



## دليل المستخدم Dell™ Latitude™ D620

<a href="#">البحث عن المعلومات</a>	<a href="#">برنامج إعداد النظام</a>
<a href="#">نقذة عن جهازك</a>	<a href="#">إعادة تثبيت البرامج</a>
<a href="#">استخدام بطارية</a>	<a href="#">إضافة واستبدال الأجزاء</a>
<a href="#">استخدام لوحة المفاتيح</a>	<a href="#">خصائص Dell™ QuickSet</a>
<a href="#">استخدام الشاشة</a>	<a href="#">اصطحاب الكمبيوتر في السفر</a>
<a href="#">استخدام الوسائط المتعددة</a>	<a href="#">الحصول على المساعدة</a>
<a href="#">استخدام شبكة</a>	<a href="#">المواصفات</a>
<a href="#">استخدام البطاقات</a>	<a href="#">ملحق</a>
<a href="#">تأمين الجهاز</a>	<a href="#">مجمع</a>
<a href="#">اكتشاف الأعطال وإصلاحها</a>	

للإطلاع على معلومات حول وثائق المنتج الأخرى المرفقة مع الكمبيوتر، انظر [البحث عن المعلومات](#).

### الملاحظات والإشعارات والتنبيهات

**ملاحظة:**  تبيين الملاحظة المعلومات الهامة التي تساعدك على تحقيق استفادة أفضل من الكمبيوتر.

**إشعار:**  يبين الإشعار إما احتمال حدوث تلف في الأجهزة أو فقدان البيانات، كما يخبرك بكيفية تفادي المشكلة.

**تنبيه:**  يشير التنبيه إلى احتمال وقوع تلف في الممتلكات أو إصابة بدنية أو الوفاة.

### الكلمات المختصرة واختصارات الأحرف الأولى

للإطلاع على قائمة كاملة بالكلمات المختصرة واختصارات الأحرف الأولى، انظر [المجمع](#).

إذا قمت بشراء كمبيوتر من فئة Dell n Series، فأية إشارة في هذا المستند إلى أنظمة التشغيل Microsoft® Windows® لا تنطبق عليه.

المعلومات الواردة في هذا المستند عرضة للتغيير دون إشعار.  
Dell Inc. © 2005-2006 جميع الحقوق محفوظة.

ممنوع منعا باتا إجراء أي نسخ بأية صورة من الصور دون إذن كتابي من شركة Dell Inc.

العلامات التجارية الواردة في هذا النص: Dell وشعار Dell، Inspiron، Dell Precision، OptiPlex، Latitude، PowerEdge، PowerVault، PowerApp، ExpressCharge، Dell OpenManage، XPS، Dell MediaDirect، Wi-Fi Catcher، Strike Zone، TravelLite، Corporation، كما تمثل كل من Microsoft، Outlook، Windows، علامات تجارية مسجلة لشركة Microsoft Corporation؛ وكذلك فإن Bluetooth هي علامة تجارية مسجلة ومملوكة لشركة Bluetooth SIG، Inc ويتم استخدامها من جانب شركة Dell بموجب ترخيص؛ كما أن TouchStrip هي علامة مسجلة لشركة UPEK، Inc وEMC هي علامة مسجلة لشركة EMC Corporation، كذلك فإن ENERGY STAR علامة تجارية مسجلة لوكالة حماية البيئة الأمريكية U.S. Environmental Protection Agency. بما أن Dell Inc. تمثل شريكا لـ ENERGY STAR، فإنها قررت أن هذا المنتج يتفق مع إرشادات ENERGY STAR لكفاءة استخدام الطاقة.

قد يتم في هذا المستند أيضا استخدام علامات تجارية وعلامات تجارية مسجلة أخرى للإشارة إما إلى هيئات لها حق في هذه العلامات أو الأسماء الخاصة بمنتجاتها. تعلن شركة Dell Inc. اتصالها من أية استفادة خاصة بهذه العلامات والأسماء التجارية بخلاف ما يخصها من أسماء وعلامات.

الموديل PP18L

يناير 2006 رقم القطعة PC979 مراجعة A01

[رجوع إلى صفحة المحتويات](#)

## نبذة عن جهازك

دليل المستخدم لجهاز Dell™ Latitude™ D620

[منظر أمامي](#)

[منظر من الجانب الأيسر](#)

[منظر من الجانب الأيمن](#)

[منظر خلفي](#)

[منظر من أسفل](#)

### منظر أمامي



1	1	2	3
2	2	3	3
3	3	4	4
4	4	5	5
5	5	6	6
6	6	7	7
7	7	8	8
8	8	9	9
9	9	10	10
10	10	11	11
11	11	12	12
12	12		

قفل الشاشة - يبقي الشاشة مغلقة.

الشاشة - للاطلاع على المزيد من المعلومات حول شاشة جهازك، انظر [استخدام الشاشة](#).

زر الطاقة - اضغط زر الطاقة لتشغيل الكمبيوتر أو الخروج من وضع إدارة الطاقة. انظر [أوضاع إدارة الطاقة](#).

إشعار: لتجنب فقدان البيانات، قم بإيقاف تشغيل الكمبيوتر بإجراء عملية إيقاف التشغيل من خلال نظام التشغيل @fwsorcim@swodniw، وليس بالضغط على زر الطاقة.

إذا توقف الكمبيوتر عن الاستجابة، اضغط مع الاستمرار على زر الطاقة حتى يتم إيقاف تشغيل الكمبيوتر بشكل كامل (وهو ما قد يستغرق عدة ثوان).

مصابيح حالة الجهاز

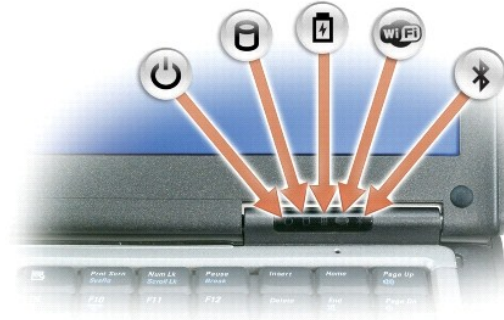

⏻	تضيء هذه المصابيح عندما تقوم ببدء تشغيل الكمبيوتر، وتومض عندما يكون الكمبيوتر في أحد أوضاع إدارة الطاقة.
⏻	تضيء هذه المصابيح عندما يقوم الكمبيوتر بقراءة أو كتابة البيانات.
⏻	<b>إشعار:</b> لتجنب ضياع البيانات، لا تقم أبداً بإيقاف تشغيل الكمبيوتر عندما يكون المصباح  في وضع الوميض.
⏻	يضيء هذا المصباح بشكل متصل أو يومض لبيان حالة شحن البطارية.
⏻	يضيء هذا المصباح عندما يتم تمكين عمل الأجهزة اللاسلكية.
⏻	يضيء هذا المصباح عند تمكين عمل تقنية Bluetooth® اللاسلكية. لتمكين أو إيقاف عمل خاصية تقنية Bluetooth اللاسلكية، حرك المفتاح اللاسلكي إلى وضع التشغيل. انظر <a href="#">المفتاح اللاسلكي</a> للاطلاع على المزيد من المعلومات.
⏻	<b>ملاحظة:</b> تمثل تقنية Bluetooth اللاسلكية خاصية اختيارية على الكمبيوتر لديك، لذلك لا يضيء الرمز  إلا إذا كنت قد طلبت تقنية Bluetooth اللاسلكية مع الكمبيوتر. للاطلاع على المزيد من المعلومات، راجع وثائق المنتج المصاحبة لتقنية Bluetooth اللاسلكية.

إذا كان الكمبيوتر متصلاً بمأخذ كهربائي، فسوف يعمل المصباح  كما يلي:

- أخضر متصل: البطارية في وضع الشحن.
- أخضر يومض: اكتمل تقريباً شحن البطارية.
- مطفأ: تم شحن البطارية بشكل كافٍ (أو أنه لا تتوافر طاقة خارجية لشحن البطارية).

إذا كان الكمبيوتر يعمل معتمداً على بطارية، فسوف يعمل المصباح  كما يلي:

- مطفأ: تم شحن البطارية بشكل كافٍ (أو أن الكمبيوتر في وضع إيقاف التشغيل).
- برتقالي يومض: انخفض مستوى الشحن في البطارية.
- برتقالي متصل: انخفض مستوى الشحن في البطارية لدرجة بالغة.

**لوحة المفاتيح** - تشمل لوحة المفاتيح لوحة مفاتيح رقمية فضلاً عن المفتاح الذي يحمل شعار Windows. للاطلاع على معلومات حول اختصارات المفاتيح المعتمدة، انظر [استخدام لوحة المفاتيح](#).

**قارئ البصمات (اختياري)** - يساعدك على الإبقاء على كمبيوتر Dell™ آمناً. عندما تمرر إصبعك على القارئ، فإنه يستخدم بصمتك الفريدة لمصادقة هوية المستخدم. للاطلاع على معلومات حول كيفية تنشيط واستخدام برنامج إدارة الأمان الذي يتحكم في قارئ البصمات، انظر [برنامج إدارة الأمان](#).

**السماعة** - لضبط مستوى الصوت في السماعة المدمجة اضغط أزرار التحكم في مستوى الصوت، أو زر كتم الصوت، أو اختصارات لوحة المفاتيح الخاصة بالتحكم في مستوى الصوت. للاطلاع على المزيد من المعلومات، انظر [تركيبات المفاتيح](#).

**أزرار لوحة اللمس/مفتاح التوجيه** - تقدم وظائف الماوس. انظر [لوحة اللمس](#) للاطلاع على المزيد من المعلومات.

**مستشعر الإضاءة المحيطة (ALS)** - يساعد في التحكم في درجة سطوع الشاشة. للاطلاع على المزيد من المعلومات، انظر [استخدام مستشعر الإضاءة المحيطة](#).

## مصابيح حالة لوحة المفاتيح



تشير المصابيح الخضراء الموجودة أعلى لوحة المفاتيح إلى ما يلي:

يضيء عندما يتم تمكين عمل لوحة المفاتيح الرقمية.	
يضيء عندما يتم تمكين عمل وظيفة كتابة الأحرف اللاتينية الكبيرة.	
يضيء عندما يتم تمكين عمل وظيفة إيقاف التمرير.	

أزرار التحكم في مستوى الصوت - اضغط هذه الأزرار لضبط مستوى الصوت.

زر كتم الصوت - اضغط هذا الزر لإيقاف الصوت.

## منظر من الجانب الأيسر



1	فتحات التهوية	2	فتحة كبل الأمان	3	فتحات توصيل الصوت (2)
4	مستشعر الأشعة تحت الحمراء	5	فتحة البطاقة الذكية	6	مفتاح اللاسلكي
7	مصباح Wi-Fi Catcher™	8	فتحة PC Card	9	القرص الصلب

**فتحات التهوية** - يستخدم الكمبيوتر مروحة داخلية لتوليد تيار من الهواء المتدفق من خلال فتحات التهوية، وهو ما يقي الكمبيوتر من التعرض للحرارة الزائدة.

**تنبيه:** لا تقم بسد فتحات التهوية أو دفع الأجسام إلى داخلها أو ترك الغبار يتراكم داخلها. ولا تقم بوضع كمبيوتر ILED الخاص بك في بيئة منخفضة فيها سريان الهواء - مثل الدواليب المغلقة - وذلك أثناء تشغيله. وذلك لأن إعاقه سريان الهواء قد يتلف الكمبيوتر أو يسبب حريقاً.

**ملاحظة:** يقوم الكمبيوتر بتشغيل المروحة عندما ترتفع درجة حرارته، وتكون الضوضاء الناتجة عن المروحة عادية ولا تشير لوجود مشكلة في المروحة ولا الكمبيوتر.

**فتحة كبل الأمان** - تتيح لك تركيب أحد أجهزة الحماية ضد السرقة - المتاحة للبيع - في الكمبيوتر. للاطلاع على المزيد من المعلومات، انظر [قفل كبل الأمان](#).

## فتحات توصيل الصوت

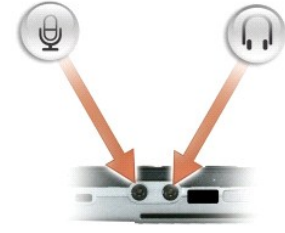

قم بتركيب سماعات الرأس في فتحة توصيل .
قم بتوصيل ميكروفون في فتحة توصيل .

**مستشعر الأشعة تحت الحمراء** - يتيح لك نقل الملفات من الكمبيوتر لديك إلى جهاز آخر متوافق مع إمكانية الأشعة تحت الحمراء دون استخدام توصيلات الكبلات. عندما تتسلم الكمبيوتر الخاص بك يكون المستشعر في وضع إيقاف العمل. ويمكنك استخدام برنامج إعداد النظام (انظر [برنامج إعداد النظام](#)) لتمكين عمل هذا المستشعر. للاطلاع على معلومات حول نقل البيانات، انظر تعليمات Windows، أو مركز التعليمات والدعم (Help and Support Center)، أو الوثائق المصاحبة للجهاز المتوافق مع الأشعة تحت الحمراء.

**فتحة البطاقة الذكية** - تدعم بطاقة ذكية واحدة. انظر [استخدام البطاقات الذكية](#).

**المفتاح اللاسلكي** - يقوم بتشغيل وإيقاف تشغيل الأجهزة اللاسلكية مثل أجهزة Wi-Fi أو البطاقات الداخلية المزودة بتقنية Bluetooth، كما يُجري المسح لاكتشاف الشبكات اللاسلكية. للاطلاع على المزيد من المعلومات حول إجراء المسح للكشف عن الشبكات اللاسلكية، انظر [محدد الشبكات Dell™ Wi-Fi Catcher™](#).

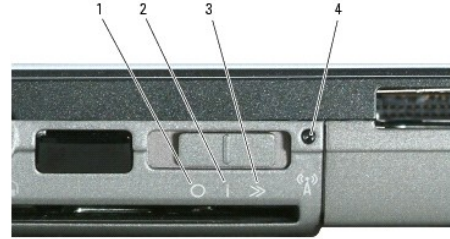

1	وضع "إيقاف التشغيل"	2	وضع "التشغيل"	3	وضع "المسح الخاطف"
4	مؤشر Wi-Fi Catcher				

## أوضاع المفتاح اللاسلكي

"إيقاف التشغيل"	إيقاف عمل الأجهزة اللاسلكية
"تشغيل"	تمكين عمل الأجهزة اللاسلكية
"مسح خاطف"	يجري مسحاً للبحث عن شبكات Wi-Fi. انظر <a href="#">محدد الشبكات Dell™ Wi-Fi Catcher™</a> للاطلاع على المزيد من المعلومات.

**مصباح Wi-Fi Catcher™** - يعمل المصباح كما يلي:

- أخضر يومض: يتم حالياً البحث عن الشبكات
- أخضر متصل: تم إيجاد شبكة قوية
- أصفر متصل: تم إيجاد شبكة ضعيفة
- أصفر يومض: خطأ
- مطفأ: لم يتم إيجاد إشارة بث

**فتحة PC Card** - تدعم بطاقة PC Card واحدة - مثل المودم أو محوّل الشبكة - أو ExpressCard (مع محوّل PCMCIA). ويأتي الكمبيوتر بشريحة فارغة مركبة في تلك الفتحة. للاطلاع على المزيد من المعلومات، انظر [أنواع البطاقات](#).

القرص الصلب - يقوم بتخزين البرامج والبيانات.

## منظر من الجانب الأيمن



1	حاوية الوسائط	2	مفتاح قفل الجهاز	3	فتحات توصيل (2) USB
---	---------------	---	------------------	---	---------------------

حاوية الوسائط - تدعم محركاً للأقراص المرنة أو الضوئية، أو بطارية ثانية، أو قرصاً صلباً ثانياً، أو وحدة Dell TravelLite™. انظر [استخدام الوسائط المتعددة](#).

مفتاح قفل الجهاز - استخدم مفتاح القفل لإخراج الجهاز.

## فتحات توصيل USB

يقوم بتوصيل أجهزة USB، مثل الماوس أو لوحة المفاتيح أو الطابعة.	
--	--

## منظر خلفي

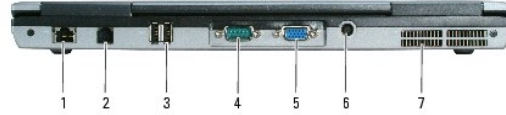

⚠ تنبيه: لا تقم بسد فتحات التهوية أو دفع الأجسام إلى داخلها أو ترك الغبار يتراكم داخلها. ولا تقم بوضع الكمبيوتر الخاص بك في بيئة منخفضة فيها سريان الهواء - مثل الدواليب المغلقة - وذلك أثناء تشغيله. وذلك لأن إعاقة سريان الهواء قد يتلف الكمبيوتر أو يسبب حريقاً.

1	فتحة توصيل الشبكة (RJ-45)	2	فتحة توصيل المودم (RJ-11)	3	فتحات توصيل (2) USB
4	فتحة توصيل تسلسلية	5	فتحة توصيل الفيديو	6	فتحة توصيل محول التيار المتردد
7	فتحات التهوية				

## فتحة توصيل الشبكة (RJ-45)

ⓘ إشعار: تكون فتحة توصيل الشبكة أكبر قليلاً من فتحة توصيل المودم. لتجنب إتلاف الكمبيوتر الخاص بك لا تقم بإدخال خط الهاتف في فتحة توصيل الشبكة.

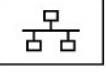
<p>يقوم بتوصيل الكمبيوتر بالشبكة. ويبين المصباحان الموجودان إلى جانب فتحة التوصيل حالة توصيلات الشبكة السلكية ونشاطها.</p> <p>للاطلاع على معلومات حول استخدام محوّل الشبكة، انظر دليل المستخدم الخاص بالجهاز والمقدم مع الكمبيوتر.</p>	
--	---

#### فتحة توصيل المودم (RJ-11)

<p>إذا كنت قد طلبت شراء المودم الداخلي الاختياري، قم بتوصيل خط الهاتف في فتحة توصيل المودم.</p> <p>للاطلاع على معلومات حول استخدام المودم، انظر ملف التعليمات الفوري للمودم المقدم مع الكمبيوتر. انظر <a href="#">البحث عن المعلومات</a>.</p>	
---	---

#### فتحات توصيل USB

<p>يقوم بتوصيل أجهزة USB، مثل الماوس أو لوحة المفاتيح أو الطابعة.</p>	
---	---

#### فتحة توصيل تسلسلية

<p>يقوم بتوصيل أجهزة تسلسلية، مثل الماوس أو الأجهزة المحمولة.</p>	
---	---

#### فتحة توصيل الفيديو

<p>يقوم بتوصيل أجهزة الصورة مثل الشاشة.</p>	
---	---

فتحة توصيل محوّل التيار المتردد - تقوم بتوصيل محوّل للتيار المتردد بالكمبيوتر.



يقوم محوّل التيار المتردد بتحويل تيار الكهرباء المتردد إلى تيار كهرباء مستمر، وهو ما يتطلبه الكمبيوتر. يمكنك توصيل محوّل التيار المتردد بالكمبيوتر سواء كان في وضع التشغيل أو إيقاف التشغيل.

**⚠ تنبيه:** يعمل محوّل التيار المتردد مع مآخذ التيار الكهربائي في جميع أنحاء العالم، إلا أن فتحات توصيل التيار ووحدات مشترك الكهرباء تختلف من بلد إلى آخرى. ويؤدي استخدام كبل غير متوافق أو توصيل الكبل بشكل غير سليم في وصلة الكهرباء أو المآخذ الكهربائي قد يؤدي لنشوب الحريق أو إتلاف المعدات.

**⚡ إشعار:** عندما تقوم بفصل كبل محوّل التيار المتردد من الكمبيوتر، قم بإمسالك الموصل - وليس الكبل نفسه - واسحب بإحكام ولكن برفق لتجنب إتلاف الكبل. وعندما تقوم بطي كبل محوّل التيار المتردد، فتأكد من أنك تتبع زاوية الموصل الموجود على محوّل التيار المتردد لتجنب إتلاف الكبل.

فتحات التهوية - يستخدم الكمبيوتر مروحة داخلية لتوليد تيار من الهواء المتدفق من خلال فتحات التهوية، وهو ما يقي الكمبيوتر من التعرض للحرارة الزائدة.

ملاحظة: يقوم الكمبيوتر بتشغيل المروحة عندما ترتفع درجة حرارته، وتكون الضوضاء الناتجة عن المروحة عادية ولا تشير لوجود مشكلة في المروحة ولا الكمبيوتر.

تنبيه: لا تقم بسد فتحات التهوية أو دفع الأجسام إلى داخلها أو ترك الغبار يتراكم داخلها. ولا تقم بوضع الكمبيوتر الخاص بك في بيئة ينخفض فيها سريان الهواء - مثل الدواليب المغلقة - وذلك أثناء تشغيله. وذلك لأن إعاقه سريان الهواء قد يتلف الكمبيوتر أو يسبب حريقاً.

## منظر من أسفل

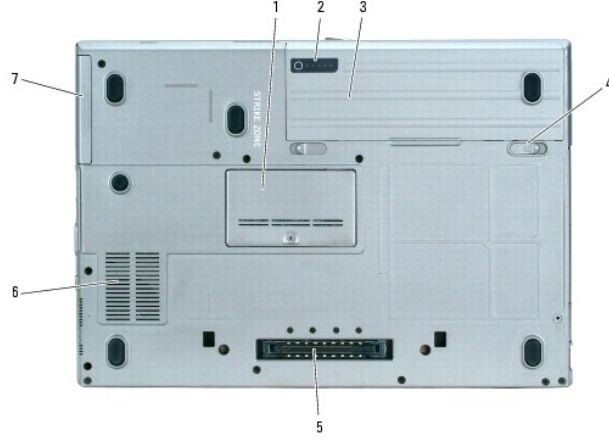

1	غطاء وحدة الذاكرة	2	مقياس شحن البطارية	3	البطارية
4	مفتاح تحرير قفل حاوية البطارية (2)	5	فتحة توصيل جهاز الإرساء	6	فتحات التهوية
7	القرص الصلب				

غطاء وحدة الذاكرة - يقوم بتغطية التجويف الذي يحتوي على وحدة الذاكرة الثانية. انظر [الذاكرة](#).

مقياس شحن البطارية - يقدم معلومات حول شحن البطارية. انظر [التحقق من شحن البطارية](#).

البطارية - عندما يتم تركيب بطارية، فإنه يمكنك استخدام الكمبيوتر دون توصيله بمأخذ للتيار الكهربائي. انظر [استخدام بطارية](#).

مفتاح تحرير قفل حاوية البطارية - يقوم بفك البطارية. انظر [استبدال البطارية](#) للاطلاع على الإرشادات.

فتحة توصيل جهاز الإرساء - يتيح لك توصيل الكمبيوتر بقاعدة الوسائط Media Base، أو غيرها من أجهزة الإرساء. انظر وثائق Dell المصاحبة لجهاز الإرساء للاطلاع على المزيد من المعلومات.

فتحات التهوية - يستخدم الكمبيوتر مروحة داخلية لتوليد تيار من الهواء المتدفق من خلال فتحات التهوية الخاصة بالمروحة، وهو ما يقي الكمبيوتر من التعرض للحرارة الزائدة.

ملاحظة: يقوم الكمبيوتر بتشغيل المروحة عندما ترتفع درجة حرارته، وتكون الضوضاء الناتجة عن المروحة عادية ولا تشير لوجود مشكلة في المروحة ولا الكمبيوتر.

تنبيه: لا تقم بسد فتحات التهوية أو دفع الأجسام إلى داخلها أو ترك الغبار يتراكم داخلها. ولا تقم بوضع الكمبيوتر الخاص بك في بيئة ينخفض فيها سريان الهواء - مثل الدواليب المغلقة - وذلك أثناء تشغيله. وذلك لأن إعاقه سريان الهواء قد يتلف الكمبيوتر أو يسبب حريقاً.

القرص الصلب - يقوم بتخزين البرامج والبيانات.

[رجوع إلى صفحة المحتويات](#)





## ملحق

دليل المستخدم لجهاز Dell™ Latitude™ D620

- تنظيف الجهاز
- إشعار منتج Macrovision
- إشعار لجنة الاتصالات الفيدرالية (للمولايات المتحدة الأمريكية فقط)

## تنظيف الجهاز

⚠ تنبيه: قبل أن تبدأ تنفيذ أي من الخطوات في هذا القسم، يرجى اتباع تعليمات الأمان في *Yongzhidong*.

### الكمبيوتر ولوحة المفاتيح والشاشة

⚠ تنبيه: يجب أن تقوم قبل تنظيف الكمبيوتر بفصل الجهاز من مأخذ التيار الكهربائي وخلع أية بطاريات مثبتة به. قم بتنظيف الكمبيوتر باستخدام قطعة من القماش الناعم المبلل بالماء. لا تستخدم أية منظفات سائلة أو غازية، والتي قد تحتوي على مواد قابلة للاشتعال.

- يمكنك استخدام عبوة من الهواء المضغوط لإزالة الأتربة الموجودة بين المفاتيح في لوحة المفاتيح.
- إشعار: لتجنب إتلاف الكمبيوتر أو الشاشة الخاصة بك، لا تقم برش محلول التنظيف مباشرة على الشاشة. لا تستخدم إلا المنتجات المصنعة خصيصاً لتنظيف الشاشات، مع ضرورة اتباع التعليمات المرفقة بهذه المنتجات.
- استخدام الماء أو منظم الشاشة لترطيب قطعة من القماش الناعم الخالي من النسالة، ثم قم بمسح الشاشة حتى تصبح نظيفة.
- استخدام الماء لترطيب قطعة من القماش الناعم الخالي من النسالة، ثم قم بمسح الكمبيوتر ولوحة المفاتيح. لا تدع الماء الموجود بقطعة القماش يتسرب بين لوحة اللمس ومسند راحة اليد المحيط بها.

## لوحة اللمس

- قم بإيقاف تشغيل الكمبيوتر وإغلاقه.
- قم بفصل الأجهزة المتصلة بالكمبيوتر الخاص بك، مع فصلها عن مأخذ التيار الكهربائي.
- قم بخلع أية بطاريات مثبتة. انظر [استبدال البطارية](#).
- استخدام الماء لترطيب قطعة من القماش الناعم الخالي من النسالة، ثم قم بمسح سطح لوحة اللمس برفق. لا تدع الماء الموجود بقطعة القماش يتسرب بين لوحة اللمس ومسند راحة اليد المحيط بها.

## محرك الأقراص المرنة

⚠ إشعار: لا تحاول تنظيف رؤوس المحرك باستخدام ماسحة قطنية، فقد تقوم عن طريق الخطأ بإتلاف محاذة الرؤوس، مما يعيق تشغيل المحرك. قم بتنظيف محرك الأقراص المرنة باستخدام أحد أطقم التنظيف المتاحة للبيع. تحتوي هذه الأطقم على محركات للأقراص المرنة سابقة التجهيز بحيث تقوم بإزالة المواد الملونة التي تتراكم أثناء التشغيل المعتاد.

## أقراص CD وأقراص DVD

- إشعار: يجب دائماً استخدام الهواء المضغوط لتنظيف العدسات في محرك DVD/DC، مع ضرورة اتباع التعليمات المرفقة بعبوات الهواء المضغوط. يجب مراعاة عدم لمس العدسات في المحرك. إذا ما لاحظت أية مشكلة في جودة تشغيل أقراص CD أو DVD، مثل حدوث تخطي، يجب محاولة تنظيف الأقراص.
- امسك بالقرص من حافته الخارجية. يمكنك أيضاً لمس الحافة الداخلية للفتحة الموجودة بوسط القرص.
- إشعار: لتجنب إتلاف سطح القرص، لا تقم بمسح سطح القرص في حركة دائرية.
- استخدم قطعة من القماش الناعم الخالي من النسالة في مسح أسفل القرص برفق (الجانب الخالي من الملصقات)، وذلك في اتجاه مستقيم من المركز إلى الحافة الخارجية للقرص.

بالنسبة للأوساخ الصعبة، يمكن استخدام الماء أو محلول مخفف من الماء والصابون المعتدل. يمكنك شراء المنتجات المتوافرة بالأسواق والخاصة بتنظيف الأقراص وتوفير بعض الحماية لها من الأتربة وبصمات الأصابع والخدوش. يمكن استخدام منتجات تنظيف أقراص CD بأمان مع أقراص DVD.

## إشعار منتج Macrovision

يشتمل هذا المنتج على تقنية لحماية حقوق النسخ، وهي محمية بموجب براءات الاختراع وغيرها من حقوق الملكية الفكرية في الولايات المتحدة الأمريكية. لا يمكن استخدام هذه التقنية إلا بموجب تصريح من شركة Macrovision، كما أنها مصممة خصيصاً لغرض الاستخدام المنزلي وغيره أغراض العرض المحدود الأخرى فقط، ما لم تصرح شركة Macrovision بغير ذلك. يحظر تماماً أعمال الهندسة العكسية أو التفكيك.

## إشعار لجنة الاتصالات الفيدرالية (للالولايات المتحدة الأمريكية فقط)

### لجنة الاتصالات الفيدرالية، الفئة B

هذا الجهاز يصدر ويستخد ويمن أن يشع طاقة تردد راديو، وإذا لم يتم تركيبه واستخدامه بما يتماشى مع كتيب التعليمات الصادر عن جهة التصنيع، فقد يسبب تشويشاً ضاراً للاتصالات الراديو. م اختبار هذا الجهاز وتبين تطابقه مع المواصفات الخاصة بالأجهزة الرقمية من الفئة B، وبما يتوافق مع الجزء 15 من لوائح لجنة الاتصالات الفيدرالية.

يطابق هذا الجهاز الجزء 15 من لوائح لجنة الاتصالات الفيدرالية (FCC). يخضع تشغيل الجهاز للشروطين التاليين:

1. ألا يسبب الجهاز تشويشاً ضاراً .

2. يجب أن يقلل هذا الجهاز أي تشويش يتم استقباله، حتى وإن كان يسبب بعض الخلل غير المرغوب في الأداء.

➔ **إشعار:** تنص لوائح لجنة الاتصالات الفيدرالية على أن التغييرات أو التعديلات التي تتم بدون موافقة كتابية من جانب شركة، cniI lled، قد تؤدي إلى إلغاء التصريح الخاص بك لتشغيل هذا الجهاز.

تم وضع هذه المواصفات لتوفر قدرًا معقولاً من الحماية ضد التشويش في حالة تركيب الجهاز في منطقة سكنية. إلا أنه ليس هناك ما يضمن عدم حدوث التشويش في أي من حالات التركيب. إذا ما كان هذا الجهاز يسبب تشويشاً ضاراً لاستقبال أجهزة الراديو أو التلفزيون، وهو ما يمكن تحديده من خلال إغلاق وتشغيل الجهاز، فإنه يجب أن تحاول تصحيح التشويش بواسطة أحد أو أكثر من الأساليب التالية:

1 إعادة توجيه هوائي الاستقبال.

1 تغيير مكان النظام وفقاً لوحدة الاستقبال.

1 نقل النظام بعيداً عن وحدة الاستقبال.

1 قم بتوصيل الجهاز بأخذ آخر للتيار الكهربائي، بحيث يصبح كل من النظام ووحدة الاستقبال في دائرتين كهربيتين مختلفتين.

يمكن في حالة الضرورة استشارة أحد مندوبي شركة Dell Inc، أو الرجوع لأي فني متخصص في أجهزة الراديو والتلفزيون في حالة وجود استفسارات أخرى.

يتم تقديم المعلومات التالية مع الجهاز أو الأجهزة المشار إليها هذا المستند وبما يتوافق مع لوائح لجنة الاتصالات الفيدرالية:

1 اسم المنتج: Dell™ Latitude™ D620

1 رقم الموديل: PP18L

اسم الشركة:

Dell Inc

Worldwide Regulatory Compliance & Environmental Affairs

One Dell Way

Round Rock, TX 78682 USA

4400-338-512

📄 **ملاحظة:** للاطلاع على المزيد من المعلومات التنظيمية، انظر [YkqzfidUybrVlzo](#).

[رجوع إلى صفحة المحتويات](#)

[رجوع إلى صفحة المحتويات](#)

## استخدام بطارية

دليل المستخدم لجهاز **Dell™ Latitude™ D620**

- أداء البطارية
- التحقق من شحن البطارية
- ترشيد طاقة البطارية
- أوضاع إدارة الطاقة
- تهيئة إعدادات إدارة الطاقة
- شحن البطارية
- استبدال البطارية
- تخزين البطارية

### أداء البطارية

**ملاحظة:** للاطلاع على معلومات حول ضمان **ileD™** للكمبيوتر، انظر **Yaqzila'atpYlZa** أو مستند الضمان الورقي المنفصل للمصاحب للكمبيوتر.

للوصول إلى أفضل أداء للكمبيوتر وللمساعدة على الحفاظ على إعدادات BIOS، قم بتشغيل كمبيوتر Dell المحمول مع وجود البطارية الأساسية مركبة في الجهاز طوال الوقت. يتم تقديم بطارية واحدة كمعدة أساسية في حاوية البطارية.

**ملاحظة:** نظراً لأن البطارية قد لا تكون مشحونة بشكل كامل، استخدم محول التيار المتردد لتوصيل الكمبيوتر الجديد بأخذ للتيار الكهربائي عندما تستخدم الكمبيوتر لأول مرة. للحصول على أفضل النتائج، قم بتشغيل الكمبيوتر بمحول للتيار المتردد حتى يتم شحن البطارية بالكامل. لعرض حالة شحن البطارية، انقر الزر **trats (J)**، ثم انقر **lenaP lortnoC** (لوحة التحكم)، ثم انقر قرناً مزدوجاً على **snoitPO rewoP** (خيارات الطاقة)، ثم انقر على علامة التويوب **reteM rewoP** (مقياس الطاقة).

تختلف فترة تشغيل البطارية على حسب ظروف التشغيل.

**ملاحظة:** تتناقص فترة تشغيل البطارية (الفترة التي يمكن خلالها للبطارية الاحتفاظ بالشحن) بمرور الوقت. وعلى حسب معدل استخدام البطارية، وظروف استخدامها، فقد تحتاج لشراء بطارية جديدة خلال فترة عمر الكمبيوتر.

يتناقص زمن التشغيل بشكل كبير عندما تقوم بإجراء العمليات التالية - على سبيل المثال لا الحصر:

- 1 استخدام محركات الأقراص الضوئية
- 1 استخدام أجهزة الاتصالات اللاسلكية أو بطاقات PC Card أو أجهزة USB.
- 1 استخدام إعدادات الشاشة عالية السطوع أو حافظات الشاشة المجهزة، أو غيرها من البرامج المستهلكة للطاقة مثل الألعاب المجهزة.
- 1 تشغيل الكمبيوتر في أعلى أوضاع الأداء (انظر [تهيئة إعدادات إدارة الطاقة](#))

**ملاحظة:** يُنصح بتوصيل الكمبيوتر بأخذ للتيار الكهربائي عند الكتابة إلى DC أو DVD.

يمكنك التحقق من شحن البطارية (انظر [التحقق من شحن البطارية](#)) قبل أن تقوم بتركيب البطارية في الكمبيوتر. كما يمكنك أيضاً ضبط خيارات إدارة الطاقة لتقوم بتنبيهك عندما ينخفض شحن البطارية (انظر [تهيئة إعدادات إدارة الطاقة](#)).

**تنبيه:** قد يؤدي استخدام بطارية غير متوافقة إلى زيادة خطر نشوب حريق أو حدوث انفجار. لا تستبدل البطارية إلا ببطارية أخرى متوافقة قمت بشرائها من **ileD**. لقد تم تصميم البطارية للعمل مع كمبيوتر **ileD**. ولا تستخدم بطارية من أجهزة كمبيوتر أخرى غير جهازك.

**تنبيه:** لا تتخلص من البطاريات مع المهملات المنزلية. وعندما لا تحتفظ ببطارياتك بأي شحن، اتصل بهيئة النفايات المحلية أو هيئة البيئة للحصول على المشورة حول التخلص من إحدى بطاريات الليثيوم أيون. انظر "التخلص من البطارية" في **Yaqzila'atpYlZa**.

**تنبيه:** قد تؤدي إساءة استخدام البطارية إلى زيادة خطر نشوب حريق أو حدوث حرق كيميائي. لا تقم بثقب البطارية أو حرقها أو تفكيكها أو تعريضها لدرجات حرارة تتجاوز **65° مئوية (149° فهرنهايت)**. احفظ البطارية بعيداً عن متناول الأطفال. وقم بالتعامل مع البطاريات التالفة أو المصابة بتسرب بدرجة بالغة من الحرص. قد تتسبب البطاريات التالفة في حدوث تسرب، وتلحق إصابة بدنية أو تحدث التلف بالمعدات.

### التحقق من شحن البطارية

إن مقياس بطارية **Dell QuickSet**، وإطار **Power Meter** (مقياس الطاقة) لنظام **Microsoft Windows**، والرمز ، ومقياس شحن البطارية وتنبيه انخفاض مستوى البطارية تقدم كلها معلومات حول شحن البطارية.

## مقياس بطارية Dell™ QuickSet

إذا كان قد تم تثبيت Dell QuickSet، اضغط <Fn><F3> لعرض مقياس البطارية لبرنامج QuickSet. يعرض مقياس البطارية الحالة ومستوى صحة البطارية ومستوى الشحن وقت اكتمال الشحن للبطارية المركبة في الكمبيوتر.

للإطلاع على المزيد من المعلومات حول QuickSet، انقر بزر الماوس الأيمن على الرمز  في شريط المهام، ثم انقر Help (تعليمات).

## مقياس طاقة Microsoft® Windows®

يبين مقياس طاقة Windows الشحن المتبقي في البطارية. للتحقق من مقياس الطاقة، انقر نقرًا مزدوجًا على الرمز  على شريط المهام.

إذا كان الكمبيوتر متصلاً بمأخذ للتيار الكهربائي، يظهر الرمز .

## مقياس الشحن

قبل إدخال بطارية، اضغط زر الحالة على مقياس شحن البطارية لإضاءة مصابيح مستوى الشحن. ويمثل كل مصباح نسبة 20 بالمائة تقريباً من إجمالي شحن البطارية. فمثلاً إذا كان المتبقي في البطارية 80 بالمائة من شحنها، فيضيء أربعة مصابيح. في حالة عدم ظهور مصابيح، فيعني ذلك عدم وجود شحن في البطارية.



1	البطارية
2	مقياس شحن البطارية

## مقياس صحة البطارية

تحدد فترة تشغيل البطارية بشكل كبير على أساس عدد مرات الشحن، فيعد عدة مئات من دورات الشحن وتفرغ الشحن تفقد البطاريات بعضاً من سعة الشحن أو مدى صحة البطارية. للتحقق من صحة البطارية، اضغط مع الاستمرار على زر الحالة الموجود على مقياس شحن البطارية لمدة 3 ثوان على الأقل. في حالة عدم إضاءة أية مصابيح فيعني ذلك أن البطارية بحالة جيدة، وأنها تحتفظ بما يزيد عن 80 بالمائة من سعة الشحن الأصلية. ويمثل كل مصباح حالة متزايدة من تراجع المستوى. في حالة ظهور خمسة أضواء، فلا ينبغي سوى 60 بالمائة من سعة الشحن، وينبغي عليك التفكير في استبدال البطارية. انظر [المواصفات](#) للإطلاع على المزيد من المعلومات حول فترة تشغيل البطارية.

**⚠️ إشعار:** لتجنب ضياع البيانات أو إتلافها، قم بحفظ عملك على الفور بعد ظهور تحذير انخفاض مستوى البطارية. قم بعد ذلك بتوصيل الكمبيوتر بمأخذ للتيار الكهربائي، أو قم بتثبيت بطارية ثانية في حاوية الوسائط. إذا نفذت الطاقة تماماً من البطارية، فسوف يبدأ وضع السبات (etanrebiH) آلياً.

يصدر تنبيه انخفاض مستوى البطارية عندما ينفذ شحن البطارية بنسبة 90 بالمائة تقريباً، فيصدر الكمبيوتر صوت تنبيه مرة واحدة، مما يشير إلى أن فترة تشغيل البطارية المتبقية هي أقل ما يمكن. وخلال ذلك الوقت تصدر السماع أصوات تنبيه بشكل دوري. في حالة تركيب بطاريتين، فإن تنبيه انخفاض البطارية يعني أن شحن كلا البطاريتين قد نفذ بنسبة 90 بالمائة. ويدخل الكمبيوتر وضع السبات عندما يصل مستوى البطارية لمستوى بالغ الانخفاض. للإطلاع على المزيد من المعلومات حول تنبيهات انخفاض مستوى البطارية، انظر [تعيين إعدادات إدارة الطاقة](#).

## ترشيد طاقة البطارية

قم بإجراء الخطوات التالية لترشيد طاقة البطارية:

- 1 قم بتوصيل الكمبيوتر بمأخذ للتيار كهربائي متى أمكن، وذلك لأن عمر البطارية يتحدد بشكل كبير من عدد مرات استخدام البطارية وإعادة شحنها.
- 1 ضع الكمبيوتر في وضع الانتظار أو السبات عندما تتركه دون متابعة لفترات طويلة من الوقت (انظر [أوضاع إدارة الطاقة](#)).
- 1 استخدم Power Management Wizard (معالج إدارة الطاقة) (انظر [تعيين إعدادات إدارة الطاقة](#)) لتحديد خيارات ضبط استخدام طاقة الكمبيوتر لأقصى حد. كما يمكن أيضاً ضبط هذه الخيارات عندما تقوم بالضغط على زر الطاقة، أو إغلاق الشاشة، أو الضغط على مفتاحي <Fn><Esc>.

**🔍 ملاحظة:** انظر [أداء البطارية](#) للإطلاع على المزيد من المعلومات حول ترشيد طاقة البطارية.

## أوضاع إدارة الطاقة

## وضع الانتظار

يعمل وضع الانتظار على ترشيد الطاقة وذلك بإيقاف تشغيل الشاشة والقرص الصلب بعد مرور فترة محددة من الخمول (انقضاء مهلة عدم التشغيل). وعندما يخرج الكمبيوتر من وضع الانتظار، فإنه يعود إلى نفس حالة التشغيل التي كان فيها قبل الدخول إلى وضع الانتظار.

إشعار: إذا فقد الكمبيوتر التيار المتردد وطاقة البطارية أثناء وجوده في وضع الانتظار، فقد تضيع البيانات.

لدخول وضع الانتظار:

1 انقر الزر **Start (J)**، ثم انقر **Turn off computer** (إيقاف تشغيل الكمبيوتر)، ثم انقر **Stand by** (انتظار).

أو

1 على حسب كيفية ضبط خيارات إدارة الطاقة في إطار **Power Options Properties** (خصائص خيارات الطاقة) أو **QuickSet Power Management Wizard** (معالج إدارة الطاقة في برنامج QuickSet)، استخدم إحدى الطرق التالية لدخول وضع السبات:

o اضغط زر الطاقة.

o قم بإغلاق الشاشة.

o اضغط **<Fn><Esc>**.

للخروج من وضع الانتظار، اضغط زر الطاقة أو قم بفتح الشاشة على حسب الخيارات التي قمت بضبطها في علامة تبويب **Advanced** (متقدم). لا يمكنك إخراج الكمبيوتر من وضع الانتظار بالضغط على أحد المفاتيح أو لمس لوحة اللمس أو مفاتيح التوجيه.

## وضع السبات

يقوم وضع السبات (Hibernate) بترشيد الطاقة بنسخ بيانات النظام إلى منطقة محجوزة على القرص الصلب، ثم يقوم بإيقاف تشغيل الكمبيوتر بشكل كامل. وعندما يخرج الكمبيوتر من وضع السبات، فإنه يعود إلى نفس حالة التشغيل التي كان فيها قبل الدخول إلى وضع السبات.

إشعار: لا يمكنك فك الأجهزة أو إنهاء إرساء الكمبيوتر أثناء وجوده في وضع السبات.

يدخل الكمبيوتر وضع السبات إذا أصبح مستوى شحن البطارية بالغ الانخفاض.

لدخول وضع السبات يدوياً:

1 انقر الزر **Start (J)**، ثم انقر **Turn off computer** (إيقاف تشغيل الكمبيوتر)، واضغط مع الاستمرار على **<Shift>**، ثم انقر **Hibernate (H)**.

أو

1 على حسب كيفية ضبط خيارات إدارة الطاقة في إطار **Power Options Properties** (خصائص خيارات الطاقة) أو **QuickSet Power Management Wizard** (معالج إدارة الطاقة في برنامج QuickSet)، استخدم إحدى الطرق التالية لدخول وضع السبات:

o اضغط زر الطاقة.

o قم بإغلاق الشاشة.

o اضغط **<Fn><Esc>**.

قد لا تعمل بعض بطاقات PC Card أو ExpressCard بشكل صحيح بعد خروج الكمبيوتر من وضع السبات. لذلك قم بإخراج البطاقة وإعادة تركيبها (انظر **أنواع البطاقات**)، أو قم ببساطة بإعادة تشغيل (إعادة تمهيد) الكمبيوتر. للخروج من وضع السبات، اضغط زر الطاقة. قد يستغرق الكمبيوتر فترة قصيرة للخروج من وضع السبات. ولا يمكنك إخراج الكمبيوتر من وضع السبات بالضغط على أحد المفاتيح أو لمس لوحة اللمس أو مفاتيح التوجيه. للاطلاع على المزيد من المعلومات حول وضع السبات، انظر وثائق المنتج المصاحبة لنظام التشغيل.

## تهيئة إعدادات إدارة الطاقة

يمكنك استخدام **QuickSet Power Management Wizard** (معالج إدارة الطاقة لبرنامج QuickSet) أو **Windows Power Options Properties** (خصائص خيارات الطاقة لنظام Windows) لتهيئة إعدادات إدارة الطاقة على الكمبيوتر لديك.

للمزيد من المعلومات حول برنامج QuickSet، انقر الزر **Help** (تعليمات) في إطار **Power Management Wizard** (معالج إدارة الطاقة).  
للمزيد من المعلومات حول برنامج QuickSet (معالج إدارة الطاقة لبرنامج QuickSet)، انقر نقراً مزدوجاً على الرمز  الموجود في شريط المهام. للاطلاع على المزيد من المعلومات حول برنامج QuickSet، انقر الزر **Help** (تعليمات) في إطار **Power Management Wizard** (معالج إدارة الطاقة).

للمزيد من المعلومات حول برنامج QuickSet (معالج إدارة الطاقة لبرنامج QuickSet)، انقر الزر **Start (J)** ← **Control Panel** (لوحة التحكم) ← **Performance and Maintenance** (الأداء والصيانة) ← **Power Options** (خيارات الطاقة). للاطلاع على معلومات حول أي حقل في إطار **Power Options Properties** (خصائص خيارات الطاقة)، انقر رمز علامة الاستفهام على شريط العنوان، ثم انقر المساحة التي تحتاج إلى معلومات عنها.

## شحن البطارية

**ملاحظة:** مع egrahCserrpxE™ IIeD™، يقوم محول التيار المتردد بشحن بطارية فارغة بشكل كامل عندما يكون الكمبيوتر في وضع إيقاف التشغيل، ويصل بشحن البطارية إلى نسبة 08 بالمائة في حوالي ساعة، كما يصل إلى نسبة 001 بالمائة في حوالي ساعتين. تكون فترة الشحن أطول عندما يكون الكمبيوتر في وضع التشغيل. يمكنك أن تترك البطارية في الكمبيوتر لأطول فترة ممكنة، حيث تقي الدوائر الداخلية للبطارية من الشحن الزائد.

**ملاحظة:** إذا كنت تريد استخدام بطارية ذات 9 خلايا للحصول على Dell ExpressCharge (خاصية الشحن السريع من Dell)، فيسكن عليك استخدامها مع محول تيار متردد بقدرة 90 واط.

عندما تقوم بتوصيل الكمبيوتر بأخذ للتيار الكهربى أو تركيب بطارية أثناء توصيل الكمبيوتر بأخذ للتيار الكهربى، يقوم الكمبيوتر بفحص شحن البطارية ودرجة حرارتها. وفي حالة الضرورة يقوم شاحن التيار المتردد بشحن البطارية والمحافظة على شحنها.

إذا كانت البطارية ساخنة من جراء استخدامها في الكمبيوتر أو وضعها في وسط ساخن، فمن الممكن ألا يتم شحن البطارية عندما تقوم بتوصيل الكمبيوتر بأخذ للتيار الكهربى.

تكون البطارية أسخن من أن تبدأ الشحن إذا كان مصباح  يومض باللونين الأخضر والبرتقالي بالتناوب. قم بفصل الكمبيوتر من مأخذ التيار الكهربى، وارك الكمبيوتر والبطارية حتى تنخفض درجة حرارتهما إلى درجة حرارة الغرفة. قم بعد ذلك بتوصيل الكمبيوتر بأخذ للتيار الكهربى لمواصلة شحن البطارية.

## استبدال البطارية

**تنبيه:** قبل القيام بهذه الخطوات قم بإيقاف تشغيل الكمبيوتر، وفصل محول التيار المتردد من مأخذ التيار ومن الكمبيوتر، وقم بفصل المودم من مقبس الحائط ومن الكمبيوتر، وقم أيضاً بفك أية كبلات خارجية من الكمبيوتر.

**تنبيه:** قد يؤدي استخدام بطارية غير متوافقة إلى زيادة خطر نشوب حريق أو حدوث انفجار. لا تستبدل البطارية إلا ببطارية أخرى متوافقة قمت بشرائها من Dell. لقد تم تصميم البطارية للعمل مع كمبيوتر Dell™. ولا تستخدم بطارية من أجهزة كمبيوتر أخرى غير جهازك.

**إشعار:** يجب عليك فك جميع الكبلات الخارجية من الكمبيوتر لتجنب احتمال حدوث تلف بالمقابس.

للاطلاع على معلومات حول استبدال البطارية الثانية - إن أمكن - انظر [حاوية الوسائط](#).

لاخراج البطارية:

1. إذا كان الكمبيوتر متصلاً بجهاز إرساء (موصول) فقم بإيقاف إرسائه. انظر وثائق المنتج المصاحبة لجهاز الإرساء للاطلاع على الإرشادات.
2. تأكد من أن الكمبيوتر في وضع إيقاف التشغيل أو وضع السبات (انظر [وضع السبات](#)). قد يسحب مفتاحي تحرير قفل حاوية البطارية على الجانب السفلي من الكمبيوتر باتجاه جانبي الكمبيوتر حتى يتم تثبيتهما.
3. أمسك البطارية من لسان البطارية وقم بسحبها أفقياً باتجاه الجانب الأمامي للكمبيوتر.
4. ارفع البطارية لفكها من فتحة الحاوية.

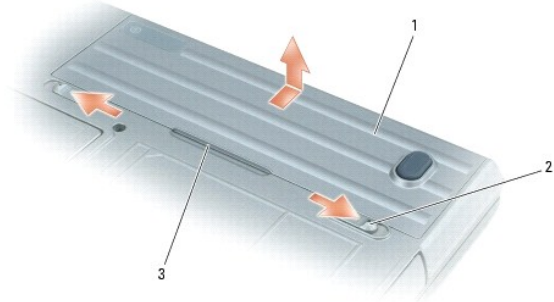

1	البطارية	2	مفتاح تحرير قفل حاوية البطارية (2)	3	لسان البطارية
---	----------	---	------------------------------------	---	---------------

لاستبدال البطارية، اتبع خطوات الفك بترتيب عكسي.

## تخزين البطارية

قم بإخراج البطارية عندما تقوم بتخزين الكمبيوتر لفترة مطولة، حيث تقوم البطارية بتفريغ شحنها خلال فترات التخزين المطولة. وبعد فترة تخزين طويلة، قم بإعادة شحن البطارية بشكل كامل قبل استخدامها (انظر [شحن البطارية](#)).

[رجوع إلى صفحة المحتويات](#)



[رجوع إلى صفحة المحتويات](#)

## استخدام البطاقات

دليل المستخدم لجهاز **Dell™ Latitude™ D620**

• [أنواع البطاقات](#)

• [تركيب بطاقة PC Card أو ExpressCard](#)

• [إخراج بطاقة عادية أو بطاقة فارغة](#)

■ **ملاحظة:** إن الأجهزة الكهربائية والإلكترونية تكون حساسة لتفريغ الشحنات الإلكترونية، ففي حالة حدوث تفريغ لشحنة كبيرة من هذا النوع، فقد يعيد الجهاز تشغيل نفسه، كما قد يحاول برنامج الجهاز إعادة بدء الاتصال. إذا لم يعمل البرنامج بعد حدوث تفريغ لشحنة الإلكترونية، فم إعادة تشغيل برنامج المودم.

## أنواع البطاقات

### بطاقات PC card

انظر [المواصفات](#) للاطلاع على معلومات حول أنواع بطاقات PC Card الممتدة.

■ **ملاحظة:** لا تمثل بطاقة dra CP جهازاً يمكن التمهيد (بدء التشغيل) منه.

توجد فتحة توصيل واحدة في فتحة PC Card التي تدعم البطاقات من نوعي Type I أو Type II. وتدعم فتحة PC Card تقنية CardBus وبطاقات PC الممتدة. ويشير نوع البطاقة (Type) إلى سمكها، وليس إلى وظيفتها.

### بطاقات ExpressCard

انظر [المواصفات](#) للاطلاع على معلومات حول أنواع بطاقات PC Card الممتدة.

■ **ملاحظة:** لا تمثل بطاقة draCserpxE جهازاً يمكن التمهيد (بدء التشغيل) منه.

ترتقي بطاقات ExpressCard بتقنية بطاقات PC Card لتقدم وسيلة سريعة ومريحة لزيادة الذاكرة، واتصالات عبر الشبكات السلكية واللاسلكية (بما يشمل شبكة المحمول ذات النطاق الترددي العريض [تُعرف أيضاً باسم WWAN])، والوسائط المتعددة، وخصائص الأمان للكمبيوتر لديك. لاستخدام ExpressCard في فتحة PC Card، يجب عليك استخدام محول.

### البطاقات الفارغة

يأتي الكمبيوتر بشريحة بلاستيكية فارغة مركبة في فتحات البطاقات. وتحمي تلك البطاقات الفارغة الفتحات من الغبار وغيره من الجزيئات. احتفظ بالشريحة الفارغة لاستخدامها عندما لا تكون هناك بطاقة PC Card مركبة في الفتحة، ومن الممكن للبطاقات الفارغة من أجهزة الكمبيوتر الأخرى ألا تلائم جهازك.

لاخراج بطاقة فارغة، انظر [إخراج بطاقة عادية أو بطاقة فارغة](#).

### البطاقات الممتدة

تكون بطاقة PC الممتدة (مثلاً محول الشبكة اللاسلكي) أطول من البطاقة العادية وتمتد لخارج الكمبيوتر. اتبع هذه الاحتياطات عند استخدام بطاقات PC الممتدة:

1. قم بحماية الطرف المكشوف من البطاقة التي تم تركيبها، فالطرف الممتد من البطاقة قد يتسبب في إتلاف لوحة النظام.

2. قم دائماً بإخراج بطاقة PC الممتدة قبل حزم الكمبيوتر في علبة الحمل الخاصة به.

## تركيب بطاقة PC Card أو ExpressCard

يمكنك تركيب بطاقة PC Card في الكمبيوتر أثناء تشغيله، حيث يكتشف الكمبيوتر وجودها آلياً .

عادةً ما يتم تمييز بطاقات PC Card برمز (مثل مثلث أو سهم) لبيان الطرف المفروض إدخاله في الفتحة. إن البطاقات مميزة للوقاية من تركيبها بشكل غير صحيح. إذا لم يكن اتجاه البطاقة واضحاً، راجع وثائق المنتج المصاحبة للبطاقة.

⚠ **تنبيه:** قبل أن تبدأ تنفيذ أي من الخطوات في هذا القسم، يرجى اتباع تعليمات الأمان في [YousZhidEtapMIZo](#).

1. أمسك البطاقة بحيث يكون السهم المشير للاتجاه موجياً للفتحة ويكون الجانب العلوي للبطاقة موجياً لأعلى. وقد يحتاج القفل لإغلاقه في وضع "الإدخال" قبل إدخال البطاقة.
2. قم بدفع البطاقة في الفتحة حتى تستقر تماماً في فتحة التوصيل.  
إذا واجهت مقاومة بالغة فلا تجبر البطاقة على الدخول. تحقق أولاً من اتجاه البطاقة ثم حاول مرة أخرى.



يتعرف الكمبيوتر على أغلب بطاقات PC Card ويقوم بتحميل برنامج تشغيل الجهاز آلياً . إذا أرشدك برنامج التهيئة إلى تحميل برامج التشغيل الخاصة بجهة الصنع، استخدم القرص المرن أو المضغوط المصاحب لبطاقة PC Card.



1. ضع بطاقة ExpressCard في المحوّل.
2. قم بتثبيت ExpressCard والمحوّل الخاص بها بنفس طريقة تركيب بطاقة PC Card. انظر التعليمات الخاصة بتركيب بطاقة PC Card.

## إخراج بطاقة عادية أو بطاقة فارغة

⚠ **تنبيه:** قبل أن تبدأ تنفيذ أي من الخطوات في هذا القسم، يرجى اتباع تعليمات الأمان في [Yaqshid Qaylzo](#).

➡ **إشعار:** انقر الرمز  في شريط المهام لتحديد إحدى البطاقات وقم بإيقاف عملها قبل إخراجها من الكمبيوتر. إذا لم يتم إيقاف عمل البطاقة في الأداة المساعدة للتهيئة، فقد تفقد البيانات. لا تحاول إخراج البطاقة بسحب الكبل إذا كان هناك كبل متركب.

اضغط القفل وقم بإخراج البطاقة العادية أو البطاقة الفارغة. وبالنسبة لبعض أنواع الأقفال، يجب عليك ضغط القفل مرتين: مرة لإخراج القفل والثانية لإخراج البطاقة.

[رجوع إلى صفحة المحتويات](#)

## استخدام الشاشة

دليل المستخدم لجهاز Dell™ Latitude™ D620

- [ضبط السطوع](#)
- [تديل صورة الفيديو](#)
- [إعداد دقة العرض](#)
- [وضع العرض الثنائي المستقل](#)
- [تديل شاشتي العرض الأساسية والثانوية](#)
- [استخدام مستشعر الإضاءة المحيطة](#)

### ضبط السطوع

عند تشغيل كمبيوتر Dell™ باستخدام الطاقة الممتدة من بطارية، يمكنك توفير الطاقة عن طريق ضبط السطوع على أقل إعداد ممكن بحيث يكون مريحاً لك، وذلك بالضغط على المفتاح <Fn> مع مفتاح السهم العلوي أو السفلي في لوحة المفاتيح.

**ملاحظة:** لا تؤثر مجموعة مفاتيح السطوع إلا على شاشة الكمبيوتر المحمول، وليس لها أي تأثير على الشاشات أو أجهزة الإسقاط التي توصلها بالكمبيوتر المحمول أو جهاز الإرساء. إذا ما كان الكمبيوتر متصلاً بشاشة خارجية، وترغب في تغيير مستوى السطوع، فقد يظهر retEm sseNthgirB (مقياس السطوع) ولكن لن يتغير مستوى السطوع في الشاشة الخارجية.

يمكنك الضغط على المفاتيح التالية لضبط مستوى السطوع:

- 1 اضغط <Fn> مع مفتاح السهم العلوي لزيادة السطوع في شاشة الجهاز فقط (وليس الشاشة الخارجية).
- 1 اضغط <Fn> مع مفتاح السهم السفلي لتقليل السطوع في شاشة الجهاز فقط (وليس الشاشة الخارجية).

### تديل صورة الفيديو

عند بدء تشغيل الكمبيوتر مع جهاز خارجي (مثل شاشة خارجية أو جهاز إسقاط خارجي) متصل به وقيد التشغيل، فقد تظهر الصورة على شاشة الكمبيوتر أو الجهاز الخارجي.

اضغط المفاتيح <Fn> <F8> معاً لتديل صورة الفيديو ليتم العرض إما على الشاشة فقط أو على الجهاز الخارجي فقط، أو الشاشة والجهاز الخارجي معاً في نفس الوقت.

### إعداد دقة وضوح الشاشة ومعدل التحديث

لعرض أحد البرامج بدقة وضوح محددة، يجب أن تدعم كل من بطاقة الجرافيكس والشاشة هذا البرنامج، كما يجب تثبيت برامج تشغيل الفيديو الضرورية.

قبل أن تقوم بتغيير الإعدادات الافتراضية للشاشة، يجب تدوين تلك الإعدادات ليسهل الرجوع إليها لاحقاً.

**ملاحظة:** لا تستخدم إلا برامج التشغيل المثبتة بمعرفه شركة Iled، والتي تم تصميمها لتقدم أفضل أداء مع نظام التشغيل المثبت بمعرفه الشركة على جهازك.

إذا اخترت دقة وضوح أو مجموعة ألوان أعلى من الذي تدعّمه الشاشة، فإن الإعدادات يتم ضبطها آلياً لأقرب قيم تدعّمها الشاشة.

1. انقر الزر Start (⏻) ثم انقر Control Panel (لوحة التحكم).

2. من البند Pick a category (اختر فئة)، انقر Appearance and Themes (المظهر والسمات).

3. Pick a task... (اختر مهمة...)، انقر الجزء الذي تريد تغييره، أو تحت or pick a Control Panel icon (أو اختر رمزاً من لوحة التحكم)، انقر Display (عرض).

4. في الإطار Display Properties (خصائص العرض) انقر علامة التبويب Settings (إعدادات).

5. قم بتجربة إعدادات مختلفة في كل من Color quality (جودة الألوان) و Screen resolution (دقة وضوح الشاشة).

**ملاحظة:** تظهر الرموز والنصوص بحجم أصغر على الشاشة كلما زادت دقة الوضوح.

إذا كان إعداد دقة وضوح الفيديو أعلى من دقة الوضوح التي تدعّمها الشاشة، فإن الكمبيوتر يدخل في وضع التحريك، ولا يمكن في هذا الوضع عرض الشاشة كاملة في نفس الوقت. فمثلاً، قد لا يمكنك رؤية شريط

المهام الذي يظهر عادة بأسفل سطح المكتب. لعرض باقي الشاشة، استخدم لوحة اللمس أو مفتاح التوجيه للتحرك إلى أعلى وأسفل وإلى اليسار واليمين.

**إشعار:** قد يؤدي استخدام معدل تحديث غير معتمد إلى إتلاف الشاشة الخارجية التي تستخدمها. يجب قبل ضبط معدل التحديث في الشاشة الخارجية، الرجوع إلى دليل المستخدم الخاص بهذه الشاشة.

## وضع العرض الثنائي المستقل

يمكنك توصيل شاشة خارجية أو جهاز إسقاط بالكمبيوتر، واستخدام تلك الشاشة أو هذا الجهاز كامتداد لشاشة الكمبيوتر (وهو ما يعرف باسم "العرض الثنائي المستقل" أو وضع "سطح المكتب الممتد"). يسمح لك هذا الوضع باستخدام كلتا الشاشتين بصورة مستقلة مع إمكانية سحب العناصر من شاشة إلى الأخرى، ومضاعفة مساحة منطقة العمل المرئية بصورة فعالة.

1. قم بتوصيل الشاشة الخارجية أو جهاز التلفزيون أو جهاز الإسقاط بالكمبيوتر.
  2. من البند **Pick a category** (اختر فئة)، انقر **Appearance and Themes** (المظهر والسمات).
  3. **Pick a task...** (اختر مهمة...)، انقر الجزء الذي تريد تغييره، أو تحت **or pick a Control Panel icon** (أو اختر رمزاً من لوحة التحكم)، انقر **Display** (عرض).
  4. في الإطار **Display Properties** (خصائص العرض) انقر علامة التبويب **Settings** (إعدادات).
  - ملاحظة:** إذا اخترت دقة وضوح أو مجموعة ألوان أعلى من الذي تدعمه الشاشة، فإن الإعدادات يتم ضبطها ألياً لأقرب قيم تدعمها الشاشة. للاطلاع على المزيد من المعلومات، راجع وثائق نظام التشغيل لديك.
  5. انقر على رمز الشاشة الثانية ثم انقر خانة الاختيار **Extend my Windows desktop onto this monitor** (تمديد سطح مكتب Windows إلى هذه الشاشة) ثم انقر **Apply** (تطبيق).
  6. قم بتغيير **Screen resolution** (دقة وضوح الشاشة) إلى القيم المناسبة لكلتا الشاشتين ثم انقر **Apply** (تطبيق).
  7. إذا تم توجيهك إلى إعادة تشغيل الكمبيوتر، انقر **Apply the new color setting without restarting** (تطبيق إعدادات الألوان الجديدة بدون إعادة التشغيل) ثم انقر **OK** (موافق).
  8. انقر **OK** (موافق) لتغيير مقياس سطح المكتب، إذا طلب منك ذلك.
  9. انقر **Yes** (نعم) للاحتفاظ بالإعدادات، إذا طلب منك ذلك.
  10. انقر **OK** (موافق) لإغلاق الإطار **Display Properties** (خصائص العرض).
- لإيقاف وضع العرض الثنائي المستقل:

1. انقر علامة تبويب **Settings** (إعدادات) في الإطار **Display Properties** (خصائص العرض).
  2. انقر على رمز الشاشة الثانية ثم قم بإلغاء تحديد الخيار **Extend my Windows desktop onto this monitor** (تمديد سطح مكتب Windows إلى هذه الشاشة) ثم انقر **Apply** (تطبيق).
- يمكن في حالة الضرورة الضغط على المفاتيح **<F8>** معاً لإرجاع الصورة إلى شاشة الكمبيوتر مرة أخرى.

## تبديل شاشتي العرض الأساسية والثانوية

للتبديل بين طريقتي العرض الأساسية والثانوية (مثل استخدام الشاشة الخارجية كشاشة عرض أساسية بعد التوصيل):

1. انقر الزر **Start** (أ) ثم انقر **Control Panel** (لوحة التحكم).
2. من البند **Pick a category** (اختر فئة)، انقر **Appearance and Themes** (المظهر والسمات).
3. **Pick a task...** (اختر مهمة...)، انقر الجزء الذي تريد تغييره، أو تحت **or pick a Control Panel icon** (أو اختر رمزاً من لوحة التحكم)، انقر **Display** (عرض).
4. انقر علامة التبويب **Settings** (إعدادات) ← **Advanced** (متقدم) ← **Displays** (الشاشات).  
انظر وثائق المنتج المصاحبة لبطاقة الفيديو للاطلاع على معلومات إضافية.

## استخدام مستشعر الإضاءة المحيطة

يوجد مستشعر الإضاءة المحيطة (ALS) على الجانب السفلي من لوحة العرض بالكمبيوتر. يتعرف مستشعر الإضاءة على ظروف الضوء المحيط ثم يقوم آلياً بزيادة أو تقليل الإضاءة الخلفية بهدف تعويض ظروف الإضاءة الضعيفة أو الساطعة.

يمكنك تشغيل أو إيقاف خاصية مستشعر الإضاءة المحيطة بالضغط على المفتاح <Fn> مع مفتاح السهم السفلي في نفس الوقت.

**ملاحظة:** لا تتم بتغطية مستشعر الإضاءة المحيطة باستخدام أية بطاقات لاصقة. إذا ما تم تغطية المستشعر، فإنه يقوم آلياً بضبط سطوع الشاشة على المستوى الأدنى.



1	مستشعر الإضاءة المحيطة
---	------------------------

يكون مستشعر الإضاءة المحيطة في وضع الإيقاف عند إرسال الكمبيوتر إليك. إذا قمت بتشغيل مستشعر الإضاءة المحيطة ثم استخدمت أي من مجموعات المفاتيح الخاصة بضبط سطوع الشاشة، فإنه يتم إيقاف مستشعر الإضاءة المحيطة، ويتم زيادة أو تقليل السطوع تبعاً لضبط المفاتيح.

يتيح لك Dell™ QuickSet تشغيل وإيقاف خاصية مستشعر الإضاءة المحيطة. يمكنك أيضاً ضبط إعدادات الحد الأقصى والحد الأدنى للسطوع والتي يتم تنشيطها عند تشغيل خاصية مستشعر الإضاءة المحيطة. للاطلاع على المزيد من المعلومات حول QuickSet، انقر بزر الماوس الأيمن على الرمز  في شريط المهام، ثم انقر **Help** (تعليمات).

**ملاحظة:** يؤدي إعادة تشغيل الجهاز إلى إعادة مستشعر الإضاءة المحيطة إلى آخر إعداد تم ضبطه للتشغيل أو الإيقاف.

**ملاحظة:** يقوم مستشعر الإضاءة المحيطة بضبط الإضاءة الخلفية في شاشة الكمبيوتر المحمول فقط، فهو لا يقوم بالتحكم في سطوع الشاشات أو أجهزة الإسقاط الخارجية.

[رجوع إلى صفحة المحتويات](#)

[رجوع إلى صفحة المحتويات](#)

## إعادة تثبيت البرامج

دليل المستخدم لجهاز Dell™ Latitude™ D620

- 1. [برامج التشغيل](#)
- 2. [حل مشكلات عدم التوافق في البرامج والأجهزة](#)
- 3. [استخدام استعادة النظام من Microsoft® Windows® XP](#)
- 4. [استخدام القرص المضغوط لنظام التشغيل](#)

**ملاحظة:** قد يكون القرص المضغوط *seitilitU dna sreVirD* (برامج التشغيل والأدوات المساعدة) و *metsyS gnitarepO* (نظام التشغيل) اختياريين، وقد لا يتم إرسالهما مع الكمبيوتر.

## برامج التشغيل

### ما هو برنامج التشغيل؟

يمثل برنامج التشغيل برنامجاً يتحكم في أحد الأجهزة مثل الطابعة أو الماوس أو لوحة المفاتيح. وتحتاج جميع الأجهزة إلى برنامج تشغيل. يعمل برنامج التشغيل كوحدة ترجمة بين الجهاز وبين غيره من البرامج الأخرى التي تستخدم الجهاز. ويوجد لكل جهاز مجموعة خاص من الأوامر المتخصصة التي لا يتعرف عليها سوى برنامج التشغيل الخاص به. ترسل لك Dell برنامج التشغيل الخاص بك وبه برامج التشغيل المطلوبة وقد تثبيتها، دون وجود داع لمزيد من التثبيت أو التهيئة. **إشعار:** قد يحتوي القرص المضغوط *seitilitU dna sreVirD* (برامج التشغيل والأدوات المساعدة) على برامج تشغيل خاصة بأنظمة تشغيل غير مثبتة على الكمبيوتر لديك، لذا تأكد من أنك تقوم بتثبيت البرامج المناسبة لنظام التشغيل الخاص بك.

تأتي العديد من برامج التشغيل - مثل برامج تشغيل لوحة المفاتيح - مع نظام التشغيل Microsoft® Windows®. قد تحتاج لتثبيت برامج التشغيل في الحالات التالية:

1. ترقية نظام التشغيل.
1. إعادة تثبيت نظام التشغيل.
1. توصيل أو تركيب جهاز جديد.

### التعرف على برامج التشغيل

إذا واجهت مشكلة في أي جهاز، قم بتحديد ما إذا كان برنامج التشغيل هو مصدر المشكلة أم لا، وقم بتحديث برنامج التشغيل في حالة الضرورة.

1. انقر الزر **Start** (⏏) ثم انقر **Control Panel** (لوحة التحكم).
2. من البند **Pick a category** (اختر فئة)، انقر **Performance and Maintenance** (الأداء والصيانة).
3. انقر **System** (النظام).
4. في الإطار **Display Properties** (خصائص العرض) انقر علامة التبويب **Settings** (إعدادات).
5. انقر **Device Manager** (مدير الأجهزة).

6. تنقل في القائمة لرؤية ما إذا كان هناك أي جهاز عليه نقطة تعجب (دائرة صفراء بها علامة **[!]**) على رمز الجهاز. في حالة وجود علامة تعجب بجوار اسم الجهاز، فقد تحتاج لإعادة تثبيت برنامج التشغيل أو تثبيت برنامج تشغيل جديد.

### إعادة تثبيت برامج التشغيل والأدوات المساعدة

إشعار: يقدم كلا من موقع الدعم Iled troppus على عنوان **moc.Iled.troppus** والقرص المضغوط الاختياري *seitilitu dna srevirD* (برامج التشغيل والأدوات المساعدة) برامج التشغيل المعتمدة لعملاء Iled™. إذا قمت بتثبيت برامج تشغيل حصلت عليها من مصادر أخرى، فمن الممكن ألا يعمل الكمبيوتر بشكل صحيح.

### استخدام خاصية إعادة تشغيل الأجهزة في نظام Windows XP

إذا حدثت مشكلة على الكمبيوتر لديك بعد تثبيت أحد برامج التشغيل أو تحديثها، استخدم خاصية Windows XP Device Driver Rollback (إعادة تشغيل الأجهزة في نظام Windows XP) لاستبدال برنامج التشغيل بالإصدار الذي تم تثبيته قبل ذلك.

1. انقر الزر **Start** (أ) ثم انقر **Control Panel** (لوحة التحكم).
  2. من البند **Pick a category** (اختر فئة)، انقر **Performance and Maintenance** (الأداء والصيانة).
  3. انقر **System** (النظام).
  4. في الإطار **Display Properties** (خصائص العرض) انقر علامة التبويب **Settings** (إعدادات).
  5. انقر **Device Manager** (مدير الأجهزة).
  6. انقر بزر الماوس الأيمن على الجهاز الذي تم تثبيت برنامج التشغيل له وانقر **Properties** (خصائص).
  7. انقر علامة التبويب **برامج التشغيل**.
  8. انقر **Roll Back Driver** (إعادة برنامج التشغيل).
- إذا لم يحل Device Driver Rollback (إعادة برنامج تشغيل الجهاز) المشكلة، استخدم System Restore (استعادة النظام) لإعادة الكمبيوتر إلى برنامج التشغيل الجديد.

### استخدام القرص المضغوط الاختياري لبرامج التشغيل والأدوات المساعدة

**ملاحظة:** قد يكون القرص المضغوط *seitilitu dna srevirD* (برامج التشغيل والأدوات المساعدة) اختياريًا، ولا يتم إرساله مع الكمبيوتر.

إذا لم تحل المشكلة بواسطة Device Driver Rollback (إعادة برنامج تشغيل الجهاز) أو System Restore (استعادة النظام)، قم بإعادة تثبيت برنامج التشغيل من القرص المضغوط *Drivers and Utilities* (برامج التشغيل والأدوات المساعدة، والذي يعرف أيضًا باسم *ResourceCD*).

1. قم بحفظ وإغلاق أية ملفات مفتوحة، والخروج من أية برامج مفتوحة.
  2. أدخل القرص المضغوط *Drivers and Utilities* (برامج التشغيل والأدوات المساعدة).
  3. في أغلب الأحوال يبدأ القرص المضغوط العمل آليًا، فإذا لم يبدأ تشغيله، ابدأ Windows Explorer، وانقر دليل محرك الأقراص المضغوطة لعرض محتويات القرص المضغوط، ثم انقر نقرًا مزدوجًا على ملف **autorcd.exe**. في المرة الأولى التي تقوم فيها بتشغيل القرص المضغوط، فقد يطلب منك تثبيت ملفات الإعداد. انقر **OK** (موافق)، واتبع التعليمات على الشاشة للمتابعة.
  3. من القائمة المنسدلة **Language** (اللغة) في شريط الأدوات، اختر اللغة المفضلة لبرنامج التشغيل أو الأداة المساعدة (إن وجدت). تظهر شاشة ترحيب.
  4. انقر **Next** (التالي).
  5. يقوم القرص المضغوط بفحص الأجهزة آليًا للكشف عن برامج التشغيل التي يستخدمها الكمبيوتر.
  5. بعد أن ينهي القرص المضغوط فحص الأجهزة، يمكنك أيضًا اكتشاف برامج التشغيل والأدوات المساعدة الأخرى. من **Search Criteria** (معايير البحث)، اختر الفئات المناسبة من القوائم المنسدلة **System Model** (موديل النظام)، و **Operating System** (نظام التشغيل)، و **Topic** (موضوع).
  - يظهر رابط واحد أو أكثر لبرامج التشغيل والأدوات المساعدة المحددة التي يستخدمها الكمبيوتر الخاص بك.
  6. انقر الرابط الخاص ببرنامج تشغيل أو أداة مساعدة محددة لعرض معلومات حول برنامج التشغيل أو الأداة المساعدة التي تريد تثبيتها.
  7. انقر الزر **Install** (تثبيت) (إن وُجد) لبدء تثبيت برنامج التشغيل أو الأداة المساعدة. من شاشة الترحيب، اتبع الأوامر على الشاشة لإكمال التثبيت.
- إذا لم يظهر الزر **Install** (تثبيت)، فلا يمثل التثبيت التلقائي خيارًا متاحًا. للاطلاع على تعليمات التثبيت، راجع التعليمات المناسبة في الأقسام الفرعية التالية، أو انقر **Extract** (إخراج)، ثم قم بقراءة ملف القراءة. تعليمات الاستخراج، ثم قم بقراءة ملف القراءة.
- إذا طلب منك التصفح لعرض ملفات برامج التشغيل، انقر دليل القرص المضغوط في إطار معلومات برنامج التشغيل لعرض الملفات المرتبطة ببرنامج التشغيل هذا.

## إعادة تثبيت برامج التشغيل يدوياً

**ملاحظة:** إذا كنت تقوم بإعادة تثبيت برنامج التشغيل الخاص بمستشعر الأشعة تحت الحمراء، فيجب عليك تمكين مستشعر الأشعة تحت الحمراء في برنامج إعداد النظام (انظر [تنشيط مستشعر الأشعة تحت الحمراء](#)) قبل متابعة تثبيت برنامج التشغيل.

1. بعد استخراج ملفات برنامج التشغيل على القرص الصلب لديك كما هو مبين في القسم السابق، انقر الزر **Start** (⏏) ثم انقر بزر الماوس الأيمن **My Computer** (جهاز الكمبيوتر) على سطح المكتب.
2. انقر **Properties** (خصائص).
3. انقر علامة التبويب **Hardware** (الأجهزة) ثم انقر **Device Manager** (مدير الأجهزة).
4. انقر نقراً مزدوجاً على نوع الجهاز الذي تريد تثبيت برنامج التشغيل له (مثلاً **Modems** (مودم) أو **Infrared devices** (أجهزة الأشعة تحت الحمراء)).
5. انقر نقراً مزدوجاً على اسم الجهاز الذي تريد تثبيت برنامج التشغيل له.
6. انقر علامة التبويب **Driver** (برنامج التشغيل) ثم انقر **Update Driver** (تحديث برنامج التشغيل).
7. انقر **Install from a list or specific location (Advanced)** (تثبيت من قائمة أو من موقع محدد متقدم) ثم انقر **Next** (التالي).
8. انقر **Browse** (تصفح) وتصفح للوصول إلى الموقع الذي قمت باستخراج ملفات برنامج التشغيل عليه من قبل.
9. عندما يظهر اسم برنامج التشغيل المناسب، انقر **التالي**.
01. انقر **Finish** (إنهاء) وأعد تشغيل الكمبيوتر.

## حل مشكلات عدم التوافق في البرامج والأجهزة

إذا لم يتم اكتشاف أحد الأجهزة أثناء عملية إعداد نظام التشغيل، أو تم اكتشافه ولكن تمت تهيئته بشكل غير صحيح، فيمكنك استخدام Hardware Troubleshooter (مستكشف أخطاء الأجهزة ومصلحها) لحل مشكلة عدم التوافق.

1. انقر الزر **Start** (⏏) وانقر **Help and Support** (التعليمات والدعم).
2. اكتب hardware troubleshooter (مستكشف أخطاء الأجهزة ومصلحها) في الحقل **Search** (🔍) وانقر السهم لبدء البحث.
3. انقر **Hardware Troubleshooter** (مستكشف أخطاء الأجهزة ومصلحها) في قائمة **Search Results** (نتائج البحث).
4. من قائمة **Hardware Troubleshooter** (مستكشف أخطاء الأجهزة ومصلحها)، ثم انقر **I need to resolve a hardware conflict on my computer** (لحل تعارض بين الأجهزة على الكمبيوتر) ثم انقر **Next** (التالي).

## استخدام استعادة النظام من Microsoft® Windows® XP

يقدم نظام التشغيل Microsoft® Windows® XP خاصية System Restore (استعادة النظام) لتيح لك إرجاع الكمبيوتر لحالة التشغيل الأولى (دون التأثير على ملفات البيانات) وذلك إذا كانت التغييرات في الأجهزة أو البرامج أو غيرها من إعدادات النظام قد تركت الكمبيوتر في حالة غير مرغوبة للتشغيل. راجع Windows Help and Support Center (مركز Window للتعليمات والدعم) للاطلاع على System Restore (استعادة النظام).

**إشعار:** قم بعمل نسخ احتياطية بشكل منتظم من ملفات البيانات، فخاصية **erotseR metsys** (استعادة النظام) لا تراقب ملفات البيانات ولا تقوم باستعادتها.

**ملاحظة:** تم إعداد الخطوات الواردة في هذا المستند لنظام العرض الافتراضي في Windows، ولذلك فإنها قد لا تنطبق إذا كنت قد قمت بضبط كمبيوتر Dell™ على نمط العرض الكلاسيكي في Windows.

## إنشاء نقطة استعادة



1. انقر الزر **Start** (J) ثم انقر **Help and Support** (التعليمات والدعم).

2. انقر **System** (النظام).

3. اتبع الإرشادات التي تظهر على الشاشة.

### استعادة الكمبيوتر لحالة تشغيل سابقة

إشعار: قبل أن تقوم باستعادة الكمبيوتر إلى حالة تشغيل سابقة، قم بحفظ وإغلاق أية ملفات مفتوحة والخروج من أية برامج مفتوحة. لا تقم بتغيير أو فتح أو حذف أية ملفات أو برامج حتى تكتمل استعادة النظام.

1. انقر الزر **Start** (J)، وأشر إلى **All Programs** (كل البرامج) ← **Accessories** (ملحقات) ← **System Tools** (أدوات النظام)، ثم انقر **System Restore** (استعادة النظام).

2. تأكد من اختيار **Restore my computer to an earlier time** (استعادة الكمبيوتر إلى فترة سابقة) وانقر **Next** (التالي).

3. انقر تاريخاً من التقويم الذي تريد استعادة الكمبيوتر إليه.

تقدم شاشة **Select a Restore Point** (اختيار نقطة استعادة) تقويماً يتيح لك عرض واختيار نقاط استعادة. تظهر كل تواريخ التقويم المتاحة بها نقاط استعادة بخط أسود عريض.

4. حدد نقطة استعادة وانقر **Next** (التالي).

إذا كان لأحد التواريخ في التقويم نقطة استعادة واحدة فقط، فإنه يتم اختيار تلك النقطة آلياً. أما إذا كانت تتوفر نقطتان أو أكثر، انقر نقطة الاستعادة التي تفضلها.

5. انقر **Next** (التالي).

تظهر شاشة **Restoration Complete** (اكتمال الاستعادة) بعد أن ينهي **System Restore** (استعادة النظام) جمع البيانات ثم يقوم الكمبيوتر بإعادة التشغيل.

6. بعد أن يقوم الكمبيوتر بإعادة التشغيل، انقر **OK** (موافق).

لتغيير نقطة الاستعادة، يمكنك إما أن تقوم بتكرار الخطوات باستخدام نقطة استعادة مختلفة، أو يمكنك التراجع عن عملية الاستعادة.

### التراجع عن آخر استعادة للنظام

إشعار: قبل التراجع عن آخر استعادة للنظام، قم بحفظ وإغلاق جميع الملفات المفتوحة والخروج من أية برامج مفتوحة. لا تقم بتغيير أو فتح أو حذف أية ملفات أو برامج حتى تكتمل استعادة النظام.

1. انقر الزر **Start** (J)، وأشر إلى **All Programs** (كل البرامج) ← **Accessories** (ملحقات) ← **System Tools** (أدوات النظام)، ثم انقر **System Restore** (استعادة النظام).

2. انقر **Undo my last restoration** (التراجع عن آخر استعادة) ثم انقر **Next** (التالي).

3. انقر **Next** (التالي).

تظهر شاشة **System Restore** (استعادة النظام) وتتم إعادة تشغيل الكمبيوتر.

4. بعد أن يقوم الكمبيوتر بإعادة التشغيل، انقر **OK** (موافق).

### تمكين عمل استعادة النظام

إذا قمت بإعادة تثبيت Windows XP مع وجود مساحة خالية على القرص الصلب تقل عن 200 ميجابايت، فسوف يتم إيقاف عمل **System Restore** (استعادة النظام) آلياً. لمعرفة ما إذا كان **System Restore** (استعادة النظام) في وضع تمكين العمل:

1. انقر الزر **Start** (J) ثم انقر **Control Panel** (لوحة التحكم).

2. انقر **Performance and Maintenance** (الأداء والصيانة).

3. انقر **System** (النظام).

4. انقر علامة التبويب **System Restore** (استعادة النظام).

5. تأكد من إلغاء تحديد **Turn off System Restore** (إيقاف استعادة النظام).

## استخدام القرص المضغوط لنظام التشغيل

إشعار: يجب عليك استخدام PX swodniW kcaP 1 - تعرف اختصاراً باسم (1PS) - أو ما بعدها عندما تقوم بإعادة تثبيت PX swodniW.

### قبل أن تبدأ

إذا كنت تفكر في إعادة تثبيت نظام التشغيل Windows XP لإصلاح إحدى المشكلات المتعلقة ببرنامج تشغيل تم تثبيته مؤخراً، جرب أولاً استخدام Device Driver Rollback (إعادة برنامج تشغيل الجهاز) في نظام Windows XP. انظر [استخدام خاصية إعادة برامج تشغيل الأجهزة في نظام Windows XP](#). إذا لم يحل Device Driver Rollback (إعادة برنامج تشغيل الجهاز) المشكلة، استخدم System Restore (استعادة النظام) لإعادة نظام التشغيل إلى حالة التشغيل التي كان عليها قبل أن يتم تثبيت برنامج التشغيل الجديد. انظر [استخدام استعادة النظام من Microsoft® Windows® XP](#).

لإعادة تثبيت Windows XP، فإنك تحتاج إلى العناصر التالية:

1. القرص المضغوط Dell™ Operating System (نظام التشغيل)

1. القرص المضغوط Dell Drivers and Utilities CD (برامج التشغيل والأدوات المساعدة)

ملاحظة: يحتوي القرص المضغوط *seilitu dna srevid* (برامج التشغيل والأدوات المساعدة) على برامج التشغيل التي تم تثبيتها أثناء تجميع الكمبيوتر. استخدم القرص المضغوط *dna srevid* (برامج التشغيل والأدوات المساعدة) لتحميل أية برامج تشغيل مطلوبة إذا كان على الكمبيوتر لديك وحدة تحكم DIAR. على حسب المنطقة التي طلبت شراء الكمبيوتر منها، أو ما إذا كنت قد طلبت الأقراص المضغوطة أم لا، فمن الممكن ألا يتم إرسال القرص المضغوط *seilitu dna srevid* (برامج التشغيل والأدوات المساعدة) و *metsys gnitarepo* (نظام التشغيل) مع الكمبيوتر.

## إعادة تثبيت Windows XP

قد تستغرق عملية إعادة التثبيت ما بين ساعة إلى اثنتين حتى تكتمل. بعد أن تقوم بإعادة تثبيت نظام التشغيل، فيجب عليك أيضاً إعادة تثبيت برامج تشغيل الجهاز، وبرنامج الحماية من الفيروسات، وغير ذلك من البرامج.

إشعار: يقدم القرص المضغوط *metsys gnitarepo* (نظام التشغيل) خيارات لإعادة تثبيت PX swodniW. ويمكن للخيارات أن تستبدل الملفات، وقد تؤثر على البرامج المثبتة على القرص الصلب. ولذلك لا تتم إعادة تثبيت PX swodniW ما لم ينصحك بذلك أحد ممثلي الدعم الفني من Iled.

1. قم بحفظ وإغلاق أية ملفات مفتوحة، والخروج من أية برامج مفتوحة.

2. استخدم القرص المضغوط *Operating System* (نظام التشغيل). انقر **Exit** (خروج) إذا ظهرت رسالة *Install Windows XP* (تثبيت Windows XP).

3. أعد تشغيل الكمبيوتر.

4. اضغط <F12> بعد ظهور شعار DELL™ مباشرة.

إذا ظهر شعار نظام التشغيل، فانتظر حتى ترى سطح مكتب Windows، ثم قم بإيقاف تشغيل الجهاز وعاود المحاولة.

5. اتبع التعليمات على الشاشة لإكمال التثبيت.

[رجوع إلى صفحة المحتويات](#)



## البحث عن المعلومات

Dell™ Latitude™ D620 دليل المستخدم

**ملاحظة:** قد تكون بعض الخصائص أو الوسائط اختيارية، ومن الممكن ألا يتم إرسالها مع الكمبيوتر الذي تفتنيه. وقد لا تتوفر بعض تلك الخصائص أو الوسائط في بلدان معينة.

**ملاحظة:** قد يتم إرسال معلومات أخرى مع الكمبيوتر الخاص بك.

عم تبحث؟	تتوافر المعلومات هنا
<ul style="list-style-type: none"><li>1 برنامج لتشخيص مشكلات الكمبيوتر</li><li>1 برامج تشغيل للكمبيوتر</li><li>1 وثائق الجهاز</li><li>1 برنامج نظام الكمبيوتر المحمول (NSS)</li></ul>	<p><b>القرص المضغوط Drivers and Utilities (برامج التشغيل والأدوات المساعدة) -</b> والذي يُعرف أيضاً باسم ResourceCD</p> <p><b>ملاحظة:</b> قد يكون القرص المضغوط Drivers and Utilities (برامج التشغيل والأدوات المساعدة) اختياريًا، ولا يتم إرساله مع الكمبيوتر.</p> <p>تم بالفعل تثبيت وثائق المنتج وبرامج التشغيل الخاصة به على الكمبيوتر لديك، ويمكنك استخدام القرص المضغوط لإعادة تثبيت برامج التشغيل (انظر <a href="#">إعادة تثبيت برامج التشغيل والأدوات المساعدة</a>) أو قم بتشغيل برنامج تشخيص المشكلات Dell Diagnostics (انظر برنامج <a href="#">Dell Diagnostics</a>).</p>  <p>قد يتم إرفاق ملفات القراءة (Readme) على القرص المضغوط لتقدم أحدث المعلومات المقدمة في اللحظات الأخيرة بشأن التغييرات الفنية التي تم إدخالها على الكمبيوتر الخاص بك، أو مواد مرجعية تقنية متقدمة للفتين أو المستخدمين المتمرسين.</p> <p><b>ملاحظة:</b> يمكن إيجاد أحدث برامج التشغيل والوثائق على موقع <a href="http://support.dell.com">support.dell.com</a>.</p>
<ul style="list-style-type: none"><li>1 كيفية إعداد الكمبيوتر</li><li>1 المعلومات الأساسية لاكتشاف الأعطال وإصلاحها</li><li>1 كيفية تشغيل برنامج التشخيص Dell Diagnostics</li><li>1 كيف فك وتركيب الأجزاء</li></ul>	<p><b>Quick Reference Guide (الدليل المرجعي السريع)</b></p> <p><b>ملاحظة:</b> قد تكون هذه الوثيقة اختيارية، ومن الممكن ألا يتم إرسالها مع الكمبيوتر الذي تفتنيه.</p>  <p><b>ملاحظة:</b> تتوافر هذه الوثيقة كملف PDF على موقع <a href="http://support.dell.com">support.dell.com</a>.</p>
<ul style="list-style-type: none"><li>1 معلومات الضمان</li><li>1 الشروط والبنود (للولايات المتحدة فقط)</li><li>1 تعليمات الأمان</li><li>1 المعلومات التنظيمية</li><li>1 المعلومات الخاصة بالهندسة البشرية</li><li>1 اتفاقية الترخيص للمستخدم</li></ul>	<p><b>دليل معلومات المنتج</b></p> 

<p><b>دليل المستخدم لجهاز Dell Latitude™</b></p> <p>Microsoft® Windows®</p> <ol style="list-style-type: none"> <li>1. انقر الزر <b>Start</b> () وانقر <b>Help and Support</b> (التعليمات والدعم).</li> <li>2. انقر <b>Dell User and System Guides</b> (أدلة مستخدم Dell وأدلة النظام) ثم انقر <b>System Guides</b> (أدلة استخدام النظام).</li> <li>3. انقر <b>User's Guide</b> (دليل المستخدم) للكمبيوتر الخاص بك.</li> </ol>	<ol style="list-style-type: none"> <li>1 كيفية فك واستبدال الأجزاء</li> <li>1 المواصفات</li> <li>1 كيفية تهيئة إعدادات النظام</li> <li>1 كيفية اكتشاف الأعطال وإصلاحها وحل المشكلات</li> </ol>
<p><b>رقم الصيانة وترخيص Microsoft® Windows®</b></p> <p>توجد هذه الملصقات على الجانب السفلي من الكمبيوتر.</p> <ol style="list-style-type: none"> <li>1 استخدم رقم الصيانة لتمييز الكمبيوتر الخاص بك عندما تستخدم موقع <b>support.dell.com</b> أو اتصل بالدعم الفني. إننا ننصح بالاحتفاظ بنسخة من رقم الصيانة في مكان آمن في حالة ضياع جهازك أو تعرضه للسرقة.</li> </ol>  <ol style="list-style-type: none"> <li>1 أدخل كود خدمة Express Service لتوجيه مكالمتك عند الاتصال بالدعم الفني.</li> </ol>	<ol style="list-style-type: none"> <li>1 رقم الصيانة وكود خدمة Express Service</li> <li>1 ملصق ترخيص Microsoft Windows</li> </ol>
<p><b>موقع الدعم لشركة - support.dell.com</b></p> <p><b>ملاحظة:</b> اختر منطقتك لعرض موقع الدعم المناسب.</p> <p>لتحميل برنامج نظام الكمبيوتر المحمول:</p> <ol style="list-style-type: none"> <li>1. اذهب لموقع <b>support.dell.com</b> ثم انقر <b>Downloads</b> (تحميلات).</li> <li>2. أدخل كود الصيانة أو موديل المنتج.</li> <li>3. من القائمة المنسدلة <b>Download Category</b> (فئة التحميل)، انقر <b>All</b> (الكل).</li> <li>4. قم بتحديد نظام التشغيل ولغة نظام التشغيل للكمبيوتر الخاص بك، ثم انقر <b>Submit</b> (إرسال).</li> <li>5. انقر <b>Select a Device</b> (تحديد جهاز)، انتقل إلى <b>System and Configuration Utilities</b> (الأدوات المساعدة للنظام والتهيئة)، وانقر <b>Dell Notebook System Software</b> (برنامج نظام كمبيوتر Dell المحمول).</li> </ol>	<ol style="list-style-type: none"> <li>1 حلول - أفكار مفيدة ونصائح لاكتشاف الأعطال وإصلاحها، ومقالات من الفنيين، ودورات على الإنترنت، وأسئلة شائعة</li> <li>1 المنتدى - مناقشة عبر الإنترنت مع خبراء من عملاء Dell</li> <li>1 تحديثات - معلومات حول التحديثات الخاصة بالمكونات، مثل الذاكرة والقرص الصلب ونظام التشغيل</li> <li>1 خدمة العملاء - معلومات الاتصال ومكالمات الصيانة ومتابعة طلبات الشراء والضمان والمعلومات الخاصة بالإصلاح</li> <li>1 الخدمة والدعم - متابعة مكالمات الصيانة وسجل الدعم وعقد الصيانة والمناقشات عبر الإنترنت مع الدعم الفني</li> <li>1 مرجع - وثائق الكمبيوتر وتفاصيل حول تهيئة الكمبيوتر ومواصفات المنتج ودراسات تقنية</li> <li>1 تحميلات - برامج تشغيل وبرامج مصدق عليها وبرامج تصحيح وتحديثات برامج برنامج نظام الكمبيوتر المحمول (NSS) - إذا قمت بإعادة تثبيت نظام التشغيل للكمبيوتر، فينبغي عليك أيضاً إعادة تثبيت الأداة المساعدة NSS. وتقدم تلك الأداة تحديثات هامة لنظام التشغيل لديك، كما تقدم الدعم لمحركات الأقراص المرنة بنظام USB بحجم 3.5 بوصة (8.89 سم) من Dell™، ومعالجات Intel® Pentium® M للتحديثات المناسبة لتهيئة الجهاز لديك.</li> </ol>
<p><b>أداة الدعم المساعدة من Dell</b></p> <p>تمثل Dell Support Utility تحديثاً آلياً ونظاماً للإشعار يتم تثبيته على الكمبيوتر لديك. ويقدم هذا الدعم فحوصاً فورية لصحة بيئة الحاسب لديك، وتحديثات البرامج، ومعلومات ذات صلة حول الدعم الذاتي. قم بالوصول إلى Dell Support Utility من الرمز  في شريط المهام. للاطلاع على المزيد من المعلومات، <a href="#">الوصول إلى Dell Support Utility</a>.</p>	<ol style="list-style-type: none"> <li>1 نصائح حول تحديثات البرامج واكتشاف الأعطال وإصلاحها - الأسئلة الشائعة، والمواضيع المطلوبة، والحالة الصحية العامة لبيئة الحاسب.</li> </ol>
<p><b>Windows Help and Support Center (مركز التعليمات والدعم)</b></p> <ol style="list-style-type: none"> <li>1. انقر الزر <b>Start</b> () وانقر <b>Help and Support</b> (التعليمات والدعم).</li> <li>2. اكتب كلمة أو جملة تُشرح مشكلتك ثم انقر رمز السهم.</li> <li>3. انقر الموضوع الذي يشرح مشكلتك.</li> </ol>	<ol style="list-style-type: none"> <li>1 كيفية استخدام Windows XP</li> <li>1 كيفية العمل مع البرامج والملفات</li> <li>1 كيفية إضفاء طابع شخصي على سطح المكتب لدي</li> </ol>

4. اتبع الإرشادات التي تظهر على الشاشة.

#### Dell QuickSet Help (تعليمات Dell QuickSet)

لعرض *Dell QuickSet Help* (تعليمات Dell QuickSet)، انقر بزر الماوس الأيمن على الرمز  في شريط المهام Microsoft® Windows®.

للاطلاع على المزيد من المعلومات حول Dell QuickSet، انظر [خصائص Dell™ QuickSet](#).

1 معلومات حول نشاط الشبكة، ومعالج العمل على الشبكة ومفاتيح الاختصار وغيرها من العناصر الأخرى التي يتم التحكم فيها من خلال برنامج Dell QuickSet.

#### القرص المضغوط لنظام التشغيل

1 كيفية إلغاء تثبيت نظام التشغيل

**ملاحظة:** قد يكون القرص المضغوط ~~Windows~~ اختياريًا، ولا يتم إرساله مع الكمبيوتر.

يكون نظام التشغيل مثبتًا بالفعل على الكمبيوتر لديك، لإعادة تثبيت نظام التشغيل لديك، استخدم القرص المضغوط *Operating System* (نظام التشغيل). **استخدام القرص المضغوط لنظام التشغيل.**

بعد أن تقوم بإعادة تثبيت نظام التشغيل، استخدم القرص المضغوط *Drivers and Utilities* (برامج التشغيل والأدوات المساعدة) (*ResourceCD*) لإعادة تثبيت برامج التشغيل للأجهزة التي جاءت مرافقة للكمبيوتر.



**ملاحظة:** يختلف لون القرص المضغوط على حسب نظام التشغيل الذي طلبت شراءه.

[رجوع إلى صفحة المحتويات](#)

## معجم

### Dell™ Latitude™ D620 دليل المستخدم

تم تقديم المصطلحات في هذا المعجم لأغراض المعلومات فقط، ومن الممكن أن تشرح الخصائص المضمنة مع جهازك الخاص، ومن الممكن أيضاً ألا تشرح تلك الخصائص.

## A

- AC** - تيار متردد - نوع من التيار الكهربائي يقوم بتوصيل الطاقة بالكمبيوتر الخاص بك عندما توصل كبل الطاقة من محول التيار المتردد بأخذ التيار الكهربائي.
- ACPI** - وصلة التهيئة والكهرباء المتقدمة - خاصية لإدارة الطاقة تتيح لنظام التشغيل® Windows® Microsoft تتيح تحويل الكمبيوتر لوضع الانتظار أو السبات لتوفير كم الطاقة الكهربائية المخصص لكل جهاز ملحق بالكمبيوتر.
- AGP** - منفذ الجرافيكس المعجل - منفذ مخصص للجرافيكس يتيح استخدام ذاكرة النظام للمهام المرتبطة بالفيديو. يقدم AGP صورة فيديو متجانسة وبالألوان الحقيقية بسبب الوصلة البينية الأسرع بين دوائر الفيديو وبين ذاكرة الكمبيوتر.
- AHCI** - (وصلة وحدة التحكم المتقدمة في المضيف) - وصلة لوحدة التحكم في مضيف القرص الصلب بنظام SATA تتيح لمحرك التخزين تمكين تقنيات مثل Native Command Queuing (ترتيب الأوامر الأصلية).
- ALS** - مستشعر الإضاءة المحيطة.
- برامج مكافحة الفيروسات** - برنامج مصمم لتحديد الفيروسات وعزلها و/أو حذفها من الكمبيوتر لديك.
- ASF** - صيغة معايير التنبية - معيار قياسي لتحديد آلية لتوصيل بيانات الأجهزة والبرامج لوحدة الإدارة. تم تصميم ASF لتعمل على جميع المنصات ونظم التشغيل.

## B

- فترة عمر البطارية** - الفترة الزمنية (بالأعوام) التي يمكن خلالها لبطارية الكمبيوتر المحمول أن تفقد الطاقة ويتم إعادة شحنها.
- فترة تشغيل البطارية** - الفترة الزمنية (بالساعات) التي تحتفظ خلالها بطارية الكمبيوتر المحمول بالشحن أثناء تزويد الكمبيوتر بالطاقة.
- BIOS** - نظام الإدخال والإخراج الأساسي - برنامج (أو أداة مساعدة) يقوم بدور الوصلة البينية بين مكونات الكمبيوتر وبين نظام التشغيل. إذا لم تكن مستوعباً للتأثير الذي سحدثه تلك الإعدادات على الكمبيوتر، فلا تقم بتغييرها. ويشير إليه باسم *Basic Input/Output System*.
- بي** - أصغر وحدة بيانات يفسرها الكمبيوتر.
- Bluetooth®** التقنية اللاسلكية - معيار للتقنية اللاسلكية لأجهزة الشبكات قصيرة المدى (9 أمتار [29 قدم]) يتيح للأجهزة المزودة بهذه الإمكانية أن تتعرف على بعضها البعض آلياً.
- تتابع بدء التشغيل** - يحدد ترتيب الأجهزة التي يحاول الكمبيوتر بدء التشغيل منها.
- قرص لبدء التشغيل** - قرص يمكنك استخدامه لبدء تشغيل الكمبيوتر. في حالة تعرض القرص الصلب للتلف، أو في حالة وجود فيروس على الكمبيوتر، فتأكد دائماً من توافر قرص مضغوط لبدء التشغيل أو قرص مرن. ويمثل القرص المضغوط *Drivers and Utilities* (برامج التشغيل والأدوات المساعدة) أو *ResourceCD* قرصين مضغوطين لبدء التشغيل.
- قرص لبدء التشغيل** - قرص يمكنك استخدامه لبدء تشغيل الكمبيوتر. في حالة تعرض القرص الصلب للتلف، أو في حالة وجود فيروس على الكمبيوتر، فتأكد دائماً من توافر قرص مضغوط لبدء التشغيل أو قرص مرن.
- ب/ث** - بت في الثانية - الوحدة القياسية لقياس سرعة نقل البيانات.
- BTU** - الوحدة الحرارية البريطانية - وحدة قياس لنتاج الحرارة.
- ناقل** - مسار للاتصال بين مكونات الكمبيوتر.
- سرعة الناقل** - السرعة بالميجاهرتز، وتوضح السرعة التي ينقل بها الناقل البيانات.
- بايت** - وحدة البيانات الأساسية التي يستخدمها الكمبيوتر. وعادةً ما تساوي البايت 8 **بت**.

## C

- م** - منوي - مقياس لدرجات الحرارة يكون فيه الصفر المنوي هو نقطة التجمد، فيما يتمثل درجة حرارة 100 درجة نقطة غليان الماء.
- كاش** - آلية خاصة عالية السرعة للتخزين، والتي قد تكون جزءاً محجوزاً من الذاكرة الأساسية، أو جهاز تخزين مستقل عالي السرعة. تزيد الكاش من كفاءة العديد من عمليات المعالج.
- كاش L1** - الكاش الأساسي الذي يتم تخزينه في المعالج.

كاش L2 - كاش ثانوي يمكن أن يكون خارجياً على المعالج أو مدمجاً في بنية المعالج.

كارنيت - مستند دولي للجمارك يسهل من عمليات الاستيراد المؤقت للبلدان الأجنبية. ويعرف أيضاً باسم *Импортная декларация*.

CD-R - قرص مضغوط قابل للتسجيل عليه - نسخة من الأقراص المضغوطة يمكن التسجيل عليها. ولا يمكن تسجيل البيانات إلا مرة واحدة فقط على قرص CD-R. وبمجرد التسجيل، فلا يمكن مسح البيانات أو الكتابة عليها.

CD-RW - قرص مضغوط قابل لإعادة الكتابة عليه - نسخة من الأقراص المضغوطة يمكن إعادة الكتابة عليها. ويمكن كتابة البيانات على قرص CD-RW، ويمكن بعد ذلك مسحه والكتابة عليه (إعادة الكتابة عليه).

محرك CD-RW - محرك يمكنه قراءة أقراص CD (الأقراص المضغوطة) والكتابة على أقراص CD-RW (أقراص CD القابلة لإعادة الكتابة عليها) وأقراص CD-R (أقراص CD القابلة للتسجيل عليها). يمكنك الكتابة على أقراص CD-RW عدة مرات، إلا أنه لا يمكنك الكتابة على أقراص CD-R إلا مرة واحدة.

محرك CD-RW/DVD - محرك يشار إليه أحياناً باسم محرك مجمع (combo drive)، ويمكنه قراءة أقراص CD (الأقراص المضغوطة) و DVD (أقراص الفيديو الرقمية) والكتابة على أقراص CD-RW (أقراص CD القابلة لإعادة الكتابة عليها) وأقراص CD-R (أقراص CD القابلة للتسجيل عليها). يمكنك الكتابة على أقراص CD-RW عدة مرات، إلا أنه لا يمكنك الكتابة على أقراص CD-R إلا مرة واحدة.

سرعة الساعة - السرعة بالمجاهر التي تبيّن مدى السرعة التي يمكن أن يعمل بها ناقل البيانات في النظام.

شهادة الأصلية - كود Windows من حروف وأرقام يوجد على ملصق على الكمبيوتر. ويشار إليه أيضاً باسم *Windows License* أو *Windows Key*.

لوحة التحكم - أداة مساعدة في نظام Windows تتيح لك تعديل إعدادات نظام التشغيل والأجهزة مثل إعدادات العرض.

وحدة تحكم - شريحة تتحكم في نقل البيانات بين المعالج وبين الذاكرة أو بين المعالج وغيره من الأجهزة.

CRIMM - وحدة الذاكرة المستمرة المباشرة من شركة Rambus - وحدة خاصة لا يوجد بها شرائح ذاكرة وتستخدم لملاء فتحات RIMM غير المستخدمة.

المؤشر - علامة على وحدة عرض أو شاشة تبيّن المكان الذي سيتم فيه إجراء التالي للوحة المفاتيح أو لوحة اللمس أو الماوس. وغالباً ما تكون خطأ متصلاً وامتضاً أو حرفاً مميزاً بخط تحته، أو سهم صغير.

## D

DDR SDRAM - ذاكرة SDRAM ذات معدل نقل البيانات المضاعف - نوع من ذاكرة SDRAM يقوم بمضاعفة دورة دفع البيانات، مما يحسن من أداء النظام.

DDR2 SDRAM - ذاكرة 2 SDRAM ذات معدل نقل البيانات المضاعف - نوع من ذاكرة SDRAM يستخدم تقنية prefetch (تنظيم الأوامر في الذاكرة) بسرعة 4 بت وغيرها من التغييرات الهيكلية لتعزيز سرعة الذاكرة إلى ما يصل إلى 400 ميجاهرتز.

جهاز - المعدات مثل محرك الأقراص أو الطابعة أو لوحة المفاتيح التي يتم تركيبها أو توصيلها بالكمبيوتر لديك.

برنامج تشغيل الجهاز - انظر *Driver*.

DIMM - وحدة ذاكرة مستمرة مزدوجة - لوحة دوائر ذات رقائق للذاكرة تتصل بوحدة الذاكرة على لوحة النظام.

موصّل DIN - موصّل دائري بستة أسنان يتوافق مع معايير DIN (المعيار الصناعي الألماني)، وعادة ما يتم استخدامه لتوصيل موصلات كبل لوحة مفاتيح أو الماوس بنظام PS/2.

تقسيم الأقراص - أسلوب لنشر البيانات على عدة محركات للأقراص. ويمكن لتقسيم الأقراص أن يرفع من سرعة العمليات التي تنقل البيانات من مكان تخزينها على القرص. وعادة ما تتيح أجهزة الكمبيوتر التي تستخدم أسلوب تقسيم الأقراص للمستخدم أن يختار حجم وحدة البيانات أو عرض قسم البيانات.

DMA - الوصول المباشر للذاكرة - قناة تتيح تجاوز المعالج لأنواع معينة من عمليات نقل البيانات بين ذاكرة RAM وبين الجهاز.

جهاز الإرساء - انظر *APR*.

DMTF - قوة عمل الإدارة الموزعة - مجموعة من شركات الأجهزة والبرامج تقوم بتطوير معايير إدارة لبيئات التشغيل الموزعة لسطح المكتب والشبكات والمؤسسات والإنترنت.

مجال - مجموعة من أجهزة الكمبيوتر والبرامج والأجهزة على إحدى الشبكات، ويتم إدارتها كوحدة بقواعد وإجراءات مشتركة ليتم استخدامها من جانب مجموعة معينة من المستخدمين. ويقوم المستخدم بتسجيل الدخول إلى المجال للوصول إلى المصادر.

DRAM - ذاكرة الوصول العشوائي الديناميكية - ذاكرة تقوم بتخزين المعلومات في دوائر مدمجة تحتوي على المكثفات.

برنامج تشغيل - برنامج يتيح لنظام التشغيل التحكم في أحد الأجهزة مثل الطابعة. هناك العديد من الأجهزة التي لا تعمل بشكل سليم إذا لم يتم تثبيت برنامج التشغيل الصحيح على الكمبيوتر.

DSL - خط رقمي للمشتركين - تقنية تقدم اتصال إنترنت مستمر عالي السرعة من خلال خط هاتف تناظري (أناجوج).

مزيج المعالج - تقنية من Intel® يوجد من خلالها وحدتان للمعالجة بالكمبيوتر في معالج واحد، مما يزيد من كفاءة المعالجة والقدرة على معالجة عدة مهام في آن واحد.

وضع العرض الثنائي - إعداد للعرض يتيح لك استخدام شاشة ثانية كامتداد لشاشتك. ويشار إليه باسم *Windows Dual Display*.

DVD-R - قرص مضغوط قابل للتسجيل عليه - نسخة من أقراص DVD يمكن التسجيل عليها. ولا يمكن تسجيل البيانات إلا مرة واحدة فقط على قرص DVD-R. وبمجرد التسجيل، فلا يمكن مسح البيانات أو الكتابة عليها.

DVD+RW - قرص DVD يمكن الكتابة عليه - نسخة من أقراص DVD يمكن الكتابة عليها. ويمكن كتابة البيانات على قرص DVD-RW، ويمكن بعد ذلك مسحه والكتابة عليه (إعادة الكتابة عليه). (تختلف تقنية DVD+RW عن تقنية DVD-RW)



محرك DVD+RW - محرك يقرأ أقراص DVD وأغلب وسائط CD والكتابة على أقراص DVD+RW (قرص DVD قابل لإعادة الكتابة عليه).

DVI - واجهة الفيديو الرقمية - معيار للنقل الرقمي بين الكمبيوتر وشاشة عرض الفيديو الرقمية.

## E

ECC - التحقق من الأخطاء وتصحيحها - نوع من الذاكرة يشمل دوائر خاصة لاختبار دقة البيانات عند مرورها لداخل الذاكرة وخارجها.

ECP - منفذ بقدرات موسعة - فتحة توصيل متوازية تقدم نقلاً محسناً للبيانات في اتجاهين. وعلى نفس شاكلة EPP فإن ECP تستخدم الوصول المباشر للذاكرة لنقل البيانات وغالباً ما تحسن الأداء.

EIDE - إلكترونيات الأجهزة المتكاملة المحسنة - نسخة محسنة من وصلة IDE للأقراص الصلبة ومحركات CD.

EMI - التداخل الكهرومغناطيسي - تداخل كهربى ينتج عن الإشعاع الكهرومغناطيسي.

ENERGY STAR® - متطلبات وكالة حماية البيئة Environmental Protection Agency التي تحد من مجمل استهلاك الكهرباء.

EPP - منفذ متواز محسن - تصميم لفتحة توصيل متوازية تقدم نقلاً للبيانات في اتجاهين.

ESD - تفريغ الشحنات الإلكترونية استاتيكية - تفريغ سريع للكهرباء الإستاتيكية. ويمكن لهذا التفريغ أن يتلف الدوائر المتكاملة الموجودة في الكمبيوتر ومعدات الاتصال.

بطاقة تمديد - لوحة دوائر يتم تركيبها في فتحة للتمديد على لوحة النظام في بعض الأجهزة وذلك لتوسع من قدرات الكمبيوتر. وتشمل الأمثلة بطاقات الفيديو والمودم والصوت.

فتحة تمديد - فتحة توصيل على لوحة النظام (في بعض أجهزة الكمبيوتر) تقوم فيها بإدخال بطاقة تمديد، وتوصيلها بنقل النظام.

ExpressCard - بطاقة إدخال وإخراج (I/O) تتوافق مع معيار PCMCIA. وتمثل وحدات المودم ومحولات الشبكة أنواعاً شائعة من بطاقات ExpressCard. وتدعم بطاقات ExpressCard كل من معيار USB 2.0 و PCI Express.

كود الخدمة السريعة - كود رقمي يوجد على ملصق كمبيوتر Dell™. استخدم كود الخدمة السريعة عند الاتصال بشركة Dell للحصول على المساعدة. وقد لا تتوفر أكواد الخدمة السريعة في بعض البلدان.

وضع العرض الممتد - إعداد للعرض يتيح لك استخدام شاشة ثانية كامتداد لشاشتك. ويشار إليه باسم *LjžiÜszüi gřžü llll*.

بطاقة PC ممتدة - بطاقة PC تمتد خارج حافة فتحة PC Card عند تركيبها.

## F

فهرنهايت - مقياس لدرجات الحرارة تكون فيه درجة 32° هي نقطة التجمد، فيما يتمثل درجة حرارة 212° نقطة غليان الماء.

FBD - ذاكرة DIMM بنظام تخزين مؤقت كامل - وحدة DIMM برقائق DDR2 DRAM ومخزن مؤقت متقدم للذاكرة (AMB) يقوم بالإسراع من الاتصال بين رقائق SDRAM والنظام.

FCC - لجنة الاتصالات الفيدرالية - وكالة أمريكية مسؤولة عن تطبيق اللوائح المتعلقة بالاتصالات وتقرر كم الإشعاع المسموح بإصداره من الكمبيوتر وغيره من المعدات الإلكترونية.

قارئ البصمات - شريط للاستشعار يستخدم بصمة إصبعك الفريدة لتحديد هويتك للمساعدة على تأمين الكمبيوتر.

مجند - اصطلاح يستخدم لوصف مساحة موجودة على القرص أو المحرك يتم تنظيمها وجمعها. ويمكن عرض الملفات الموجودة في أحد المجلدات وترتيبها بعدة طرق، مثلاً أبجدياً أو على حسب التاريخ أو الحجم.

تهيئة - عملية إعداد محرك أو قرص لتخزين الملفات. وعندما يتم تهيئة أحد الأقراص أو محركات الأقراص تضع المعلومات الحالية عليه.

FSB - ناقل الجانب الأمامي - مسار البيانات ووصلة الأجهزة بين المعالج وذاكرة RAM.

FTP - بروتوكول نقل الملفات - بروتوكول قياسي للإنترنت لتبادل الملفات بين أجهزة الكمبيوتر المتصلة بالإنترنت.

## G

g - جاذبية - قياس للوزن والقوة.

جيجابايت وحدة قياس لتخزين البيانات تعادل 1024 ميجابايت (1.073.741.824 بايت). عند استخدامها للإشارة للتخزين على القرص الصلب، فعالباً ما يتم تقريب المصطلح إلى 1,000,000,000 بايت.

جيجاهرتز - وحدة قياس التردد تعادل ألف مليون هرتز، أو ألف ميجاهرتز. وغالباً ما تقاس سرعات معالجات الكمبيوتر ونقلات البيانات والوصلات البينية بمقاسة بالجيجاهرتز.

وضع الجرافيكس - وضع للفيديو يمكن تعريفه بعدد البكسل الأفقي X في عدد البكسل الرأسي Y في عدد الألوان Z. ويمكن لأوضاع الجرافيكس أن تعرض مجموعة غير محدودة من الأشكال والخطوط.

واجهة الاستخدام الرسومية برنامج يتعامل مع المستخدم من خلال القوائم والإطارات والرموز. وتمثل أغلب البرامج التي تعمل على أنظمة تشغيل Windows واجهات استخدام رسومية.

## H

**القرص الصلب** - محرك يقرأ ويكتب البيانات على القرص الصلب. يتم استخدام اصطلحيّ قرص صلب ومحرك أقراص صلبة بنفس المعنى.

**غرفة التبريد** - لوح معدني موجود على بعض المعالجات ويساعد على تصريف الحرارة.

**وضع السبات** - وضع لإدارة الطاقة يحفظ كل شيء في الذاكرة في مساحة محجوزة على القرص الصلب، ويقوم بإيقاف تشغيل القرص الصلب. وعندما تقوم بإعادة تشغيل الكمبيوتر، يتم ألياً استعادة معلومات الذاكرة التي تم حفظها على القرص الصلب.

**HTTP** - بروتوكول نقل النص التشعبي - بروتوكول لتبادل الملفات بين أجهزة الكمبيوتر المتصلة بالإنترنت.

**المعالجة المتشعبة** - تمثل المعالجة المتشعبة Hyper-Threading تقنية من Intel يمكنها أن تزيد من الأداء العام للكمبيوتر بإتاحة معالج واحد من الأجهزة للعمل كمعالجين منطقيين، مما يجعله قادراً على أداء بعض المهام المعينة في نفس الوقت.

**هرتز** - وحدة لقياس التردد تعادل دورة في الثانية. غالباً ما تقاس أجهزة الكمبيوتر والأجهزة الإلكترونية بالكيلوهرتز أو الميجاهرتز أو التيراهرتز.

## I

**دائرة مدمجة** شريحة دقيقة أو رقاقة للموصلات الدقيقة يُصنع عليها آلاف أو ملايين المكونات الإلكترونية الدقيقة لاستخدامها في معدات الكمبيوتر والصوت والفيديو.

**IDE** - إلكترونيات الأجهزة المتكاملة - واجهة لأجهزة التخزين الكلي تكون وحدة التحكم فيها مدمجة في القرص الصلب أو محرك CD.

**IEEE 1394** - اختصار لمؤسسة Institute of Electrical and Electronics Engineers, Inc. (معهد مهندسي الكهرباء والإلكترونيات) - ناقل تسلسلي عالي الأداء يتم استخدامه لتوصيل الأجهزة المتوافقة مع IEEE 1394 - مثل الكاميرات الرقمية وأجهزة تشغيل DVD - بالكمبيوتر.

**مستشعر الأشعة تحت الحمراء** - منفذ يتيح لك نقل البيانات بين الكمبيوتر والأجهزة المتوافقة مع الأشعة تحت الحمراء دون استخدام توصيل عبر كبل.

**متكامل** - يشير عادةً إلى المكونات التي توجد عادةً على لوحة النظام في الكمبيوتر. ويشير إليه باسم **جيج**.

**I/O** - إدخال وإخراج - عملية أو جهاز يدخل إلى الكمبيوتر لديك ويستخرج البيانات. وتمثل لوحات المفاتيح والطابعات أجهزة إدخال وإخراج.

**عنوان I/O** - عنوان في ذاكرة RAM يرتبط بجهاز معين (مثل فتحة توصيل تسلسلية أو متوازية أو فتحة تمديد) ويتيح للمعالج الاتصال مع ذلك الجهاز.

**IrDA** - اختصار لاسم Infrared Data Association (مؤسسة الأشعة تحت الحمراء) - المؤسسة التي تقوم بوضع المعايير الدولية للاتصالات بالأشعة تحت الحمراء.

**IRQ** - طلب مقاطعة - مسار إلكتروني مخصص لجهاز معين بحيث يمكن للجهاز الاتصال مع المعالج. يجب تخصيص IRQ لكل توصيل جهاز. وعلى الرغم من إمكانية مشاركة جهازين لنفس IRQ المخصص، إلا أنه لا يمكنك تشغيل جهازين في نفس الوقت.

**ISP** - موفر خدمة الإنترنت - شركة تتيح لك الوصول للملقم المضيف الخاص بها للاتصال مباشرة بالإنترنت، وإرسال واستقبال البريد الإلكتروني والوصول لمواقع الإنترنت. وعادةً ما يقدم لك موفر خدمة الإنترنت مجموعة برامج واسم للمستخدم وأرقام للوصول عبر الهاتف نظير رسوم.

## K

**كيلوبايت** وحدة من البيانات تعادل 1024  $2^{10}$ . قياس للدوائر المدمجة لسعة الذاكرة.

**كيلوبايت** - وحدة من البيانات تعادل 1024 بايت ولكن غالباً ما يشار إليها بـ 1000 بايت.

**تركيبة مفاتيح** - أمر يتطلب منك الضغط على عدة مفاتيح في نفس الوقت.

**كيلوهرتز** - مقياس للتردد يعادل 1000 هرتز.

## L

**LAN** - شبكة محلية النطاق - شبكة كمبيوتر تغطي مساحة صغيرة. عادةً ما تقتصر شبكة LAN على مبنى أو مجموعة مبان قريبة، ويمكن توصيلها بشبكة LAN أخرى على أية مسافة من خلال خطوط الهاتف والموجات اللاسلكية لتكون شبكة واسعة النطاق (WAN).

**LCD** - شاشة عرض الكريستال السائل - التقنية المستخدمة في الكمبيوتر المحمول وشاشات العرض المسطحة.

**LED** - صمام ثنائي مشع للضوء - مكون كهربائي يشع الضوء للإشارة لبيان حالة الكمبيوتر.

**الناقل المحلي** - ناقل للبيانات يقدم سرعة معالجة عالية من الأجهزة للمعالج.

**LPT** - طرف طباعة الخط - تخصيص توصيل متواز لإحدى الطابعات أو غيرها من الأجهزة المتوازية.

## M

ميجابايت - قياس لسعة رفاقة الذاكرة يعادل 1024 كيلوبت.

ميجابايت/ثانية - ميجابايت في الثانية - مليون بت في الثانية. وعادة ما يتم استخدام هذا القياس لسرعات نقل البيانات للشبكات وأجهزة المودم.

ميجابايت - وحدة قياس لتخزين البيانات تعادل 1.048.576 بايت. تعادل ميجابايت واحدة 1024 كيلوبت. عند استخدامها للإشارة للتخزين على القرص الصلب، فغالباً ما يتم تقريب المصطلح إلى 1,000,000 بايت.

ميجابايت/ثانية - ميجابايت في الثانية - مليون بايت في الثانية. وعادة ما يتم استخدام هذا القياس لعمليات قياس نقل البيانات.

حاوية الوحدات - حاوية تدعم أجهزة مثل المحركات البصرية أو تركيب بطارية ثانية أو وحدة Dell TravelLite™.

ذاكرة - مساحة مؤقتة لتخزين البيانات داخل الكمبيوتر لديك. ونظراً لأن البيانات الموجودة في الذاكرة غير دائمة، فإنه ينصح أن تقوم بحفظ البيانات بشكل متكرر أثناء تعاملك معها، وأن تقوم دائماً بحفظ ملفاتك قبل إيقاف تشغيل الكمبيوتر. ويمكن للكمبيوتر لديك أن يحتوي على صور مختلفة ومتعددة من الذاكرة مثل RAM (رام)، وROM (ذاكرة القراءة فقط)، وذاكرة الفيديو. ويتم استخدام كلمة الذاكرة كمرادفة لكلمة "رام".

عنوان الذاكرة - موضع محدد يتم استخدامه لتخزين البيانات بشكل مؤقت.

تخطيط الذاكرة - عملية يقوم من خلالها الكمبيوتر بتخصيص عناوين الذاكرة لمواقع مادية عند بدء التشغيل. ويمكن للأجهزة والبرامج أن تحدد المعلومات التي يمكن للمعالج الوصول إليها.

وحدة الذاكرة - لوحة دوائر صغيرة تحتوي على رقائق ذاكرة، وتتصل بلوحة النظام.

ميجاهرتز - قياس للتردد يعادل مليون دورة في الثانية. وغالباً ما تقاس سرعات معالجات الكمبيوتر ونقلات البيانات والوصلات البينية بمقاسة بالميجاهرتز.

مودم - جهاز يتيح للكمبيوتر الاتصال مع أجهزة الكمبيوتر الأخرى عبر خطوط الهاتف التناظرية. وهناك ثلاثة أنواع من المودم: مودم خارجي وPC Card وداخلي. وعادة ما تستخدم المودم الخاص بك للاتصال بالإنترنت وتبادل البريد الإلكتروني.

حاوية الوحدات انظر *Слотов*.

م/ثانية - مقياس للوقت يعادل جزء من الألف من الثانية. غالباً ما يتم قياس فترات الدخول لأجهزة التخزين بالمللي ثانية.

## N

محول الشبكة - شريحة تقدم قدرات للاتصال بالشبكة. قد يشتمل الكمبيوتر على محول للشبكة على لوحة النظام الخاصة به، أو قد يحتوي على لوحة PC Card مزودة بمحول عليها. ويشار أيضاً لمحول الشبكة باسم NIC (وحدة التحكم البينية في الشبكة).

NIC - انظر *Сетевая карта*.

منطقة الإعلام - جزء من شريط المهام في Windows يحتوي على رموز تتيح الوصول السريع للبرامج ووظائف الكمبيوتر، مثل الساعة ومستوى الصوت وحالة الطباعة. ويشار إليها أيضاً باسم *Taskbar*.

ن/ثانية - نانو ثانية - مقياس للوقت يعادل جزء من المليار من الثانية.

NVRAM - ذاكرة مستقرة للوصول العشوائي - نوع من الذاكرة يقوم بتخزين البيانات عندما يكون الكمبيوتر في وضع إيقاف التشغيل أو فقد مصدر الكهرباء الخارجي. ويستخدم NVRAM لحفظ معلومات تهيئة الكمبيوتر مثل التاريخ والوقت وغيرهما من خيارات الإعداد التي يمكنك ضبطها.

## O

محرك بصري - محرك يستخدم التقنية البصرية للقراءة أو كتابة البيانات من أقراص CD (الأقراص المضغوطة) أو أقراص DVD (أقراص الفيديو الرقمية) أو أقراص DVD+RW. ومن أمثلة المحركات البصرية محركات أقراص CD-RW وCD-RW والمركبات المركبة CD-RW/DVD.

## P

فتحة توصيل متوازية - منفذ إدخال وإخراج غالباً ما يتم استخدامه لتوصيل طابعة متوازية بالكمبيوتر لديك. ويشار إليه أيضاً باسم *LPT*.

قسم - مساحة للتخزين المادي على القرص الصلب يتم تخصيصها لواحدة أو أكثر من مساحات التخزين المنطقية والتي تعرف باسم المحركات المنطقية. ويمكن لكل قسم أن يحتوي على عدة محركات منطقية.

PC Card - بطاقة إدخال وإخراج (I/O) تتوافق مع معيار PCMCIA، وتمثل وحدات المودم ومحولات الشبكة أنواعاً شائعة من بطاقات PC Card.

PCI - التوصيل البيني لمكونات الأجهزة الطرفية - يمثل PCI ناقلاً محلياً يدعم مسارات البيانات 32-بت و64-بت، مما يقدم مساراً عالي السرعة بين المعالج والأجهزة مثل الفيديو ومحركات الأقراص والشبكات.

PCI Express - تعديل في وصلة PCI البينية يعزز من معدل نقل البيانات بين المعالج والأجهزة الملحقة بها. يمكن لـ PCI Express نقل البيانات بسرعات تبدأ من 250 ميجابايت/ث وحتى 4 جيجابايت/ث. إذا كانت رفاقة PCI Express قد تم ضبطها، وكان الجهاز قادراً على أداء سرعات مختلفة، فسوف يعمل بسرعة أقل.

PCMCIA - اختصار لشركة Personal Computer Memory Card International Association (المؤسسة الدولية لبطاقات ذاكرة الكمبيوتر الشخصي) - لمؤسسة التي تضع المعايير لبطاقات PC Card.

PIO - إدخال وإخراج ميرمج - أسلوب لنقل الملفات بين جهازين من خلال معالج كجزء من مسار البيانات.

بشكل - نقطة واحدة على شاشة العرض. ويتم ترتيب البكسل في صفوف وأعمدة لتكوين صورة. ويتم التعبير عن دقة عرض الفيديو - مثلاً 800 \* 600 - كعدد نقاط البكسل عبر الشاشة بحساب عدد نقاط البكسل لأعلى وأسفل.

**التوصيل والتشغيل** - قدرة الكمبيوتر على تهيئة الأجهزة ألياً . يقدم التوصيل والتشغيل إمكانية التركيب والتهيئة والتوافق الآلي مع الأجهزة الحالية إذا كان BIOS ونظام التشغيل وجميع الأجهزة متوافقة مع إمكانية "التوصيل والتشغيل".

**POST** - الاختبار الذاتي عند بدء التشغيل - برنامج لتشخيص المشكلات يتم تحميله بواسطة BIOS ويقوم بإجراء اختبارات أساسية على المكونات الرئيسية للكمبيوتر مثل الذاكرة والأقراص الصلبة والفيديو. في حالة عدم اكتشاف أية مشكلات خلال POST، يواصل الكمبيوتر عملية بدء التشغيل.

**معالج** - رقاقة كمبيوتر تقوم بتفسير وتنفيذ أوامر البرنامج. أحياناً ما تتم الإشارة إلى المعالج باسم CPU (وحدة المعالجة المركزية).

**PS/2** - نظام شخصي/2 - نوع من فتحات التوصيل لتركيب لوحة مفاتيح أو ماوس أو لوحة أرقام متوافقة مع PS/2.

**PXE** - نظام التنفيذ قبل بدء التشغيل - معيار لنظام WfM (مجهز للإدارة) يتيح لأجهزة الكمبيوتر المتصلة للشبكة - والتي لا يوجد عليها نظام تشغيل - أن تتم تهيئتها وبدؤها عن بعد.

## R

**RAID** - صنف تكراري من الأقراص المستقلة - أسلوب لتقديم معالجة تكرارية للبيانات. ومن بين التطبيقات الشائعة لنظام RAID توجد أنظمة RAID 0 و RAID 1 و RAID 5 و RAID 10 و RAID 50.

**RAM** - ذاكرة الوصول العشوائي - مساحة التخزين المؤقتة الأساسية لإرشادات البرامج والبيانات. وتضعب أية معلومات مخزنة في RAM عندما تقوم ب إيقاف تشغيل الكمبيوتر.

**ملف القراءة** - ملف نصي يأتي مع مجموعة برامج أو منتج من الأجهزة. وعادة ما تقدم ملفات القراءة معلومات حول التركيب وتشرح التعزيزات أو التصحيحات في المنتج الجديد التي لم يتم تدوينها بعد.

**للقراءة فقط** - بيانات و/أو ملفات يمكنك عرضها إلا أنه لا يمكنك تحريرها أو حذفها. ويمكن أن تكون حالة الملف للقراءة فقط في الحالات التالية:

- إذا كان موجوداً على قرص مرن أو CD أو DVD محمي ضد الكتابة.
- إذا كان موجوداً على الشبكة في دليل وقام مسؤول النظام بتخصيص صلاحيات لأشخاص معينين فقط.

**معدل التحديث** - التردد بالهرتز الذي تتم به إعادة شحن خطوط الشاشة الأفقية (أحياناً ما يشار إليه باسم *Ljifziawzi*). وكلما ارتفع معدل التحديث، كلما قل احتمال ظهور تشوش الصورة الظاهرة للعين البشرية.

**دقة الوضوح** - دقة وضوح الصورة التي تنتجها الطابعة أو تُعرض على الشاشة. كلما ارتفعت دقة الوضوح، كلما زاد وضوح الصورة.

**RFI** - تتداخل ترددات الراديو - تتداخل بتولد عن ترددات الراديو الشائعة في نطاق يبدأ من 10 كيلوهرتز وحتى 100.000 ميجاهرتز. توجد ترددات الراديو في الطرف الأدنى من نطاق التردد الكهرومغناطيسي ويزيد احتمال تسببها في إحداث تداخل بالمقارنة مع إشعاعات التردد الأعلى مثل الأشعة تحت الحمراء والضوء.

**ROM** - ذاكرة القراءة فقط - ذاكرة تقوم بتخزين البيانات والبرامج ولا يمكن للكمبيوتر حذفها أو الكتابة عليها. وعلى عكس ROM فإن ذاكرة RAM تحتفظ بمحتوياتها بعد إيقاف تشغيل الكمبيوتر. وتوجد بعض البرامج الأساسية لتشغيل الكمبيوتر في ذاكرة ROM.

**دورة في الدقيقة** - عدد الدورات التي تحدث في الدقيقة. وغالباً ما تُقاس سرعة القرص الصلب بعدد الدورات في الدقيقة.

**RTC** - ساعة الوقت الحقيقي - ساعة تعمل بالبطارية على لوحة النظام وتحافظ على التاريخ والوقت بعد إيقاف تشغيل الكمبيوتر.

**RTCRST** - إعادة ضبط ساعة الوقت الحقيقي - وصلة مرور على لوحة النظام في بعض أجهزة الكمبيوتر، والتي غالباً ما يمكن استخدامها لمشكلات اكتشاف الأعطال وإصلاحها.

## S

**SAS** - وهو SCSI متصل عبر منفذ تسلسلي - نسخة تسلسلية أسرع من وصلة SCSI البينية (على عكس بنية SCSI الموازية الأصلية).

**SATA** - وهو ATA تسلسلي - نسخة تسلسلية أسرع من وصلة (IDE) ATA.

**ScanDisk** - أداة مساعدة من Microsoft تقوم بالتحقق من الملفات والمجلدات وسطح القرص الصلب لاكتشاف الأخطاء. غالباً ما تعمل ScanDisk عندما تقوم بإعادة تشغيل الكمبيوتر بعد أن يتوقف عن الاستجابة.

**SCSI** - وصلة نظام كمبيوتر صغيرة الحجم - وصلة عالية السرعة يتم استخدامها لتوصيل الأجهزة بالكمبيوتر، مثل الأقراص الصلبة ومحركات CD والطابعات والمساحات الضوئية. ويمكن لوصلة SCSI أن توصل العديد من الأجهزة باستخدام وحدة تحكم واحدة. ويتم الوصول إلى كل جهاز من خلال رقم تعريف فردي على ناقل وحدة التحكم في SCSI.

**SDRAM** - الذاكرة الديناميكية المتزامنة للوصول العشوائي - نوع من ذاكرة DRAM تتم مزامنته مع سرعة الساعة المثالية للمعالج.

**فتحة توصيل تسلسلية** - منفذ إدخال وإخراج غالباً ما يتم استخدامه لتوصيل الأجهزة مثل الجهاز الرقمي المحمول أو الكاميرا الرقمية على الكمبيوتر لديك.

**رقم الصيانة** - شريط كودي (باركود) على الكمبيوتر لديك يحدد الكمبيوتر الخاص بك عندما تصل إلى دعم Dell على موقع [support.dell.com](http://support.dell.com) أو عندما تتصل بشركة Dell من أجل خدمة العملاء أو الدعم الفني.

**برنامج إعداد** - برنامج يتم استخدامه لتركيب الأجهزة وتثبيت البرامج وتثبيتها. ويأتي برنامج **setup.exe** أو **install.exe** مع أغلب مجموعات برامج Windows. **Windows** يختلف عن **NT**.

**اختصار** - رمز يقدم وصولاً سريعاً للبرامج والملفات والمجلدات والمحركات شائعة الاستخدام. عندما تضع مفتاح اختصار على سطح مكتب Windows وتقرّر نقراً مزدوجاً على الرمز، فإنه يمكنك فتح المجلد أو الملف الذي يشير إليه دون الحاجة لإيجاده أولاً. ولا تغير رموز الاختصار من مكان الملفات. إذا قمت بحذف اختصار، فإن الملف الأصلي لا يتأثر. كما يمكنك إعادة تسمية رمز الاختصار.

**بطاقة ذكية** - بطاقة مزودة بمعالج مدمج ورقاقة ذاكرة. ويمكن استخدام البطاقات الذكية لمصادقة أحد المستخدمين على أجهزة الكمبيوتر المعدة لاستخدام البطاقات الذكية.

**S/PDIF** - الواجهة الرقمية لشركة Sony/Philips - صيغة ملفات لنقل الصوت تتبع نقل الصوت من ملف لملف آخر دون تحويله من أو إلى الصيغة التناظرية (الأنالوج)، وهو ما قد يؤدي لانخفاض جودة الملف.

**وضع الانتظار** - وضع لإدارة الطاقة يقوم بإيقاف تشغيل جميع عمليات الكمبيوتر غير الضرورية لترشيد الطاقة.

**منطقة الهجوم** - منطقة معززة على قاعدة بيئة التشغيل تقوم بحماية القرص الصلب بأن تؤدي دور جهاز امتصاص عندما يتعرض الكمبيوتر لصدمة ارتجاج أو عند تعرضه للسقوط (سواء كان الكمبيوتر في وضع التشغيل أم الإيقاف).

**واقبات زيادة التيار** - تمنع حالات الارتفاع في الجهد الكهربائي - كذلك التي تحدث أثناء العواصف الكهربائية - من دخول الكمبيوتر من خلال مأخذ التيار الكهربائي. ولا تحمي واقبات زيادة التيار من صدمات البرق أو انخفاض الجهد الكهربائي، والتي قد تحدث عندما ينخفض الجهد الكهربائي بنسبة تزيد عن 20 بالمائة أدنى مستوى الجهد الكهربائي لخط التيار.

ولا يمكن لواقبات زيادة التيار حماية توصيلات الشبكة. ذلك فم دائماً يفصل كبل الشبكة من فتحة توصيل الشبكة خلال العواصف الكهربائية.

**SIM** - وحدة تعريف المشترك. تحتوي بطاقة SIM على شريحة دقيقة تقوم بتشفير نقل الصوت والبيانات. ويمكن استخدام بطاقات SIM في الهواتف أو أجهزة الكمبيوتر المحمول.

**SVGA** - مصفوفة جرافيكس للفيديو الفائقة - معيار للفيديو لبطاقات ووحدات التحكم في الفيديو. وتكون مستويات دقة الوضوح الشائعة لـ SVGA إما 600 \* 800 \* 1024 \* 768.

ويعتمد عدد الألوان ودقة الوضوح التي يعرضها البرنامج على قدرات الشاشة ووحدة التحكم في الفيديو وبرامج التشغيل وحجم ذاكرة الفيديو التي تم تركيبها على الكمبيوتر.

**فتحة إخراج S-video** - فتحة توصيل يتم استخدامها لتركيب تلفزيون أو جهاز للصوت الرقمي بالكمبيوتر.

**SXGA** - مصفوفة جرافيكس ممتدة متقدمة - معيار فيديو لبطاقات ووحدات التحكم في الفيديو تدعم درجات من دقة الوضوح تصل إلى 1280 \* 1024.

**SXGA+** - مصفوفة جرافيكس ممتدة متقدمة معدلة - معيار فيديو لبطاقات ووحدات التحكم في الفيديو تدعم درجات من دقة الوضوح تصل إلى 1400 \* 1050.

**لوحة النظام** - لوحة الدوائر الرئيسية في الكمبيوتر. وتعرف أيضاً باسم **المنطقية**.

**برنامج إعداد النظام** - أداة مساعدة تقوم بدور الوصلة البيئية بين مكونات الكمبيوتر ونظام التشغيل. ويتيح لك إعداد النظام تهيئة الخيارات التي يمكن للمستخدم اختيارها في BIOS، مثل التاريخ والوقت أو كلمة مرور النظام. إذا لم تكن مستوعباً للتأثير الذي ستحدثه تلك الإعدادات على الكمبيوتر، فلا تقم بتغيير إعدادات هذا البرنامج.

## T

**TAPI** - واجهة برمجة تطبيقات تقنية الاتصالات الهاتفية - يتيح لبرامج Windows العمل مع مجموعة عريضة من أجهزة الاتصالات الهاتفية، بما يشمل الصوت والبيانات والفاكس والفيديو.

**محرر نصوص** - برنامج يتم استخدامه لإنشاء وتعديل الملفات التي تحتوي على نص فقط، فمثلاً يستخدم نظام Windows برنامج Notepad محرر نصوص. وعادةً ما لا تقدم برامج تحرير النصوص إمكانية التفاف النص أو وظائف تنسيق النص (خيارات وضع خط سفلي أو تغيير الخطوط وما إلى ذلك).

**TPM** - وحدة نظام التشغيل الموثوق فيه (TPM) - خاصية للأمان تعتمد على الأجهزة، وعند الجمع بينها وبين برنامج للأمان فإنها تزيد من أمن الشبكة والكمبيوتر بتأمين خصائص مثل حماية الملفات والبريد الإلكتروني.

**وحدة تنقلات** - جهاز بلاستيكي تم تصميمه بحيث يمكن تركيبه داخل حاوية الوحدات في الكمبيوتر المحمول للتقليل من وزن الكمبيوتر.

## U

**UMA** - التخصيص المُوحد للذاكرة - تخصيص ذاكرة النظام بشكل ديناميكي (متغير) للفيديو.

**UPS** - مصدر غير منقطع للطاقة - مصدر احتياطي للطاقة يتم استخدامه عندما يحدث عطل في الطاقة الكهربائية أو تنخفض لمستوى غير مقبول من الجهد الكهربائي. ويبقى الكمبيوتر في حالة تشغيل لفترة محدودة من الوقت عندما لا يوجد مصدر للتيار الكهربائي. وعادةً ما تقدم أنظمة UPS إمكانية الحد من ارتفاع التيار كما قد تعمل على تنظيم الجهد الكهربائي. وتقدم أنظمة UPS الصغيرة طاقة بطاريات لعدة دقائق لتتيح لك إيقاف تشغيل الكمبيوتر.

**USB** - الناقل التسلسلي العام - واجهة توصيل بيني للأجهزة تُستخدم للأجهزة منخفضة السرعة والمتوافقة مع USB مثل لوحة المفاتيح أو الماوس وعصا التحكم في الألعاب والمساحة الضوئية أو مجموعة السماعات أو الطابعة أو أجهزة الإنترنت ذات نطاق التردد العريض (مثل DSL والمودم المتصل عبر كبلات) أو أجهزة التصوير أو أجهزة التخزين. ويتم توصيل الأجهزة مباشرة بمقبس ذي 4 سنون على الكمبيوتر لديك، وفي لوحة وصل (hub) متعددة المنافذ يتم تركيبها في الكمبيوتر لديك. ويمكن توصيل أجهزة USB وفصلها أثناء تشغيل الكمبيوتر، كما يمكن توصيلها معاً على التوازي.

**UTP** - زوج مجدول غير معزول - يشير الاصطلاح إلى نوع من الكبلات يستخدم في أغلب شبكات الهاتف وبعض شبكات الكمبيوتر. حيث يتم جدل أزواج الأسلاك غير المعزولة لحمايتها من التداخل الكهرومغناطيسي، وذلك بدلاً من الاعتماد على تركيب واقٍ معدني حول كل زوج من الأسلاك لحمايته من التداخل.

**UXGA** - مصفوفة جرافيكس ممتدة فائقة - معيار فيديو لبطاقات ووحدات التحكم في الفيديو تدعم درجات من دقة الوضوح تصل إلى 1600 \* 1200.

## V

**وحدة تحكم في الفيديو** - مجموعة الدوائر الموجودة على بطاقة فيديو أو على لوحة النظام (في أجهزة الكمبيوتر المزودة بوحدة مدمجة للتحكم في الفيديو) تقدم للكمبيوتر إمكانات عرض الفيديو إلى جانب الشاشة.

**ذاكرة الفيديو** - ذاكرة تتألف من رقائق الذاكرة المخصصة لوظائف الفيديو. وعادةً ما تكون ذاكرة الفيديو أسرع من ذاكرة النظام. ويؤثر حجم ذاكرة الفيديو المركبة في النظام تأثيراً أساسياً على عدد الألوان التي يمكن للبرنامج أن يعرضها.

**وضع الفيديو** - وضع يبين كيفية عرض النص والرسوم على الشاشة. وتعرض البرامج الرسومية - مثل أنظمة تشغيل Windows - في أوضاع عرض الفيديو، والتي يمكن تعريفها بعدد البكسل الأفقي X في عدد البكسل الرأسى Y وعدد الألوان Z. أما عرض البرامج المعتمد على الأحرف - مثل محررات النصوص - فيتم قياس العرض فيها بعدد الأعمدة X في عدد الصفوف Y.

**دقة وضوح الفيديو** - انظر *Pixel Pp*.

**فيروس** - برنامج تم تصميمه لمضايقتك أو تدمير البيانات المخزنة على الكمبيوتر لديك. وينتقل برنامج الفيروس من كمبيوتر إلى آخر من خلال قرص مصاب بالعدوى، أو من البرمجيات المحملة من الإنترنت، أو ملحقات البريد الإلكتروني، وعندما يبدأ البرنامج المصاب في العمل فإن الفيروس المندس فيه يبدأ في العمل هو الآخر.

ومن الأنواع الشائعة للفيروسات فيروس بدء التشغيل والذي يتم تخزينه في قطاعات بدء التشغيل على القرص المرن. إذا تم ترك القرص المرن في محرك عندما يتم إيقاف تشغيل الكمبيوتر ثم إعادة تشغيله، فسوف يصاب الكمبيوتر بالفيروس عندما يقرأ قطاعات بدء التشغيل من القرص المرن المنتظر منه إيجاد نظام التشغيل. إذا انتقلت الإصابة للكمبيوتر فقد يقوم فيروس بدء التشغيل بنسخ نفسه على الأقراص المرنة التي تتم قراءتها أو كتابتها على ذلك الكمبيوتر حتى يتم مسح الفيروس.

**فولت** - قياس القدرة الكهربائية أو القوة الحركية الكهربائية. ويتولد فولت واحد من خلال مقاومة قدرها أوم واحد عندما يسري تيار تبلغ شدته 1 أمبير خلال هذه المقاومة.

## W

**واط** - قياس الطاقة الكهربائية. يساوي واط 1 أمبير 1 من التيار الذي يسري بجهد 1 فولت.

**واط/ساعة** وحدة قياس شائعة الاستخدام لبيان السعة النسبية للبطارية. فمثلاً يمكن لبطارية بقدرة 66 واط في الساعة أن تقدم 66 واط من الطاقة لمدة ساعة واحدة أو 33 واط لمدة ساعتين.

**خلفية** - نمط أو صورة الخلفية على سطح مكتب Windows. قم بتغيير الخلفية من خلال لوحة التحكم في نظام Windows. ويمكنك أيضاً مسح صورتك المفضلة ضوئياً وتحويلها إلى خلفية.

**WLAN** - الشبكة اللاسلكية محلية النطاق. مجموعة من أجهزة الكمبيوتر المتصلة والتي تتصل مع بعضها البعض عبر موجات الهواء باستخدام نقاط وصول أو أجهزة توجيه لإتاحة الوصول إلى الإنترنت.

**محمي ضد الكتابة** - الملفات أو الوسائط التي لا يمكن تغييرها. استخدم الحماية ضد الكتابة عندما تريد حماية البيانات من تعرضها للتغيير أو التدمير. لحماية قرص من 3.5 بوصة ضد الكتابة قم بسحب اللسان الخاص بالحماية للوضع المفتوح.

**WWAN** - الشبكة اللاسلكية واسعة النطاق. شبكة بيانات لاسلكية عالية السرعة تستخدم التقنية الخلوية وتغطي مساحة أكبر جغرافية أكبر كثيراً من WLAN.

**WXGA** - مصفوفة جرافيكس ممتدة عريضة - معيار فيديو لبطاقات ووحدات التحكم في الفيديو تدعم درجات من دقة الوضوح تصل إلى 1280 \* 800.

## X

**XGA** - مصفوفة جرافيكس ممتدة - معيار فيديو لبطاقات ووحدات التحكم في الفيديو تدعم درجات من دقة الوضوح تصل إلى 1024 \* 768.

## Z

**ZIF** - نقطة إدخال صغرىة - نوع من المقابس أو فتحات التوصيل يتيح تركيب رقاقة الكمبيوتر أو فكها دون الضغط على الشريحة ولا المقبس.

**Zip** - صيغة شائعة لضغط البيانات. تسمى الملفات التي تم ضغطها بصيغة Zip ملفات Zip، وعادة ما تحمل امتداد الملف **.zip**، وهناك نوع خاص من الملفات المضغوطة هو الملف ذاتي الفك، والذي يحمل امتداد الملف **.exe**، ويمكنك فك ملف ذاتي الفك بالنقر المزدوج عليه.

**محرك Zip** - محرك أقراص مرنة عالي السعة قامت شركة Iomega Corporation بتطويره، ويستخدم أقراص 3.5 بوصة قابلة للفك وتسمى أقراص Zip. تكون أقراص Zip أكبر قليلاً من الأقراص المرنة العادية، ويضعف سمكها تقريباً، وتسع لما يصل إلى 100 ميجابايت من البيانات.

[رجوع إلى صفحة المحتويات](#)



[رجوع إلى صفحة المحتويات](#)

## الوصول إلى التعليمات

Dell Latitude D620 دليل المستخدم

- [الحصول على المساعدة](#)
- [مشكلات في شراء وتوصيل المنتج](#)
- [معلومات المنتج](#)
- [إرجاع المكونات بغرض الإصلاح بموجب الضمان أو بغرض رد الثمن](#)
- [قبل أن تتصل](#)
- [الاتصال بشركة Dell](#)

## الحصول على المساعدة

⚠ **تنبيه:** إذا أردت خلع أغطية الكمبيوتر، يجب أن تقوم أولاً بفصل الكمبيوتر وكافة كبلات المودم عن مأخذ التيار الكهربائي.

1. اتبع الخطوات المشار إليها في [اكتشاف الأعطال وإصلاحها](#).
  2. قم بتشغيل [Dell Diagnostics](#).
  3. قم بعمل نسخة من [قائمة تدقيق التشخيص](#) ثم استكمل البيانات الموجودة بها.
  4. استخدم مجموعة منتجات Dell الشاملة للخدمات الفورية عبر الإنترنت، والمتاحة على موقع الدعم للشركة ([support.dell.com](http://support.dell.com)) وذلك للمساعدة في عملية التثبيت وخطوات اكتشاف الأعطال وإصلاحها.
  5. إذا لم تزد الخطوات السابقة إلى إنهاء المشكلة، يمكنك الاتصال بشركة Dell (انظر [الاتصال بشركة Dell](#))
- ملاحظة:** اتصل بقسم الدعم من هاتف قريب من الكمبيوتر أو يوجد بجانبه، لذا يمكن لمندوب الدعم مساعدتك في أية إجراءات ضرورية.
- ملاحظة:** قد لا يكون نظام كود خدمة Dell's Express متاحاً في كل الدول.
- عندما يطلب منك نظام الهاتف الآلي في Dell ذلك، قم بإدخال كود خدمة Express Service ليتم توجيه الاتصال مباشرة إلى موظف الدعم المناسب. إذا لم يكن لديك كود لخدمة Express Service، افتح المجلد [Dell Accessories](#) (ملحقات Dell) وانقر نقراً مزدوجاً على الرمز [Express Service Code](#) (كود خدمة Express Service) ثم اتبع الإرشادات.
- للاطلاع على تعليمات حول استخدام خدمة الدعم، انظر "[خدمة الدعم](#)".
- ملاحظة:** بعض الخدمات التالية لا تكون متاحة دائماً في كل الأماكن خارج الأراضي الأمريكية. اتصل بمندوب شركة Dell المحلي للتعرف على تفاصيل توافر هذه الخدمات.

## خدمات عبر الإنترنت

يمكنك الوصول لموقع الدعم لشركة Dell على العنوان [support.dell.com](http://support.dell.com)، [WiFi](#) المنطقة التي تنتمي إليها من الصفحة [WELCOME TO DELL SUPPORT](#) (مرحباً بك في قسم الدعم بشركة Dell)، ثم قم باستكمال التفاصيل المطلوبة ليمكنك الوصول إلى الأدوات والمعلومات المساعدة.

يمكنك الاتصال بشركة Dell إلكترونياً عن طريق استخدام العناوين التالية:

1. عناوين المواقع على الإنترنت

[/www.dell.com](http://www.dell.com)

[/www.dell.com/ap](http://www.dell.com/ap) (الدول الآسيوية والدول الواقعة على المحيط الهادي فقط)

[www.dell.com/jp](http://www.dell.com/jp) (اليابان فقط)

[www.euro.dell.com](http://www.euro.dell.com) (أوروبا فقط)

[/www.dell.com/la](http://www.dell.com/la) (دول أمريكا اللاتينية)

[www.dell.ca](http://www.dell.ca) (كندا فقط)



1 | بروتوكول نقل الملفات (FTP) بدون اسم دخول

/ftp.dell.com

قم بتسجيل الدخول باسم المستخدم: anonymous، ثم استخدم عنوان البريد الإلكتروني الخاص بك ككلمة مرور لك.

1 | خدمة الدعم الإلكتروني

mobile\_support@us.dell.com

support@us.dell.com

apsupport@dell.com (الدول الآسيوية والدول الواقعة على المحيط الهادي فقط)

support.jp.dell.com (اليابان فقط)

support.euro.dell.com (أوروبا فقط)

1 | خدمة عروض الأسعار الإلكترونية

apmarketing@dell.com (الدول الآسيوية والدول الواقعة على المحيط الهادي فقط)

sales\_canada@dell.com (كندا فقط)

## خدمة AutoTech للدعم الفني الآلي

تتيح خدمة AutoTech للدعم الفني الآلي من شركة Dell، إجابات مسجلة للأسئلة الشائعة التي يطرحها عملاء الشركة حول أجهزة الكمبيوتر المحمولة أو الأجهزة المكتبية.

عندما تتصل بخدمة AutoTech، استخدم هاتفاً يعمل بنظام اللمس حتى تستطيع اختيار الموضوعات التي تتوافق مع أسئلتك.

تتاح خدمة AutoTech لمدة 24 ساعة يومياً طوال الأسبوع. يمكنك أيضاً الوصول إلى هذه الخدمة من خلال قسم الدعم الفني. للتعرف على رقم الهاتف الذي يجب أن تتصل به، راجع أرقام الاتصال الخاصة بمنطقتك.

## خدمة Order-Status Service للتعرف آلياً على حالة طلب المنتج

للتعرف على حالة أي من منتجات Dell التي قمت بطلبها، يمكنك زيارة الموقع [support.dell.com](http://support.dell.com) أو يمكنك الاتصال بخدمة التعرف على حالة طلب المنتج آلياً. سوف تسمع رسالة مسجلة تطلب منك تقديم المعلومات الضرورية لتحديد طلبك والإبلاغ عنه. للتعرف على رقم الهاتف الذي يجب أن تتصل به، راجع أرقام الاتصال الخاصة بمنطقتك.

## خدمة الدعم

تتاح خدمة الدعم لمدة 24 ساعة يومياً طوال الأسبوع للإجابة على أسئلتك حول أجهزة Dell. يستخدم فريق العمل لدينا نظام تشخيص يعتمد على الكمبيوتر، وذلك لتقديم الإجابات بسرعة ودقة.

للاتصال بخدمة الدعم في شركة Dell، راجع [الحصول على المساعدة](#) ثم اتصل بالرقم الخاص بدولتك كما هو موضح في الفقرة [الاتصال بشركة Dell](#).

## مشكلات في شراء وتوصيل المنتج

إذا ما كان لديك أية مشكلة في طلب المنتج الخاص بك، مثل وجود أجزاء مفقودة أو خطأ في الفاتورة، يرجى الاتصال بشركة Dell للحصول على مساعدة العملاء. يجب أن تكون الفاتورة أو إيصال الشحن في متناول يدك عندما تقوم بالاتصال. للتعرف على رقم الهاتف الذي يجب أن تتصل به، راجع أرقام الاتصال الخاصة بمنطقتك.

## معلومات المنتج

إذا ما احتجت إلى أية معلومات عن المنتجات الأخرى المتاحة لدى شركة Dell، أو أردت أن تطلب أحد المنتجات، تفضل بزيارة موقع شركة Dell على الإنترنت على العنوان [www.dell.com](http://www.dell.com). للتعرف على رقم الهاتف الذي يجب أن تتصل به للتحدث مع أحد مسؤولي المبيعات، راجع أرقام الاتصال الخاصة بمنطقتك.

## إرجاع المكونات بغرض الإصلاح بالضمان أو بغرض رد الثمن

يجب تحضير كل المكونات التي سيتم إرجاعها سواء لإصلاحها أو لرد ثمنها، وذلك وفقاً للخطوات التالية:

1. اتصل بشركة Dell للحصول على رقم تفويض إرجاع المواد، ثم اكتبه بوضوح وفي مكان بارز على صندوق التغليف من الخارج.

للتعرف على رقم الهاتف الذي يجب أن تتصل به، راجع أرقام الاتصال الخاصة بمنطقتك.

2. أرفق مع الصندوق نسخة من الفاتورة وخطاب يوضح سبب الإرجاع.

3. أرفق مع الصندوق نسخة من [قائمة تدقيق التشخيص](#) والتي تشير إلى الاختبارات التي قمت بتشغيلها، إلى جانب رسائل الخطأ التي ظهرت في برنامج التشخيص Dell Diagnostics.

4. قم بإرفاق أية ملحقات تخص الجزء (الأجزاء) الذي ستقوم بإرجاعه (كباتل الطاقة والأقراص المرنة للبرامج، والكتيبات، وغير ذلك) وذلك إذا كان الإرجاع سيتم بغرض رد الثمن.

5. قم بتغليف المعدات التي ستقوم بإرجاعها باستخدام مواد التغليف الأصلية (أو مواد مشابهة لها).

سوف يكون عليك دفع مصاريف الشحن. سوف تقع عليك مسؤولية تأمين أي منتج يتم إرجاعه، كما تتحمل أية مخاطر لفقدان المنتج أثناء إرجاعه لشركة Dell. لا يُسمح باستلام الطرود التي يتم إرسالها بنظام الدفع عند التسليم (C.O.D).

الطرود التي لا تلتزم بأي من الشروط السابقة لن تُقبل في مركز الاستلام الخاص بشركة Dell، كما سيتم إرجاعها لك.

## قبل أن تتصل

**ملاحظة:** يجب أن يكون كود خدمة Express Service السريعة جاهزاً لديك عندما تقوم بالاتصال. يساعد هذا الكود نظام الهاتف في خدمة الدعم الآلي، ليقوم بتوجيه اتصالك بصورة أكثر فعالية.

تذكر أن تقوم باستكمال [قائمة تدقيق التشخيص](#). قم بتشغيل الجهاز إن أمكن قبل الاتصال بشركة Dell فقد يكون ذلك مفيداً، كما يجب إجراء الاتصال من هاتف قريب من الكمبيوتر. قد يُطلب منك تنفيذ بعض الأوامر على لوحة المفاتيح، أو إعداد معلومات تفصيلية أثناء العمليات، أو تجربة خطوات أخرى لإصلاح العطل لا تتم إلا على الكمبيوتر نفسه. تأكد من وجود وثائق الكمبيوتر في متناول يدك.

**⚠ تنبيه:** قبل أن تبدأ العمل بداخل الكمبيوتر، يرجى اتباع تعليمات الأمان في [Virus and Malware Protection](#).

قائمة تدقيق التشخيص
الاسم:
التاريخ:
العنوان:
رقم الهاتف:
ملصق الصيانة (شريط كودي يوجد على ظهر الكمبيوتر):
كود خدمة Express Service السريعة:
رقم تفويض إرجاع المواد (إذا ما تم الحصول عليه من الفني المختص بالدعم في شركة Dell):
نظام التشغيل وإصداره:
الأجهزة:
بطاقات التمدد:
هل أنت متصل بشبكة؟ نعم لا
إصدار الشبكة ومحول الشبكة:
البرامج والإصدارات:
راجع وثائق نظام التشغيل للتعرف على محتويات الملفات الخاصة ببدء تشغيل النظام. إذا كان الكمبيوتر متصلاً بطابعة، قم كل ملف منها. كما يمكنك تدوين محتويات كل ملف قبل إجراء الاتصال.
رسالة الخطأ، أو كود التنبيه الصوتي، أو كود التشخيص:
وصف للمشكلة والخطوات التي قمت بتنفيذها لاكتشاف وإصلاح العطل:

## الاتصال بشركة Dell

للاتصال بشركة Dell إلكترونياً، يمكنك زيارة مواقع الإنترنت التالية:

1 [www.dell.com](http://www.dell.com)

1 [support.dell.com](http://support.dell.com) (الدعم)

للتعرف على عناوين المواقع الخاصة بدول معينة، راجع الفقرة الخاصة بالدول في الجدول التالي.

**ملاحظة:** يقتصر استخدام أرقام خدمة الاتصال المجاني على الدول التي توجد بها هذه الأرقام فقط.

**ملاحظة:** يمكن في بعض الدول الحصول على الدعم الخاص بأجهزة الكمبيوتر المحمول Dell XPS على رقم هاتف مستقل، ويكون مدرجاً في الدول المشتركة فقط. إذا لم تجد رقم هاتف خاص لأجهزة الكمبيوتر المحمول XPS، يمكنك الاتصال بشركة Dell من خلال رقم الهاتف الموضح، فيتم تحويلك بعد ذلك إلى الموظف المختص.

عندما ترغب في الاتصال بشركة Dell، يرجى استخدام العناوين الإلكترونية وأرقام الهاتف والأكواد الواردة في الجدول التالي. إذا احتجت للمساعدة في تحديد الكود الذي يجب استخدامه، اتصل بشركة تقديم خدمات الهاتف سواء المحلية أو الدولية.

الدولة (المدينة) كود الاتصال الدولي كود الدولة كود المدينة	اسم القسم أو منطقة الخدمة، موقع الإنترنت وعنوان البريد الإلكتروني	كود المنطقة والأرقام المحلية وأرقام خدمة الاتصال المجاني
أنجويلا	الدعم العام	رقم خدمة الاتصال المجاني: 800-335-0031
انتجوا وباربودا	الدعم العام	5924-805-800-1
الأرجنتين (بوينوس أيريس)  كود الاتصال الدولي: 00  كود الدولة: 54  كود المدينة: 11	موقع الإنترنت: <a href="http://www.dell.com.ar">www.dell.com.ar</a>	
	عنوان البريد الإلكتروني: <a href="mailto:us_latin_services@dell.com">us_latin_services@dell.com</a>	
	عنوان البريد الإلكتروني لأجهزة الكمبيوتر المحمول والأجهزة المكتبية: <a href="mailto:la-techsupport@dell.com">la-techsupport@dell.com</a>	
	عنوان البريد الإلكتروني للملفات وأجهزة EMC الخاصة بالتخزين: <a href="mailto:la_enterprise@dell.com">la_enterprise@dell.com</a>	
	خدمة العملاء	رقم خدمة الاتصال المجاني: 0-800-444-0730
	الدعم الفني	رقم خدمة الاتصال المجاني: 0-800-444-0733
	خدمات الدعم الفني	رقم خدمة الاتصال المجاني: 0-800-444-0724
أروبا	الدعم العام	3355-444-810-0
أستراليا (سيدني)	موقع الإنترنت: <a href="http://support.ap.dell.com">support.ap.dell.com</a>	رقم خدمة الاتصال المجاني: 800-1578
كود الاتصال الدولي: 0011  كود الدولة: 61  كود المدينة: 2	عنوان البريد الإلكتروني: <a href="http://support.ap.dell.com/contactus">support.ap.dell.com/contactus</a>	
	الدعم العام	13DELL-133355
النمسا (فيينا)  كود الاتصال الدولي: 900  كود الدولة: 43  كود المدينة: 1	موقع الإنترنت: <a href="http://support.euro.dell.com">support.euro.dell.com</a>	
	عنوان البريد الإلكتروني: <a href="mailto:tech_support_central_europe@dell.com">tech_support_central_europe@dell.com</a>	
	مبيعات عملاء المنازل والشركات الصغيرة	0820 240 530 00
	فاكس عملاء المنازل والشركات الصغيرة	0820 240 530 49
	خدمة عملاء المنازل والشركات الصغيرة	0820 240 530 14
	اشتراكات العملاء المميزين وخدمة العملاء من الشركات	0820 240 530 16
	دعم الأجهزة المحمولة XPS فقط	0820 240 530 81
	دعم كل أجهزة Dell الأخرى لعملاء المنازل والشركات الصغيرة	0820 240 530 14
	اشتراكات العملاء المميزين ودعم الشركات	0660 8779
	لوحة المفاتيح الكهربائية	0820 240 530 00
جزر البهاما	الدعم العام	رقم خدمة الاتصال المجاني: 1-866-278-6818
باربادوس	الدعم العام	3066-534-800-1
بلجيكا (بروكسل)  كود الاتصال الدولي: 00  كود الدولة: 32  كود المدينة: 2	موقع الإنترنت: <a href="http://support.euro.dell.com">support.euro.dell.com</a>	
	الدعم الفني للأجهزة المحمولة XPS فقط	02 481 92 96
	الدعم الفني لكل أجهزة Dell الأخرى	02 481 92 88
	فاكس الدعم الفني	02 481 92 95
	خدمة العملاء	02 713 15 65
	مبيعات الشركات	02 481 91 00
	فاكس	02 481 92 99
	لوحة المفاتيح الكهربائية	02 481 91 00
	الدعم العام	0671-342-800-1
	الدعم العام	رقم خدمة الاتصال المجاني: 800-10-0238
البرازيل  كود الاتصال الدولي: 00  كود الدولة: 55  كود المدينة: 51	موقع الإنترنت: <a href="http://www.dell.com/br">www.dell.com/br</a>	
	خدمة العملاء والدعم الفني	0800 90 3355
	خدمة الدعم الفني من خلال الفاكس	51 481 5470
	خدمة العملاء من خلال الفاكس	51 481 5480
	المبيعات	0800 90 3390

1-866-278-6820: رقم خدمة الاتصال المجاني: الدعم العام	جزر فيرجن البريطانية
604 633 4966	سلطنة بروناي
604 633 4888	كرد الدولة: 673
604 633 4955	مبيعات الصفقات (بينانج، ماليزيا)
حالة طلب المنتج عبر الإنترنت: <a href="http://www.dell.ca/ostatus">www.dell.ca/ostatus</a>	
رقم خدمة الاتصال المجاني: 1-800-247-9362	خدمة AutoTech (الدعم الآلي للأجهزة والضمان)
رقم خدمة الاتصال المجاني: 1-800-847-4096	خدمة العملاء (مبيعات عملاء المنازل والشركات الصغيرة)
رقم خدمة الاتصال المجاني: 1-800-326-9463	خدمة العملاء (الشركات المتوسطة والكبيرة والقطاع الحكومي)
رقم خدمة الاتصال المجاني: 1-800-847-4096	خدمة العملاء (الطابعات، وأجهزة الإسقاط، وأجهزة التلفزيون، والكمبيوتر المحمول، وأجهزة الموسيقى الرقمية، والأجهزة اللاسلكية)
رقم خدمة الاتصال المجاني: 1-800--3355906	دعم ضمان الأجهزة (مبيعات عملاء المنازل والشركات الصغيرة)
رقم خدمة الاتصال المجاني: 1-800-387-5757	دعم ضمان الأجهزة (الشركات المتوسطة والكبيرة والقطاع الحكومي)
5767-335-877-1	دعم ضمان الأجهزة (الطابعات، وأجهزة الإسقاط، وأجهزة التلفزيون، والكمبيوتر المحمول، وأجهزة الموسيقى الرقمية، والأجهزة اللاسلكية)
رقم خدمة الاتصال المجاني: 1-800-387-5752	المبيعات (عملاء المنازل والشركات الصغيرة)
رقم خدمة الاتصال المجاني: 1-800-387-5755	المبيعات (الشركات المتوسطة والكبيرة والقطاع الحكومي)
1 866 440 3355	مبيعات قطع الغيار ومبيعات الخدمة الممتدة
7541-805-800-1	الدعم العام
	جزر كايمان
	شيلي (سانتياجو)
رقم خدمة الاتصال المجاني: 1230-020-4823	المبيعات وخدمة العملاء
	كرد الدولة: 56
	كرد المدينة: 2
موقع خدمة الدعم الفني على الإنترنت: <a href="http://support.dell.com.cn">support.dell.com.cn</a>	
عنوان البريد الإلكتروني لخدمة الدعم الفني: <a href="mailto:cn_support@dell.com">cn_support@dell.com</a>	
عنوان البريد الإلكتروني لخدمة العملاء: <a href="mailto:customer_cn@dell.com">customer_cn@dell.com</a>	
592 818 1350	خدمة الدعم الفني من خلال الفاكس
رقم خدمة الاتصال المجاني: 800 858 2968	خدمة الدعم الفني (لأجهزة Inspiron و Dell Dimension)
رقم خدمة الاتصال المجاني: 800 858 0950	خدمة الدعم الفني (لأجهزة OptiPlex و Latitude و Dell Precision)
رقم خدمة الاتصال المجاني: 800 858 0960	خدم الدعم الفني (الملقحات وأجهزة التخزين)
رقم خدمة الاتصال المجاني: 800 858 2920	خدمة الدعم الفني (لأجهزة الإسقاط وأجهزة مساعد البيانات الشخصي وأجهزة التحويل والتوجيه وغير ذلك)
رقم خدمة الاتصال المجاني: 800 858 2311	خدمة الدعم الفني (الطابعات)
رقم خدمة الاتصال المجاني: 800 858 2060	خدمة العملاء
592 818 1308	خدمة العملاء من خلال الفاكس
رقم خدمة الاتصال المجاني: 800 858 2222	عملاء المنازل والشركات الصغيرة
رقم خدمة الاتصال المجاني: 800 858 2557	قسم اشتراكات العملاء المميزين
رقم خدمة الاتصال المجاني: 800 858 2055	اشتراكات العملاء من الشركات الكبيرة GCP
رقم خدمة الاتصال المجاني: 800 858 2628	اشتراكات العملاء من الشركات الكبيرة - الاشتراكات الأساسية
رقم خدمة الاتصال المجاني: 800 858 2999	اشتراكات العملاء من الشركات الكبيرة - الشمال
رقم خدمة الاتصال المجاني: 800 858 2955	اشتراكات العملاء من الشركات الكبيرة - التعليم والقطاع الحكومي في الشمال
رقم خدمة الاتصال المجاني: 800 858 2020	اشتراكات العملاء من الشركات الكبيرة - الشرق
رقم خدمة الاتصال المجاني: 800 858 2669	اشتراكات العملاء من الشركات الكبيرة - التعليم والقطاع الحكومي في الشرق
رقم خدمة الاتصال المجاني: 800 858 2572	اشتراكات العملاء من الشركات الكبيرة - فريق العمل
رقم خدمة الاتصال المجاني: 800 858 2355	اشتراكات العملاء من الشركات الكبيرة - الجنوب
رقم خدمة الاتصال المجاني: 800 858 2811	اشتراكات العملاء من الشركات الكبيرة - الغرب
رقم خدمة الاتصال المجاني: 800 858 2621	اشتراكات العملاء من الشركات الكبيرة - قطع الغيار
3978-15-9-980	الدعم العام
0435-012-0800	الدعم العام
	كولومبيا
	كوستاريكا
موقع الإنترنت: <a href="http://support.euro.dell.com">support.euro.dell.com</a>	
عنوان البريد الإلكتروني: <a href="mailto:czech_dell@dell.com">czech_dell@dell.com</a>	
22537 2727	الدعم الفني
22537 2707	خدمة العملاء
	جمهورية التشيك (براغ)
	كرد الاتصال الدولي: 00

22537 2714	فاكس	كود الدولة: 420
22537 2728	خدمة الدعم الفني من خلال الفاكس	
22537 2711	لوحة المفاتيح الكهربائية	
	موقع الإنترنت: <a href="http://support.euro.dell.com">support.euro.dell.com</a>	
0074 7010	الدعم الفني للأجهزة المحمولة XPS فقط	
7023 0182	الدعم الفني لكل أجهزة Dell الأخرى	
7023 0184	خدمة العملاء (العلاقات)	
3287 5505	خدمة عملاء المنازل والشركات الصغيرة	
3287 1200	لوحة المفاتيح الكهربائية (العلاقات)	
3287 1201	فاكس لوحة المفاتيح الكهربائية (العلاقات)	
3287 5000	لوحة المفاتيح الكهربائية (عملاء المنازل والشركات الصغيرة)	
3287 5001	فاكس لوحة المفاتيح الكهربائية (عملاء المنازل والشركات الصغيرة)	
1-866-278-6821	رقم خدمة الاتصال المجاني:	
	الدعم العام	دومينيكا
0530-148-800-1	الدعم العام	جمهورية الدومينيكان
999-119	رقم خدمة الاتصال المجاني:	الإكوادور
0777-753-899-01	الدعم العام	السلفادور
	موقع الإنترنت: <a href="http://support.euro.dell.com">support.euro.dell.com</a>	
09 253 313 60	الدعم الفني	
09 253 313 38	خدمة العملاء	
09 253 313 99	فاكس	
09 253 313 00	لوحة المفاتيح الكهربائية	
	موقع الإنترنت: <a href="http://support.euro.dell.com">support.euro.dell.com</a>	
	عملاء المنازل والشركات الصغيرة	
129 387 0825	الدعم الفني للأجهزة المحمولة XPS فقط	
0825 387 270	الدعم الفني لكل أجهزة Dell الأخرى	
0825 823 833	خدمة العملاء	
0825 004 700	لوحة المفاتيح الكهربائية	
04 99 75 40 00	لوحة المفاتيح الكهربائية (للاتصال من خارج فرنسا)	
0825 004 700	المبيعات	
004 701 0825	فاكس	
04 99 75 40 01	فاكس (للاتصال من خارج فرنسا)	
	الشركة	
0825 004 719	الدعم الفني	
0825 338 339	خدمة العملاء	
01 55 94 71 00	لوحة المفاتيح الكهربائية	
01 55 94 71 00	المبيعات	
01 55 94 71 01	فاكس	
	موقع الإنترنت: <a href="http://support.euro.dell.com">support.euro.dell.com</a>	
	عنوان البريد الإلكتروني: <a href="mailto:tech_support_central_europe@dell.com">tech_support_central_europe@dell.com</a>	
7222-766 06103	الدعم الفني للأجهزة المحمولة XPS فقط	
7200-06103 766	الدعم الفني لكل أجهزة Dell الأخرى	
224400-5-0180	خدمة عملاء المنازل والشركات الصغيرة	
9570-06103 766	خدمة العملاء من الشريحة الدولية	
9420-06103 766	خدمة عملاء الاشتراكات المميزة	
9560-06103 766	خدمة عملاء الاشتراكات الكبيرة	
9555-06103 766	خدمة عملاء الاشتراكات العامة	
7000-06103 766	لوحة المفاتيح الكهربائية	
	موقع الإنترنت: <a href="http://support.euro.dell.com">support.euro.dell.com</a>	
18 95 14 44-00800	الدعم الفني	
83 00 14 44-00800	دعم خدمة الفني من المستوى الذهبي	
2108129810	لوحة المفاتيح الكهربائية	
		اليونان
		كود الاتصال الدولي: 00

2108129811	لوحة المفاتيح الكهربائية لخدمة المستوى الذهبي	كود الدولة: 30
2108129800	المبيعات	
2108129812	فاكس	
1--866-3355540	رقم خدمة الاتصال المجاني:	جرينادا
0136-999-800-1	الدعم العام	جواتيمالا
1-877-270-4609	رقم خدمة الاتصال المجاني:	جيانا
	موقع الإنترنت: support.ap.dell.com	
	عنوان البريد الإلكتروني لخدمة الدعم الفني: HK_support@Dell.com	
2969 3188	خدمة الدعم الفني (لأجهزة Inspiron و Dimension)	هونج كونج
2969 3191	خدمة الدعم الفني (لأجهزة Dell Precision و Latitude و OptiPlex)	
2969 3196	خدمة الدعم الفني (PowerVault و PowerConnect و PowerEdge و PowerApp)	كود الاتصال الدولي: 001
3416 0910	خدمة العملاء	
3416 0907	اشتراكات العملاء من الشركات الكبيرة	كود الدولة: 852
3416 0908	برامج العملاء من الشريحة الدولية	
3416 0912	قسم الشركات المتوسطة	
2969 3105	قسم عملاء المنازل والشركات الصغيرة	
	عنوان البريد الإلكتروني: india_support_desktop@dell.com india_support_notebook@dell.com india_support_Server@dell.com	
1600338045	الدعم الفني	الهند
1600448046		
1600 33 8044	المبيعات (اشتراكات العملاء من الشركات الكبيرة)	
1600 33 8046	المبيعات (عملاء المنازل والشركات الصغيرة)	
	موقع الإنترنت: support.euro.dell.com	
	عنوان البريد الإلكتروني: dell_direct_support@dell.com	
722 200 1850	الدعم الفني للأجهزة المحمولة XPS فقط	أيرلندا (شيري وود)
1850 543 543	الدعم الفني لكل أجهزة Dell الأخرى	كود الاتصال الدولي: 00
0870 908 0800	الدعم الفني في المملكة المتحدة (للاتصال من داخل المملكة المتحدة فقط)	كود الدولة: 353
01 204 4014	خدمة العملاء للمستخدمين في المنازل	كود المدينة: 1
01 204 4014	خدمة العملاء للشركات الصغيرة	
0870 906 0010	خدمة العملاء من المملكة المتحدة (للاتصال من داخل المملكة المتحدة فقط)	
1850 200 982	خدمة العملاء من الشركات	
0870 907 4499	خدمة العملاء من الشركات (للاتصال من داخل المملكة المتحدة فقط)	
01 204 4444	المبيعات في أيرلندا	
0870 907 4000	مبيعات المملكة المتحدة (للاتصال من داخل المملكة المتحدة فقط)	
01 204 0103	الفاكس/فاكس خدمة المبيعات	
01 204 4444	لوحة المفاتيح الكهربائية	
	موقع الإنترنت: support.euro.dell.com	
	عملاء المنازل والشركات الصغيرة	
02 577 826 90	الدعم الفني	إيطاليا (ميلان)
02 696 821 14	خدمة العملاء	كود الاتصال الدولي: 00
02 696 821 13	فاكس	
02 696 821 12	لوحة المفاتيح الكهربائية	كود الدولة: 39
	الشركة	
02 577 826 90	الدعم الفني	كود المدينة: 02
02 577 825 55	خدمة العملاء	
02 575 035 30	فاكس	
02 577 821	لوحة المفاتيح الكهربائية	
3639-682-800-1	الدعم العام (للاتصال من داخل جامايكا فقط)	جامايكا
	موقع الإنترنت: support.jp.dell.com	
498-198-0120	رقم خدمة الاتصال المجاني:	خدمة الدعم الفني (الملقمات)

4162-556-44-81	خدمة الدعم الفني للعملاء خارج اليابان (الملقحات)	اليابان (كاواساكي) كود الاتصال الدولي: 001 كود الدولة: 81 كود المدينة: 44
226-198-0120	رقم خدمة الاتصال المجاني: 226-198-0120	
1435-520-44-81	خدمة الدعم الفني للعملاء خارج اليابان (أجهزة Inspiron و Dimension)	
0120-198-433	رقم خدمة الاتصال المجاني: 0120-198-433	
3894-556-44-81	خدمة الدعم الفني للعملاء خارج اليابان (أجهزة Dell Precision و OptiPlex و Latitude)	
690-981-0120	رقم خدمة الاتصال المجاني: 690-981-0120	
3468-556-44-81	خدمة الدعم الفني للعملاء خارج اليابان (أجهزة مساعدة البيانات الشخصي وأجهزة الإسقاط والطابعات وأجهزة التوجيه)	
3490-556-044	خدمة Faxbox	
3801-556-044	خدمة الطلب الآلي طوال اليوم	
4240-556-044	خدمة العملاء	
1465-556-044	قسم مبيعات الشركات (حتى 400 موظف)	
3433-556-044	مبيعات قسم اشتراكات العملاء المميزين (ما يزيد عن 400 موظف)	
3430-556-044	مبيعات اشتراكات الشركات الكبيرة (ما يزيد عن 3500 موظف)	
1469-556-044	المبيعات العامة (الهيئات الحكومية والمعاهد التعليمية والمؤسسات الطبية)	
3469-556-044	الشريحة الدولية - اليابان	
1760-556-044	المستخدم العادي	
4300-556-044	لوحة المفاتيح الكهربية	
	عنوان البريد الإلكتروني: krsupport@dell.com	
080-200-3800	رقم خدمة الاتصال المجاني: 080-200-3800	كوريا (سول) كود الاتصال الدولي: 001 كود الدولة: 82 كود المدينة: 2
3801-200-080	رقم خدمة الاتصال المجاني: 3801-200-080	
080-200-3600	رقم خدمة الاتصال المجاني: 080-200-3600	
6202-2194	فاكس	
6000-2194	لوحة المفاتيح الكهربية	
4093-512 728	دعم العملاء الفني (أوستين، تكساس، الولايات المتحدة الأمريكية)	أمريكا اللاتينية
3619-512 728	خدمة العملاء (أوستين، تكساس، الولايات المتحدة الأمريكية)	
3883-512 728	فاكس (الدعم الفني وخدمة العملاء) (أوستين، تكساس، الولايات المتحدة الأمريكية)	
4397-512 728	المبيعات (أوستين، تكساس، الولايات المتحدة الأمريكية)	
4600-512 728	فاكس المبيعات (أوستين، تكساس، الولايات المتحدة الأمريكية)	
512 728-3772 أو		
	موقع الإنترنت: support.euro.dell.com	
342 08 08 075	خدمة الدعم	لوكسمبرج كود الاتصال الدولي: 00 كود الدولة: 352
2 713 15 96(0) 32+	مبيعات عملاء المنازل والشركات الصغيرة	
26 25 77 81	مبيعات الشركات	
2 481 91 19(0) 32+	خدمة العملاء	
26 25 77 82	فاكس	
0800 105	رقم خدمة الاتصال المجاني: 0800 105	مكاو كود الدولة: 853
910 160 34	خدمة العملاء (زيامين، الصين)	
115 693 29	مبيعات الصفقات (زيامين، الصين)	
	موقع الإنترنت: support.ap.dell.com	
1 800 880 193	رقم خدمة الاتصال المجاني: 1 800 880 193	ماليزيا (بينانج) كود الاتصال الدولي: 00 كود الدولة: 60 كود المدينة: 4
1 800 881 306	رقم خدمة الاتصال المجاني: 1 800 881 306	
1800 881 386	رقم خدمة الاتصال المجاني: 1800 881 386	
	خدمة الدعم الفني (أجهزة PowerApp و PowerEdge و PowerConnect و PowerVault)	
	خدمة العملاء	
1 800 888 202	رقم خدمة الاتصال المجاني: 1 800 888 202	
1 800 888 213	رقم خدمة الاتصال المجاني: 1 800 888 213	
8979-384-877-001		الدعم الفني للعملاء
001-877-269-3383 أو		

8800-81-50		المبيعات	المكسيك
01-800-888-3355 أو			كود الاتصال الدولي: 00
8979-384-877-001		خدمة العملاء	كود الدولة: 52
001-877-269-3383 أو			
8800-81-50		أساسي	
01-800-888-3355 أو			
1-866-278-6822 رقم خدمة الاتصال المجاني:		الدعم العام	مونتسيرات
1519-882-800-001		الدعم العام	جزر الأنتيل الهولندية
		موقع الإنترنت: <a href="http://support.euro.dell.com">support.euro.dell.com</a>	
020 674 45 94		الدعم الفني للأجهزة المحمولة XPS فقط	
020 674 45 00		الدعم الفني لكل أجهزة Dell الأخرى	
020 674 47 66		خدمة الدعم الفني من خلال الفاكس	هولندا (امستردام)
020 674 42 00		خدمة عملاء المنازل والشركات الصغيرة	كود الاتصال الدولي: 00
020 674 4325		خدمة علاقات العملاء	كود الدولة: 31
020 674 55 00		مبيعات عملاء المنازل والشركات الصغيرة	كود المدينة: 20
020 674 50 00		خدمة مبيعات العلاقات	
020 674 47 75		فاكس مبيعات عملاء المنازل والشركات الصغيرة	
020 674 47 50		فاكس مبيعات العلاقات	
020 674 50 00		لوحة المفاتيح الكهربائية	
020 674 47 50		فاكس لوحة المفاتيح الكهربائية	
		موقع الإنترنت: <a href="http://support.ap.dell.com">support.ap.dell.com</a>	نيوزيلندا
		عنوان البريد الإلكتروني: <a href="mailto:support.ap.dell.com/contactus">support.ap.dell.com/contactus</a>	كود الاتصال الدولي: 00
0800 441 567		الدعم العام	كود الدولة: 64
1006-220-800-001		الدعم العام	نيكاراجوا
		موقع الإنترنت: <a href="http://support.euro.dell.com">support.euro.dell.com</a>	
043 35 815		الدعم الفني للأجهزة المحمولة XPS فقط	
671 16882		الدعم الفني لكل منتجات Dell الأخرى	النرويج (ليسيكر)
671 17575		خدمة علاقات العملاء	كود الاتصال الدولي: 00
23162298		خدمة عملاء المنازل والشركات الصغيرة	كود الدولة: 47
671 16800		لوحة المفاتيح الكهربائية	
671 16865		لوحة المفاتيح الكهربائية للفاكس	
0962-507-800-001		الدعم العام	بنما
669-50-0800		الدعم العام	بيرو
		موقع الإنترنت: <a href="http://support.euro.dell.com">support.euro.dell.com</a>	
		عنوان البريد الإلكتروني: <a href="mailto:pl_support_tech@dell.com">pl_support_tech@dell.com</a>	بولندا (وارسو)
57 95 700		هاتف خدمة العملاء	كود الاتصال الدولي: 011
999 57 95		خدمة العملاء	كود الدولة: 48
57 95 999		المبيعات	كود المدينة: 22
57 95 806		فاكس خدمة العملاء	
57 95 998		فاكس مكتب الاستقبال	
57 95 999		لوحة المفاتيح الكهربائية	
		موقع الإنترنت: <a href="http://support.euro.dell.com">support.euro.dell.com</a>	البرتغال
707200149		الدعم الفني	كود الاتصال الدولي: 00
800 300 413		خدمة العملاء	كود الدولة: 351
300 412 أو 800 300 411 أو 800 300 410 21 422 07 10 أو 800		المبيعات	
21 424 01 12		فاكس	
7545-805-800-1		الدعم العام	بويرتوريكو
1-877-441-4731 رقم خدمة الاتصال المجاني:		الدعم العام	ساتات كيمس ونيفايس



1521-882-800-1	الدعم العام	سانت لوتشيا
1-877-270-4609 رقم خدمة الاتصال المجاني:	الدعم العام	سانت فينسنت وجرينادينز
	موقع الإنترنت: <a href="http://support.ap.dell.com">support.ap.dell.com</a>	<b>سنغافورا (سنغافورا)</b> كود الاتصال الدولي: 005 كود الدولة: 65
1800 394 7430 رقم خدمة الاتصال المجاني:	خدمة الدعم الفني (لأجهزة Inspiron و Dimension والأجهزة الإلكترونية والملحقات)	
1800 394 7488 رقم خدمة الاتصال المجاني:	خدمة الدعم الفني (لأجهزة OptiPlex و Latitude و Dell Precision)	
1800 394 7478 رقم خدمة الاتصال المجاني:	خدمة الدعم الفني (لأجهزة PowerApp و PowerEdge و PowerConnect و PowerVault)	
1 800 394 7430 رقم خدمة الاتصال المجاني: (الخيار 6)	خدمة العملاء	
1 800 394 7412 رقم خدمة الاتصال المجاني:	مبيعات الصفقات	
1 800 394 7419 رقم خدمة الاتصال المجاني:	مبيعات الشركات	
	موقع الإنترنت: <a href="http://support.euro.dell.com">support.euro.dell.com</a>	
	عنوان البريد الإلكتروني: czech_dell@dell.com	
5441 5727 02	الدعم الفني	
22537 2707 420	خدمة العملاء	
5441 8328 02	فاكس	
5441 8328 02	خدمة الدعم الفني من خلال الفاكس	
5441 7585 02	لوحة المفاتيح الكهربائية (المبيعات)	
	موقع الإنترنت: <a href="http://support.euro.dell.com">support.euro.dell.com</a>	<b>جنوب أفريقيا (جوهانسبرج)</b> كود الاتصال الدولي: 091/09 كود الدولة: 27 كود المدينة: 11
	عنوان البريد الإلكتروني: dell_za_support@dell.com	
709 7713 011	خدمة المستوى الذهبي	
011 709 7710	الدعم الفني	
011 709 7707	خدمة العملاء	
011 709 7700	المبيعات	
011 706 0495	فاكس	
011 709 7700	لوحة المفاتيح الكهربائية	
604 633 4810	الدعم الفني وخدمة العملاء والمبيعات (بينانج، ماليزيا)	<b>دول جنوب شرق آسيا والدول الواقعة على المحيط الهادي</b>
	موقع الإنترنت: <a href="http://support.euro.dell.com">support.euro.dell.com</a>	
	عملاء المنازل والشركات الصغيرة	<b>أستراليا (متريد)</b> كود الاتصال الدولي: 00 كود الدولة: 34 كود المدينة: 91
902 100 130	الدعم الفني	
902 118 540	خدمة العملاء	
902 118 541	المبيعات	
902 118 541	لوحة المفاتيح الكهربائية	
902 118 539	فاكس	
	الشركة	
902 100 130	الدعم الفني	
902 115 236	خدمة العملاء	
91 722 92 00	لوحة المفاتيح الكهربائية	
91 722 95 83	فاكس	
	موقع الإنترنت: <a href="http://support.euro.dell.com">support.euro.dell.com</a>	
340 340 0771	الدعم الفني للأجهزة المحمولة XPS فقط	
08 590 05 199	الدعم الفني لكل منتجات Dell الأخرى	
08 590 05 642	خدمة علاقات العملاء	
08 587 70 527	خدمة عملاء المنازل والشركات الصغيرة	
20 140 14 44	دعم برنامج البيع للموظفين (EPP)	
08 590 05 594	خدمة الدعم الفني من خلال الفاكس	
08 590 05 185	المبيعات	
	موقع الإنترنت: <a href="http://support.euro.dell.com">support.euro.dell.com</a>	<b>سويسرا (جنيف)</b>
	عنوان البريد الإلكتروني: Tech_support_central_Europe@dell.com	
57 88 33 0848	الدعم الفني للأجهزة المحمولة XPS فقط	

0844 811 411	الدعم الفني لكل أجهزة Dell الأخرى (لعملاء المنازل والشركات الصغيرة)	كود الاتصال الدولي: 00
0844 822 844	الدعم الفني (الشركات)	
0848 802 202	خدمة العملاء (المنازل والشركات الصغيرة)	كود الدولة: 41
0848 821 721	خدمة العملاء (الشركات)	كود المدينة: 22
022 799 01 90	فاكس	
022 799 01 01	لوحة المفاتيح الكهربائية	
	موقع الإنترنت: <a href="http://support.ap.dell.com">support.ap.dell.com</a>	
	عنوان البريد الإلكتروني: <a href="mailto:ap_support@dell.com">ap_support@dell.com</a>	
00801 86 1011	رقم خدمة الاتصال المجاني: 00801 86 1011 خدمة الدعم الفني (الأجهزة OptiPlex و Latitude و Inspiron و Dimension والأجهزة الإلكترونية والملحقات)	تايوان كود الاتصال الدولي: 002
00801 60 1256	رقم خدمة الاتصال المجاني: 00801 60 1256 خدمة الدعم الفني (الأجهزة PowerConnect و PowerEdge و PowerApp و PowerVault)	كود الدولة: 886
00801 60 1250	رقم خدمة الاتصال المجاني: 00801 60 1250 (الخيار 5) خدمة العملاء	
00801 65 1228	رقم خدمة الاتصال المجاني: 00801 65 1228 مبيعات الصفقات	
00801 651 227	رقم خدمة الاتصال المجاني: 00801 651 227 مبيعات الشركات	
	موقع الإنترنت: <a href="http://support.ap.dell.com">support.ap.dell.com</a>	
1800 0060 07	رقم خدمة الاتصال المجاني: 1800 0060 07 خدمة الدعم الفني (الأجهزة OptiPlex و Latitude و Dell Precision)	تايواند كود الاتصال الدولي: 001
1 800 0600 09	رقم خدمة الاتصال المجاني: 1 800 0600 09 خدمة الدعم الفني (الأجهزة PowerConnect و PowerEdge و PowerApp و PowerVault)	كود الدولة: 66
1800 006 007	رقم خدمة الاتصال المجاني: 1800 006 007 (الخيار 7) خدمة العملاء	
1800 006 009	رقم خدمة الاتصال المجاني: 1800 006 009 مبيعات الشركات	
1800 006 006	رقم خدمة الاتصال المجاني: 1800 006 006 مبيعات الصفقات	
8035-805-800-1	الدعم العام	ترينيداد وتوباغو
1--866-3355540	رقم خدمة الاتصال المجاني: 1--866-3355540 الدعم العام	جزر الترك والشيكوس
	موقع الإنترنت: <a href="http://support.euro.dell.com">support.euro.dell.com</a>	
	موقع خدمة العملاء على الإنترنت: <a href="http://support.euro.dell.com/uk/en/ECare/Form/Home.asp">support.euro.dell.com/uk/en/ECare/Form/Home.asp</a>	
	عنوان البريد الإلكتروني: <a href="mailto:dell_direct_support@dell.com">dell_direct_support@dell.com</a>	
0870 908 0500	خدمة الدعم الفني (الشركات، واشتراكات العملاء المميزين، وقسم اشتراكات العملاء المميزين، [ما يزيد عن 1000 موظف])	المملكة المتحدة (براكنيل)
4180 366 0870	الدعم الفني للأجهزة المحمولة XPS فقط	
0870 908 0800	خدمة الدعم الفني (المباشر والعالم) لكل أجهزة Dell الأخرى	كود الاتصال الدولي: 00
01344 373 186	خدمة عملاء الاشتراكات الدولية	
0870 906 0010	خدمة العملاء في المنازل والشركات الصغيرة	كود الدولة: 44
01344 373 185	خدمة العملاء من الشركات	
0870 906 0010	خدمة عملاء الاشتراكات المميزة (500 إلى 5000 موظف)	كود المدينة: 1344
01344 373 193	خدمة العملاء من القطاع الحكومي المركزي	
01344 373 199	خدمة العملاء من قطاع التعليم والقطاع الحكومي المحلي	
01344 373 194	خدمة العملاء من قطاع الصحة	
0870 907 4000	مبيعات عملاء المنازل والشركات الصغيرة	
01344 860 456	مبيعات الشركات والقطاع العام	
0870 907 4006	فاكس عملاء المنازل والشركات الصغيرة	
000-413-598-2521	رقم خدمة الاتصال المجاني: 000-413-598-2521 الدعم العام	أورجواي
1-800-433-9014	رقم خدمة الاتصال المجاني: 1-800-433-9014 خدمة Order-Status Service للتعرف آلياً على حالة طلب المنتج	
1-800-247-9362	رقم خدمة الاتصال المجاني: 1-800-247-9362 خدمة AutoTech (للأجهزة الكمبيوتر المحمول والأجهزة المكتبية)	
1-877-459-7298	رقم خدمة الاتصال المجاني: 1-877-459-7298 خدمة دعم علاقات العملاء للأجهزة والضمنان (أجهزة التليفزيون والطابعات، وأجهزة الإسقاط من شركة Dell)	
1-800-624-9896	رقم خدمة الاتصال المجاني: 1-800-624-9896 المستهلك (عملاء المنازل والشركات الصغيرة) دعم كل أجهزة Dell الأخرى	
1-800-624-9897	رقم خدمة الاتصال المجاني: 1-800-624-9897 خدمة العملاء	
1-800-695-8133	رقم خدمة الاتصال المجاني: 1-800-695-8133 عملاء برنامج البيع للموظفين (EPP)	
	موقع الخدمات المالية على الإنترنت: <a href="http://www.dellfinancialservices.com">www.dellfinancialservices.com</a>	

الخدمات المالية (التعاقد/القروض)	رقم خدمة الاتصال المجاني: 1--877-3355577
الخدمات المالية (اشتراكات عملاء Dell المميزين [DPA])	رقم خدمة الاتصال المجاني: 1-800-283-2210
الشركة	
خدمة ودعم العملاء	رقم خدمة الاتصال المجاني: 1-800--3355456
عملاء برنامج البيع للموظفين (EPP)	رقم خدمة الاتصال المجاني: 1-800-695-8133
دعم الطابعات وأجهزة الإسقاط	رقم خدمة الاتصال المجاني: 1-877-459-7298
عام (قطاعات الحكومة والتعليم والصحة)	
خدمة ودعم العملاء	رقم خدمة الاتصال المجاني: 1-800--3355456
عملاء برنامج البيع للموظفين (EPP)	رقم خدمة الاتصال المجاني: 1-800-695-8133
مبيعات Dell	رقم خدمة الاتصال المجاني: 1-800--3355289 رقم خدمة الاتصال المجاني: 1-800-879-3355
مناقذ بيع Dell (أجهزة الكمبيوتر المتطورة من Dell)	رقم خدمة الاتصال المجاني: 1-888-798-7561
مبيعات البرامج والأجهزة الطرفية	رقم خدمة الاتصال المجاني: 1-800--3355671
مبيعات قطع الغيار	رقم خدمة الاتصال المجاني: 1-800-357-3355
مبيعات الخدمة الممتدة والضمان	رقم خدمة الاتصال المجاني: 1-800-247-4618
فاكس	رقم خدمة الاتصال المجاني: 1-800-727-8320
خدمات شركة Dell للعملاء من الصم أو ضعاف السمع أو ممن يعانون من صعوبات في الكلام	رقم خدمة الاتصال المجاني: 1-877-DELLTTY (5889-335-877-1)
جزر فيرجن الأمريكية	الدعم العام 3355-673-877-1
فنزويلا	الدعم العام 3605-8001

الولايات المتحدة الأمريكية (أوستين، تكساس)

كود الاتصال الدولي: 011

كود الدولة: 1

[رجوع إلى صفحة المحتويات](#)

[رجوع إلى صفحة المحتويات](#)

## استخدام لوحة المفاتيح

Dell™ Latitude™ D620 دليل المستخدم

- 1 [لوحة المفاتيح الرقمية](#)
- 2 [تركيبات المفاتيح](#)
- 3 [لوحة اللمس](#)
- 4 [تغيير رأس مفتاح التوجيه](#)

### لوحة المفاتيح الرقمية

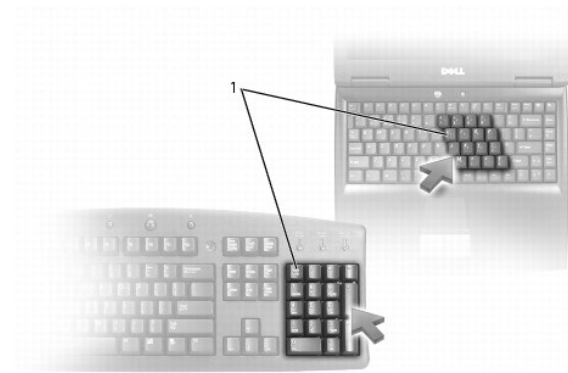

1	لوحة المفاتيح الرقمية
---	-----------------------

تعمل لوحة المفاتيح الرقمية بنفس أسلوب مثلثتها في لوحة المفاتيح العادية، ويقوم كل مفتاح على اللوحة بعدة وظائف. توجد الأرقام والرموز باللون الأزرق على يمين المفاتيح في اللوحة. لكتابة رقم أو إدخال رمز، اضغط مع الاستمرار على المفتاح <Fn> ثم اضغط على المفتاح المطلوب.

1 لتنشيط لوحة المفاتيح، اضغط <Num Lk>. يشير المصباح  إلى أن لوحة المفاتيح نشطة.

1 لإلغاء تنشيط لوحة المفاتيح، اضغط <Num Lk> مرة أخرى.

### تركيبات المفاتيح

#### وظائف النظام

<Ctrl><Shift><Esc>	يفتح الإطار Task Manager (مدير المهام)
--------------------	--

#### البطارية

<Fn><F3>	يعرض مقياس بطارية Dell™ QuickSet (انظر <a href="#">مقياس بطارية Dell™ QuickSet</a> ).
----------	---

#### وظائف العرض

<Fn><F8>	ينقل صورة الفيديو إلى خيار العرض التالي. تشمل الخيارات الأخرى كل من شاشة العرض بالجهاز، والشاشة الخارجية، وكلا الشاشتين في نفس الوقت.
<Fn><F7>	التبديل بين حالتَي دقة وضوح الفيديو، سواء الشاشة بالكامل أو نسبة الارتفاع إلى العرض القياسية.

<Fn> ومفتاح السهم الأيسر	يقوم بتنشيط مستشعر الإضاءة المحيطة (ALS)، والذي يتحكم في درجة سطوع الشاشة تبعاً لمستوى الضوء في البيئة المحيطة.
<Fn> ومفتاح السهم العلوي	يزيد درجة السطوع في شاشة الجهاز فقط (وليس الشاشة الخارجية).
<Fn> ومفتاح السهم السفلي	يقلل من درجة السطوع في شاشة الجهاز فقط (وليس الشاشة الخارجية).

## إدارة الطاقة

<Fn><Esc>	ينشط وضع إدارة الطاقة. يمكنك إعادة برمجة هذا الاختصار لتنشيط وضع مختلف لإدارة الطاقة باستخدام علامة التبويب <b>Advanced</b> (متقدم) في الإطار <b>Power Options Properties</b> (خصائص خيارات الطاقة).
<Fn><F1>	يدخل بالكمبيوتر في وضع السبات. يجب الاطلاع على <a href="#">Dell QuickSet</a> (راجع <a href="#">خصائص Dell™ QuickSet</a> ).

## وظائف مفاتيح شعار Microsoft® Windows®

مفتاح شعار Windows مع <m>	تصغير كل الإطارات المفتوحة
مفتاح شعار Windows مع <Shift><m>	استعادة كل الإطارات المصغرة. تعمل هذه التركيبة من المفاتيح كخاصية تبديل لاستعادة الإطارات المصغرة بعد استخدام تركيبية مفاتيح شعار Windows مع <m>.
مفتاح شعار Windows مع <e>	يقوم بتشغيل Windows Explorer
مفتاح شعار Windows مع <r>	يفتح مربع الحوار <b>Run</b> (تشغيل)
مفتاح شعار Windows مع <f>	يفتح مربع الحوار <b>Search Results</b> (نتائج البحث)
مفتاح شعار Windows مع <Ctrl><f>	يفتح مربع الحوار <b>Search Results-Computer</b> (نتائج البحث-كمبيوتر) (إذا ما كان الكمبيوتر متصلاً بشبكة)
مفتاح شعار Windows مع <Pause>	يفتح مربع الحوار <b>System Properties</b> (خصائص النظام)

لضبط تشغيل لوحة المفاتيح، مثل معدل تكرار الحرف، افتح Control Panel (لوحة التحكم)، وانقر **Printers and Other Hardware** (الطابعات وغيرها من الأجهزة) ثم انقر **Keyboard** (لوحة المفاتيح). للاطلاع على المزيد من المعلومات حول لوحة التحكم، راجع Windows Help and Support Center (مركز Windows للتعليمات والدعم). للوصول إلى Windows Help and Support Center (مركز التعليمات والدعم)، انظر [Windows Help and Support Center](#) (مركز Windows للتعليمات والدعم).

## لوحة اللمس

تتعرف لوحة اللمس على ضغطات وحركات الأصابع لتسمح بتحريك المؤشر على الشاشة. استخدم لوحة اللمس وأزرار لوحة اللمس لتحريك الماوس كيفما تريد.

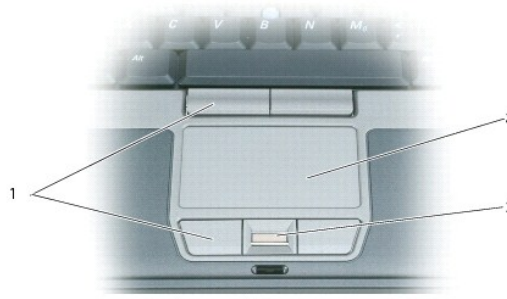

1	أزرار لوحة اللمس	2	قارئ البصمات (اختياري)	3	لوحة اللمس
---	------------------	---	------------------------	---	------------

**ملاحظة:** قارئ البصمات اختياري وقد لا يأتي مثبتاً في الكمبيوتر. للاطلاع على معلومات حول كيفية تنشيط واستخدام برنامج إدارة الأمان الذي يتحكم في قارئ البصمات، انظر [برنامج إدارة الأمان](#).

- 1 لتحريك المؤشر، قم بتحريك إصبعك برفق فوق لوحة اللمس.
- 1 لتحديد أحد العناصر، انقر بخفة مرة واحدة على سطح لوحة اللمس، أو استخدم طرف الإصبع للضغط على زر لوحة اللمس الأيسر.
- 1 لتحديد وتحريك (أو سحب) أحد العناصر، ضع المؤشر على هذا العنصر ثم انقر مرتين على لوحة اللمس، وبعد المرة الثانية، اترك إصبعك على لوحة اللمس وقم بتحريك العنصر المحدد عن طريق تحريك إصبعك فوق سطح اللوحة.
- 1 للفرق المزدوج على أحد العناصر، ضع المؤشر على هذا العنصر ثم انقر مرتين على سطح لوحة اللمس، أو استخدم طرف الإصبع للضغط على زر لوحة اللمس الأيسر مرتين.

يمكنك أيضاً استخدام مفتاح التوجيه لتحريك المؤشر. اضغط مفتاح التوجيه لليسار أو اليمين أو لأعلى أو لأسفل لتغيير اتجاه المؤشر على الشاشة. استخدم مفتاح التوجيه وأزرار مفتاح التوجيه لتحريك الماوس كيفما تريد.

## تعديل لوحة اللمس ومفتاح التوجيه

يمكنك استخدام الإطار **Mouse Properties** (خصائص الماوس) لإلغاء تنشيط لوحة اللمس ومفتاح التوجيه أو ضبط الإعدادات الخاصة بهما.

1. افتح Control Panel (لوحة التحكم) وانقر **Mouse** (الماوس). للاطلاع على المزيد من المعلومات حول لوحة التحكم، راجع Windows Help and Support Center (مركز Windows للتعليقات والدعم). للوصول إلى Windows Help and Support Center (مركز التعليمات والدعم)، انظر [Windows Help and Support Center](#) (مركز Windows للتعليقات والدعم).

2. في الإطار **Mouse Properties** (خصائص الماوس):

1 انقر علامة التبويب **Device Select** (تحديد جهاز) لإلغاء تنشيط لوحة اللمس ومفتاح التوجيه.

1 انقر علامة التبويب **Pointer** (المؤشر) لضبط إعدادات لوحة اللمس ومفتاح التوجيه.

3. انقر **OK** (موافق) لحفظ الإعدادات وإغلاق الإطار.

## تغيير رأس مفتاح التوجيه

يمكنك استبدال رأس مفتاح التوجيه إذا ما تعرضت للإهلاك بفعل الاستخدام لفترة طويلة، أو إذا كنت تفضل استخدام لون مختلف. يمكنك شراء رؤوس إضافية عن طريق زيارة موقع شركة Dell على العنوان [www.dell.com](http://www.dell.com).



1. اخلع الرأس من مفتاح التوجيه.

2. ضع الرأس الجديدة على القاعدة المربعة لمفتاح التوجيه ثم اضغط الرأس برفق على القاعدة.

ⓘ **إشعار:** قد يؤثر مفتاح التوجيه على العرض إذا لم يتم تثبيته على القاعدة بصورة صحيحة.

3. اختبر مفتاح التوجيه للتأكد من تثبيته الرأس بشكل صحيح.

[رجوع إلى صفحة المحتويات](#)

[رجوع إلى صفحة المحتويات](#)

## استخدام الوسائط المتعددة

دليل المستخدم **Dell™ Latitude™ D620**

● [تشغيل أقراص CD أو أقراص DVD](#)

● [ضبط مستوى الصوت](#)

● [ضبط الصورة](#)

### تشغيل أقراص CD أو أقراص DVD

➡ **إشعار:** لا تضغط على درج قرص CD أو DVD لأسفل عند فتحه أو إغلاقه. اترك الدرج مغلقاً عندما لا تستخدم محرك الأقراص.

➡ **إشعار:** لا يتم بتحريك الكمبيوتر عند تشغيل أقراص CD أو DVD.

1. اضغط زر إخراج الدرج الموجود في واجهة محرك الأقراص.

2. اسحب الدرج.



3. ضع القرص في وسط الدرج بحيث يكون المصق لأعلى ثم اضغط على القرص لتثبيتته على الجزء الأوسط من الدرج.

📌 **ملاحظة:** إذا أردت استخدام وحدة محرك أقراص أخرى من كمبيوتر آخر، فسوف تحتاج لتثبيت برامج التشغيل والبرمجيات الضرورية لتشغيل أقراص DVD أو تسجيل البيانات. للاطلاع على المزيد من المعلومات، ارجع إلى قرص *Drivers and Utilities* (برامج التشغيل والأدوات المساعدة) (قرص *Drivers and Utilities* هو قرص اختياري، وقد لا يكون متوافراً للكمبيوتر الخاص بك في بعض الدول).

4. ادفع الدرج داخل محرك الأقراص مرة أخرى.

لتنسيق أقراص CD لتخزين البيانات عليها أو لإنشاء أقراص CD موسيقية أو لنسخ أقراص CD، راجع برنامج أقراص CD الذي يأتي مع الكمبيوتر.

📌 **ملاحظة:** تأكد من الالتزام بكافة قوانين النسخ والطبع عند إنشاء أقراص CD.

### ضبط مستوى الصوت

📌 **ملاحظة:** عندما تكون السماعات في وضع كتم الصوت، لن تستطيع سماع قرص CD أو DVD الجاري تشغيله.

### إطار التحكم في الصوت

1. انقر الزر **Start** (⏻)، وأشر إلى **All Programs** (أو البرامج) ← **Accessories** (الملحقات) ← **Entertainment** (ترفيه) (أو **Multimedia** (وسائط متعددة))، ثم انقر **Volume Control** (التحكم في الصوت).

2. في إطار **Volume Control** (التحكم في الصوت)، انقر الشريط واسحبه إلى العمود **Volume Control** (التحكم في الصوت) ثم قم بسحبه لأعلى أو لأسفل لرفع أو خفض الصوت.

للإطلاع على المزيد من المعلومات حول خيارات التحكم في الصوت، انقر الزر **Help** (تعليمات) في الإطار **Volume Control** (التحكم في الصوت).

## أزرار التحكم في الصوت

يمكنك ضبط مستوى الصوت باستخدام أزرار التحكم في الصوت الموجودة على الكمبيوتر. انظر [أزرار التحكم في مستوى الصوت](#).

## مفاتيح التحكم في الصوت

يمكنك ضبط مستوى الصوت بالضغط على المفاتيح التالية:

1. اضغط **<PageUp><Fn>** لزيادة مستوى الصوت.

1. اضغط **<PageDn><Fn>** لخفض مستوى الصوت.

1. اضغط **<End><Fn>** لكتم الصوت.

## ضبط الصورة

إذا ما ظهرت رسالة خطأ تخبرك بأن دقة الوضوح الحالية وعمق الألوان يستخدمان قدرًا كبيرًا من الذاكرة، مما يعوق تشغيل أقراص DVD، فيجب أن تقوم بضبط خصائص الشاشة.

1. انقر الزر **Start** (⏻) وأشر إلى **Settings** (إعدادات) ← **Control Panel** (لوحة التحكم)، ثم انقر **Display** (العرض).

2. في الإطار **Display Properties** (خصائص العرض) انقر علامة التبويب **Settings** (إعدادات).

3. من البند **Pick a category** (اختر فئة)، انقر **Appearance and Themes** (المظهر والسمات).

4. من البند **...Pick a task** (... اختر مهمة ...)، انقر **Change the screen resolution** (تغيير دقة وضوح الشاشة).

5. من البند **Screen resolution** (دقة وضوح الشاشة)، قم بنقر وسحب الشريط في **Screen resolution** (دقة وضوح الشاشة) لتغيير الإعداد إلى **1024 by 768 pixels** أي الأبعاد 1024 و768 بكسل.

6. انقر القائمة المنسدلة في **Color quality** (جودة الألوان) ثم انقر **Medium (16 bit)** (متوسط (16)).

7. انقر **OK** (موافق).

[رجوع إلى صفحة المحتويات](#)



## إضافة واستبدال الأجزاء

Dell™ Latitude™ D620 دليل المستخدم

• <a href="#">قَبْلَ أن تَبْدَأَ</a>	• <a href="#">بطاقة الشبكة اللاسلكية محلية النطاق (WLAN)</a>
• <a href="#">غطاء المفصل</a>	• <a href="#">بطاقات النطاق الترددي العرض لشبكة المحمول</a>
• <a href="#">لوحة المفاتيح</a>	• <a href="#">بطاقة وحدة تعريف المشترك (SIM)</a>
• <a href="#">البطاقة الداخلية المزودة بتقنية Bluetooth® اللاسلكية</a>	• <a href="#">القرص الصلب</a>
• <a href="#">البطارية الخلية المصغرة</a>	• <a href="#">حاوية الوسائط</a>
• <a href="#">الذاكرة</a>	

### قَبْلَ أن تَبْدَأَ

يقدم هذا الفصل الإجراءات الخاصة بك وتركيب المكونات في الكمبيوتر لديك. وما لم يتم التصريح بغير ذلك، تفترض كل عملية توافر الشروط التالية:

- 1 أنك قمت بإجراء الخطوات الواردة في قسم [إغلاق الكمبيوتر](#) وقيل العمل داخل الكمبيوتر.
- 1 أنك اطلعت على معلومات الأمان الواردة في [Yaqzidatayzo](#) من Dell™.
- 1 يمكن استبدال أحد المكونات، أو تركيبه إذا ما تم شراؤه بصورة منفصلة، عن طريق تنفيذ خطوات الفك بالترتيب العكسي.

### الأدوات الموصى باستخدامها

قد تحتاج الإجراءات الواردة في هذا المستند إلى وجود الأدوات التالية:

- 1 مفك صغير بسن مسطح
- 1 مفك Phillips
- 1 مسمار بلاستيكي صغير
- 1 قرص المضغوط الخاص ببرنامج تحديث Flash BIOS

### إغلاق الكمبيوتر

إشعار: لتجنب ضياع البيانات، قم بحفظ وإغلاق أية ملفات مفتوحة، وقم بالخروج من أية برامج مفتوحة قبل إغلاق الكمبيوتر.

1. قم بإيقاف تشغيل نظام التشغيل:

a. قم بحفظ وإغلاق أية ملفات والخروج من أية برامج، انقر **Start (إِل)** ← **Shut Down (إيقاف التشغيل)** ← **Shut Down (إيقاف تشغيل)** ← **OK (موافق)**.

يتم إيقاف تشغيل الكمبيوتر بعد انتهاء عملية إيقاف تشغيل نظام التشغيل.

2. تأكد من أن الكمبيوتر وأية أجهزة متصلة به في وضع الإغلاق. إذا كان الكمبيوتر والأجهزة المتصلة به لم تقم بإيقاف التشغيل تلقائياً عندما قمت بإيقاف تشغيل نظام التشغيل، اضغط مع الاستمرار على زر الطاقة لمدة 4 ثوان.

### قَبْلَ العمل داخل الكمبيوتر

استخدم الإرشادات العامة التالية للأمان للمساعدة على حماية الكمبيوتر من احتمال تعرضه للتلف، وللمساعدة على ضمان سلامتك الشخصية.

⚠ **تنبيه:** قبل أن تبدأ تنفيذ أي من الخطوات في هذا القسم، يرجى اتباع تعليمات الأمان في [Yaqzidatayzo](#).

⚠ **تنبيه:** قم بالتعامل مع المكونات والبطاقات بعناية. ولا تلمس المكونات أو نقاط الاتصال على البطاقة. أمسك البطاقة من حوافها أو من مقبض التركيب المعدني. وبالنسبة لمكون مثل المعالج، قم بإمسكه من حوافه وليس من أسنانه.

⚠ **إشعار:** ينبغي أن يقتصر إجراء الإصلاحات في الكمبيوتر على فني معتمد للخدمة. فالتلف الناتج عن إجراء الصيانة بمعرفة شخص غير مصرح له من شركة Dell لا يغطيه الضمان.

⚡ **إشعار:** عندما تقوم بفصل أحد الكيبلات، قم بسحبه من الموصل أو لسان الجذب، وليس من الكيل نفسه. يوجد في بعض الكيبلات موصلات ذات السننة للتثبيت، فإذا كنت تقوم بفصل هذا النوع من الكيبلات، اضغط على لسان التثبيت قبل فصل الكيل. عندما تقوم بفصل الموصلات، حافظ على بقائها في وضع مستقيم لتجنب نثني أية أسنان في الموصل. وأيضاً، قبل فصل أحد الكيبلات، تأكد من أن طرفي الموصل (مقيس وفتحة التوصيل) في الاتجاه والمحاذاة الصحيحين.

⚡ **إشعار:** لتجنب إتلاف الكمبيوتر، قم بإجراء الخطوات التالية قبل العمل داخل الكمبيوتر:

1. تأكد من أن سطح العمل مسطح ونظيف لوقاية غطاء الكمبيوتر من التعرض للخدوش.

2. قم بإغلاق الكمبيوتر (انظر [إغلاق الكمبيوتر](#)).

3. إذا كان الكمبيوتر متصلاً بجهاز إرساء (مُوصل) فقم بإيقاف إرسائه. انظر وثائق المنتج المصاحبة لجهاز الإرساء للاطلاع على الإرشادات.

⚡ **إشعار:** لفصل كبل إحدى الشبكات، قم أولاً بفك الكيل من الكمبيوتر، ثم فكه من فتحة توصيل الشبكة على الحائط.

4. قم بفصل أية كيبلات للهاتف أو الشبكة من الكمبيوتر.

5. أغلق الشاشة وأقلب الكمبيوتر على وجهه على سطح مستو.

⚡ **إشعار:** لتجنب إتلاف لوحة النظام، يجب عليك إخراج البطارية الأساسية قبل إجراء الصيانة على الكمبيوتر.

6. قم بإخراج أية وحدات تم تركيبها بما في ذلك البطارية الثانية إذا ما تم تركيبها (انظر [حاوية الوسائط](#)).

7. قم بفصل الكمبيوتر وجميع الأجهزة المتصلة به من مأخذ التيار الكهربائي.

8. إخراج البطارية (انظر [إخراج البطارية](#)).

9. اضغط زر الطاقة "لتأريض" لوحة النظام.

01. قم بإخراج أية بطاقات PC Card تم تركيبها في فتحة PC Card (انظر [إخراج بطاقة عادية أو بطاقة فارغة](#)).

## غطاء المفصل

⚠ **تنبيه:** قبل أن تبدأ تنفيذ أي من الخطوات في هذا القسم، يرجى اتباع تعليمات الأمان في [Yaqzid Egarvlyz](#).

⚡ **إشعار:** لتجنب تفريغ الشحنات الإلكترونية، قم بتوصيل نفسك بطرف أرضي باستخدام شريط تأريض للمعصم أو بلمس سطح معدني غير مطلي من وقت لآخر (مثل فتحة توصيل أو الجانب الخلفي من الكمبيوتر).

⚡ **إشعار:** إن غطاء المفصل هش ويمكن أن يتعرض للتلف إذا تم الإفراط في استخدام القوة، لذلك عليك بمراعاة الحرص عند التعامل معه.

1. اتبع الخطوات المقدمة في الجزء [قبل أن تبدأ](#).

2. أقلب الكمبيوتر بحيث يكون الجانب الأمامي لأعلى، ثم افتح الشاشة تماماً (180°) بحيث تستقر على سطح العمل.

⚡ **إشعار:** لتجنب إتلاف غطاء المفصل، لا تقم برفع الغطاء على الجانبين في نفس الوقت. إن خلع غطاء المفصل بطريقة تخالف الطريقة الموضحة قد يؤدي إلى كسر البلاستيك.



1	غطاء المفصل	2	مسمار بلاستيكي	3	الفتحة
---	-------------	---	----------------	---	--------

3. ابدأ من الجهة اليمنى للكمبيوتر في استخدام مسمار بلاستيكي (خابور) لإزاحة غطاء المفصل. ارفع الغطاء بعيداً عن الكمبيوتر بدءاً من اليمين وباتجاه اليسار مع وضع الغطاء جانباً .

4. لإعادة غطاء المفصل إلى مكانه، قم بإدخال الحافة اليمنى من الغطاء في الجزء المخصص له.

5. قم بالضغط من اليسار إلى اليمين حتى يتم تثبيت الغطاء في مكانه.

## لوحة المفاتيح

⚠ **تنبيه:** قبل إجراء الخطوات التالية، اتبع تعليمات الأمان في *WorkSafe*.

⚡ **إشعار:** لتجنب تفريغ الشحنات الإلكترونية وستاتيكية، قم بتوصيل نفسك بطرف أرضي باستخدام شريط تأريض للمعصم أو بلمس سطح معدني غير مطلي من وقت لآخر (مثل الجانب الخلفي) في الكمبيوتر.

1. اتبع التعليمات الواردة في الجزء [قبل أن تبدأ](#).

2. اقلب الكمبيوتر بحيث يكون الجانب الأيمن لأعلى ثم قم بفتحه.



1	غطاء المفصل	2	لوحة المفاتيح
---	-------------	---	---------------

3. قم بفك غطاء المفصل (انظر [غطاء المفصل](#)).

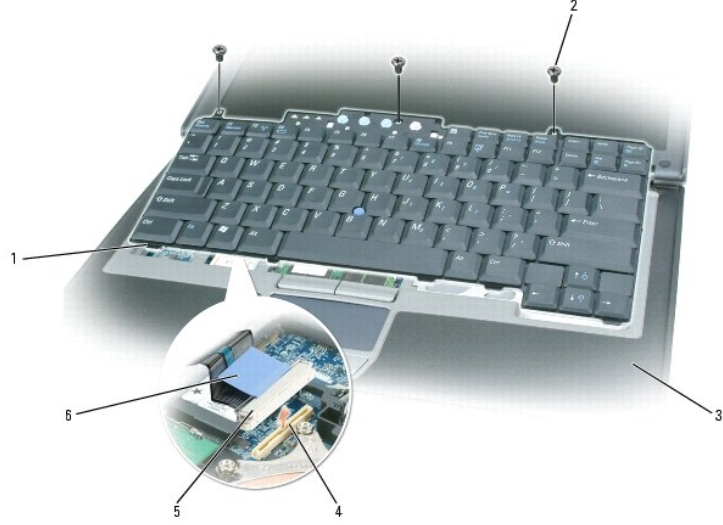

1	أسنة لوحة المفاتيح (5)	2	المسامير (3)	3	مسند اليدين
4	فتحة توصيل لوحة المفاتيح على لوحة النظام	5	فتحة توصيل كبل لوحة المفاتيح	6	لسان سحب

ⓘ **إشعار:** إن رؤوس المسامير هشة، ويسهل تركيبها في وضع خاطئ، وتستغرق وقتاً لإعادة تركيبها. كن حريصاً عند فك لوحة المفاتيح والتعامل معها.

4. قم بفك المسامير الثلاثة الموجودة أعلى لوحة المفاتيح.

ⓘ **ملاحظة:** ارفع لوحة المفاتيح بحرص [الخطوة 5](#) لضمان عدم جذب كبل لوحة المفاتيح.

5. أدر لوحة المفاتيح إلى أعلى بمقدار 90 درجة واسندها على مسند اليدين لتسهيل الوصول إلى فتحة توصيل لوحة المفاتيح.

6. إذا كان كبل لوحة المفاتيح مثبتاً في مكانه بواسطة ذراع إغلاق لوحة المفاتيح المجاور لفتحة التوصيل، قم بتحريك ذراع الإغلاق إلى أعلى بحرص لتستطيع فتح غطاء الكابل.

7. اجذب لسان السحب لفصل كبل موصل كبل لوحة المفاتيح من فتحة توصيل لوحة المفاتيح على لوحة النظام.

ⓘ **ملاحظة:** عندما تقوم بإعادة تركيب لوحة المفاتيح، تحقق من وجود أسنة لوحة المفاتيح في أماكنها بالكامل وذلك لتجنب خدش مسند اليدين.

## البطاقة الداخلية المزودة بتقنية Bluetooth® اللاسلكية

⚠ **تنبيه:** قبل إجراء الخطوات التالية، اتبع تعليمات الأمان في [Ynzzid Step 113](#).

ⓘ **إشعار:** لتجنب تفريغ الشحنات الإلكترونية، قم بتوصيل نفسك بطرف أرضي باستخدام شريط تأريض للمعصم أو بلمس فتحة التوصيل الموجودة على اللوحة الخلفية للكمبيوتر).

ⓘ **إشعار:** لتجنب إتلاف لوحة النظام، يجب عليك إخراج البطارية الأساسية قبل بدء العمل داخل الكمبيوتر.

إذا طلبت شراء بطاقة داخلية مزودة بتقنية Bluetooth اللاسلكية مع الكمبيوتر، فإنها تأتي مثبتة بالفعل.

1. اتبع الخطوات المقدمة في الجزء [قبل أن تبدأ](#).

2. قم بفك غطاء المفصل (انظر [غطاء المفصل](#)).



1	كابل البطاقة	2	البطاقة	3	لسان معدني
---	--------------	---	---------	---	------------

⚠️ **إشعار:** كن حذراً عندما تقوم بإخراج البطاقة لتجنب إتلافها، أو إتلاف كبل البطاقة، أو المكونات المحيطة بها.

3. قم بخلع كبل البطاقة بحرص من لسان التوجيه الخاص به.
4. امسك كبل البطاقة بإحدى اليدين، ثم استخدم مسمار بلاستيكي برفق في اليد الأخرى لخلع البطاقة من أسفل اللسان المعدني.
5. ارفع البطاقة من التجويف الخاص بها، مع التحقق من عدم الضغط على كابل البطاقة بقوة زائدة.



6. افصل البطاقة من الكبل ثم اخلع البطاقة من الكمبيوتر.

## البطارية الخلوية المصغرة

⚠️ **تنبيه:** قبل إجراء الخطوات التالية، اتبع تعليمات الأمان في [Yousang Laptop](#).

- ⚠️ **إشعار:** لتجنب تفريغ الشحنات الإلكترونية، قم بتوصيل نفسك بطرف أرضي باستخدام شريط تأريض المعصم أو بلمس فتحة التوصيل الموجودة على اللوحة الخلفية للكمبيوتر).
- ⚠️ **إشعار:** لتجنب إتلاف لوحة النظام، يجب عليك إخراج البطارية الأساسية قبل بدء العمل داخل الكمبيوتر.

1. اتبع الخطوات المقدمة في الجزء [قبل أن تبدأ](#).
2. قم بفتح غطاء المفصل (انظر [غطاء المفصل](#)).
3. قم بفتح لوحة المفاتيح (انظر [لوحة المفاتيح](#)).



1	فتحة توصيل البطارية	2	بطارية خلوية مصغرة	3	غطاء بوليمستر بلاستيكي
---	---------------------	---	--------------------	---	------------------------

4. أخرج موصل البطارية من فتحة التوصيل الموجودة على لوحة النظام.

5. ارفع طرف غطاء البوليمستر قليلاً فوق البطارية مع الحرص على عدم كسر البلاستيك.

6. تثبت غطاء البوليمستر، وأمسك البطارية واسحبها خارج فتحة البطارية.

## الذاكرة

يمكنك زيادة ذاكرة الجهاز لديك بتركيب وحدات للذاكرة في لوحة النظام. انظر [المواصفات](#) للاطلاع على معلومات حول الذاكرة التي يدعمها الكمبيوتر. لا تتم بتركيب وحدات الذاكرة إلا تلك الوحدات المخصصة للكمبيوتر.

**⚠ تنبيه:** قبل أن تبدأ تنفيذ أي من الخطوات في هذا القسم، يرجى اتباع تعليمات الأمان في [YousZhid & Tap Vizo](#).

**🔧 إشعار:** إذا كان الكمبيوتر به وحدة واحدة للذاكرة، قم بتركيبها في فتحة التوصيل ذات العلامة "DIMM".

**🔧 إشعار:** إذا قمت بإخراج وحدات الذاكرة الأصلية من الكمبيوتر أثناء ترقية الذاكرة، يجب الاحتفاظ بها بعيداً عن الوحدات الجديدة التي قد تكون موجودة لديك، حتى وإن كنت قد اشتريت هذه الوحدات الجديدة من شركة [Dell](#). [Dell](#)، إن أمكن بتركيب وحدة ذاكرة أصلية مع وحدة ذاكرة جديدة، وإلا فإن الكمبيوتر قد لا يقدم أفضل أداء لديه.

**📌 ملاحظة:** يشمل ضمان الكمبيوتر وحدات الذاكرة المشتركة من Dell.

يحتوي الكمبيوتر على مقبسين من النوع SODIMM في متناول المستخدم، يمكن الوصول إلى أحدهما من أسفل لوحة المفاتيح (DIMM A)، بينما يمكن الوصول إلى الأخرى من أسفل الكمبيوتر (DIMM B).

لإضافة أو استبدال وحدة ذاكرة في فتحة التوصيل DIMM A:

1. اتبع الخطوات المقدمة في الجزء [قبل أن تبدأ](#).

2. قم بفك غطاء المفصل (انظر [غطاء المفصل](#)).

3. قم بفك لوحة المفاتيح (انظر [لوحة المفاتيح](#)).

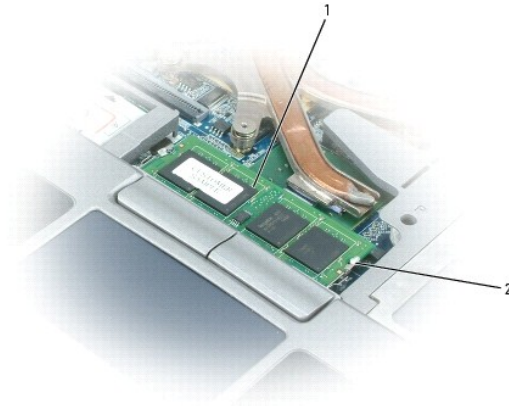

1	وحدة الذاكرة (DIMM A)	2	مشابك التثبيت (2)
---	-----------------------	---	-------------------

إشعار: لمنع حدوث التلف في فتحة توصيل وحدة الذاكرة، لا تستخدم أدوات للتفريق بين مشابك تثبيت وحدة الذاكرة.

4. إذا كنت تقوم باستبدال وحدة الذاكرة، قم بتوصيل نفسك بطرف أرضي وفك الوحدة الحالية:

- استخدم أطراف أصابعك لتفريق مشابك التثبيت بعناية على طرفي فتحة توصيل وحدة الذاكرة وذلك حتى تندفع وحدة الذاكرة لأعلى.
- قم بإخراج وحدة الذاكرة من فتحة التوصيل.

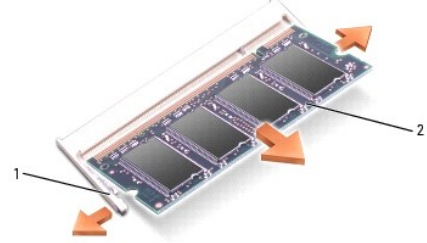

1	مشابك التثبيت (2 لكل فتحة توصيل)	2	وحدة الذاكرة
---	----------------------------------	---	--------------

5. قم بتوصيل نفسك بطرف أرضي ثم تركيب وحدة الذاكرة الجديدة:

ملاحظة: إذا لم تكن فتحة التوصيل مركبة بشكل سليم، فقد لا يبدأ الكمبيوتر في التشغيل بشكل سليم. ولا توجد رسالة خطأ تبين هذا العيب.

- قم بمحاذاة السن في فتحة التوصيل الوحدة على اللسان الموجودة في فتحة الموصل.
- ادفع الوحدة ببنبات في الفتحة بزاوية 45 درجة، ثم قم بتدوير الوحدة لأسفل حتى يصدر صوت (نقطة) يدل على تثبيتها في موضعها. إذا لم تشعر بهذا الصوت، قم بإخراج الوحدة وإعادة تركيبها.

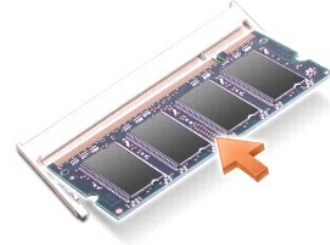

لإضافة أو استبدال وحدة ذاكرة في فتحة التوصيل DIMM B:

إشعار: إذا كنت تحتاج لتركيب وحدات ذاكرة في فتحتي التوصيل، قم بتركيب وحدة ذاكرة في فتحة التوصيل التي تحمل اسم "AMMID" قبل تركيب وحدة ذاكرة في فتحة التوصيل المسماة "BMMID". أدخل وحدات الذاكرة بزاوية ميل تبلغ 54 درجة لتجنب إتلاف فتحة التوصيل.

1. اتبع الخطوات المقدمة في الجزء [قيل أن تبدأ](#).

2. اقلب الكمبيوتر على رأسه، وفك مسمار التثبيت الموجود على غطاء وحدة الذاكرة، ثم فك الغطاء.

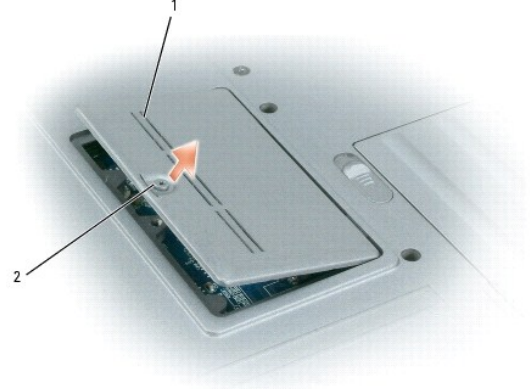

1	غطاء وحدة الذاكرة	2	مسمار تثبيت
---	-------------------	---	-------------

إشعار: لمنع حدوث التلف في فتحة توصيل وحدة الذاكرة، لا تستخدم أدوات للتفريق بين مشابك تثبيت وحدة الذاكرة.

3. إذا كنت تقوم باستبدال وحدة للذاكرة، قم بتوصيل نفسك بطرف أرضي وفك الوحدة الحالية:

- a. استخدم أطراف أصابعك لتفريق مشابك التثبيت بعناية على طرفي فتحة توصيل وحدة الذاكرة وذلك حتى تندفع وحدة الذاكرة لأعلى.  
b. قم بإخراج وحدة الذاكرة من فتحة التوصيل.

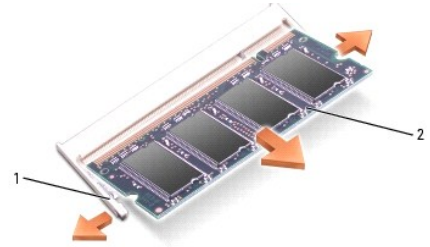

1	مشابك التثبيت (2 لكل فتحة توصيل)	2	وحدة الذاكرة
---	----------------------------------	---	--------------

إشعار: أدخل وحدات الذاكرة بزاوية ميل تبلغ 45 درجة لتجنب إتلاف فتحة التوصيل.

4. قم بتوصيل نفسك بطرف أرضي ثم تركيب وحدة الذاكرة الجديدة:

ملاحظة: إذا لم تكن فتحة التوصيل مركبة بشكل سليم، فقد لا يبدأ الكمبيوتر في التشغيل بشكل سليم. ولا توجد رسالة خطأ تبين هذا العيب.

- a. قم بمحاذاة السن في فتحة توصيل طرف الوحدة على اللسان الموجودة في فتحة الموصل.  
b. ادفع الوحدة ببطء في الفتحة بزاوية 45 درجة، ثم قم بتدوير الوحدة لأسفل حتى يصدر صوت (نكّة) يدل على ثباتها في موضعها. إذا لم تشعر بهذا الصوت، قم بإخراج الوحدة وإعادة تركيبها.

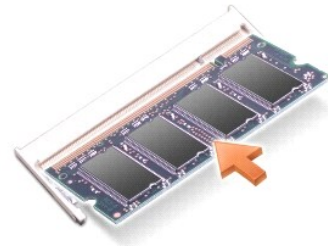

5. أعد وضع الغطاء.

إشعار: إذا كان من الصعب إغلاق الغطاء، قم بفك الوحدة وإعادة تركيبها. إن إغلاق الغطاء بالقوة قد يتلف الكمبيوتر.

6. أدخل البطارية في حاوية البطارية، أو قم بتوصيل محوّل التيار المتردد بالكمبيوتر وبمأخذ للتيار الكهربائي.



7. ابدأ تشغيل الكمبيوتر.

أثناء بدء تشغيل الكمبيوتر، فإنه يقوم باكتشاف الذاكرة الإضافية وتحديث معلومات تهيئة النظام ألياً .

للتأكد من حجم الذاكرة التي تم تركيبها في الكمبيوتر، انقر **Start** (⏏) ← **Help and Support** (التعليمات والدعم)، ثم انقر **Computer Information** (معلومات الكمبيوتر).

8. أعد وضع غطاء وحدة الذاكرة.

## بطاقة الشبكة اللاسلكية محلية النطاق (WLAN)

إذا طلبت شراء بطاقة شبكة WAN مع الكمبيوتر، تكون البطاقة مثبتة بالفعل.

**⚠ تنبيه:** قبل أن تبدأ تنفيذ أي من الخطوات في هذا القسم، يرجى اتباع تعليمات الأمان في *Intel Easy Step Wizard*.

1. اتبع الخطوات المقدمة في الجزء [قبل أن تبدأ](#).

2. قم بفك غطاء المفصل (انظر [غطاء المفصل](#)).

3. قم بفك لوحة المفاتيح (انظر [لوحة المفاتيح](#)).



**⚠ إشعار:** لمنع حدوث التلف في فتحة التوصيل، لا تستخدم أدوات لتفريق المشابك.

4. إذا لم تكن بطاقة WLAN مثبتة بالفعل، انتقل إلى الخطوة 5. إذا كنت تقوم باستبدال بطاقة WLAN، قم بفك البطاقة الحالية:

a. قم بفصل بطاقة WLAN من أية كبلات مثبتة بها.

b. استخدم أطراف أصابعك لأبعاد السنّة التثبيت المعدنية بحرص حتى تندفع البطاقة قليلاً لأعلى.

c. قم بتحريك ورفع بطاقة WLAN خارج فتحة التوصيل.

**⚠ إشعار:** إن فتحات التوصيل مميزة بما يضمن التركيب الصحيح، فإذا شعرت بمقاومة، تحقق من فتحات التوصيل وقم بإعادة محاذاة البطاقة.

**📌 ملاحظة:** لا يتم بتركيب بطاقة شبكة المحمول ذات النطاق الترددي العريض في فتحة بطاقة WLAN.

**📌 ملاحظة:** قد توجد في بطاقة NALW فتحتان أو ثلاثة للتوصيل، وذلك على حسب نوع البطاقة التي طلبت شراءها.

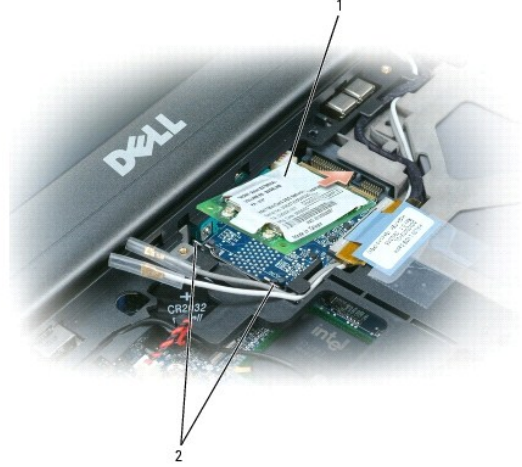

1	بطاقة WLAN	2	أسنة التثبيت المعدنية (2)
---	------------	---	---------------------------

5. تركيب بطاقة WLAN:

- a. قم بإبعاد أية كبلات للهوائي لإتاحة مساحة لبطاقة WLAN.
- b. قم بمحاذاة بطاقة WLAN على فتحة التوصيل بزاوية 45 درجة، واضغط البطاقة في فتحة التوصيل حتى يصدر صوت (نقرة) يدل على تثبيتها في موضعها.



1	بطاقة WLAN	2	فتحات توصيل كبل الهوائي
---	------------	---	-------------------------

إشعار: لتجنب إتلاف بطاقة WLAN، لا تقم أبداً بوضع الكبلات على البطاقة أو أسفلها.

- ملاحظة: قد توجد في بطاقة WLAN فتحتان أو ثلاثة للتوصيل، وذلك على حسب نوع البطاقة التي طلبت شراءها.
- ملاحظة: للاطلاع على المزيد من المعلومات حول الكبل المطلوب توصيله بكل فتحة توصيل، انظر وثائق المنتج المصاحبة لبطاقة WLAN.
- c. قم بتوصيل كبلات الهوائي في بطاقة WLAN، وتأكد من توجيه الكبلات بشكل صحيح.

## بطاقات النطاق الترددي العريض لشبكة المحمول

- ملاحظة: ومن الممكن ألا تكون بطاقات التردد العريض لشبكات المحمول متاحة في جميع المناطق.
- إذا طلبت شراء بطاقة شبكة محمول ذات نطاق ترددي عريض مع الكمبيوتر، تكون البطاقة مثبتة بالفعل.
- تنبيه: قبل أن تبدأ تنفيذ أي من الخطوات في هذا القسم، يرجى اتباع تعليمات الأمان في [Yaqz'Al'atp'Vjzo](#).

1. اتبع الخطوات المقدمة في الجزء [قبل أن تبدأ](#).

2. قم بفك غطاء المفصل (انظر [غطاء المفصل](#)).

3. قم بفك لوحة المفاتيح (انظر [لوحة المفاتيح](#)).



1	بطاقة النطاق الترددي العريض لشبكة المحمول	2	أسلاك الهوائي (2)
---	---	---	-------------------

إشعار: لمنع حدوث التلف في فتحة التوصيل، لا تستخدم أدوات لتفريق المشابك.

4. إذا لم تكن بطاقة شبكة محمول ذات نطاق ترددي عريض مثبتة بالفعل، انتقل إلى الخطوة 5. إذا كنت تقوم باستبدال بطاقة شبكة محمول ذات نطاق ترددي عريض، قم بفك البطاقة الحالية:

a. قم بفصل بطاقة شبكة المحمول ذات النطاق الترددي العريض من أية كبلات مثبتة بها.

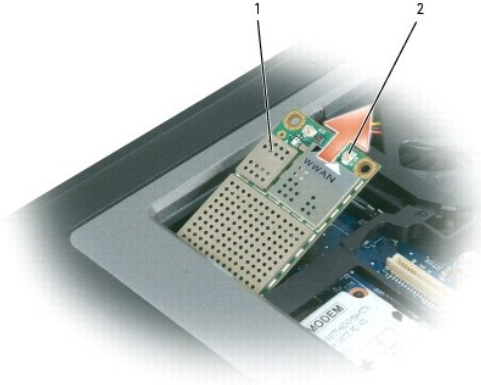

1	بطاقة النطاق الترددي العريض لشبكة المحمول	2	أسنة التثبيت المعدنية (2)
---	---	---	---------------------------

b. استخدم أطراف أصابعك لأبعاد أسنة التثبيت المعدنية بحرص حتى تندفع البطاقة قليلاً لأعلى.

c. قم بتحريك ورفع بطاقة شبكة المحمول ذات النطاق الترددي العريض خارج فتحة التوصيل.

إشعار: إن فتحات التوصيل مميزة بما يضمن التركيب الصحيح، فإذا شعرت بمقاومة، تحقق من فتحات التوصيل وقم بإعادة محاذاة البطاقة.

ملاحظة: لا تقم بتركيب بطاقة WLAN في فتحة بطاقة شبكة المحمول ذات النطاق الترددي العريض.

إشعار: قد توجد في بطاقة شبكة المحمول ذات النطاق الترددي العريض فتحة واحدة أو فتحتان للتوصيل، وذلك على حسب نوع البطاقة التي طلبت شراءها.

5. لتكيب بطاقة شبكة محمول ذات نطاق ترددي عريض:

- a. قم بإبعاد أية كبلات للهوائي لإتاحة مساحة لبطاقة شبكة المحمول ذات النطاق الترددي العريض .
- b. قم بمحاذاة بطاقة شبكة المحمول ذات النطاق الترددي العريض على فتحة التوصيل بزاوية 45 درجة، واضغط البطاقة في فتحة التوصيل حتى يصدر صوت (تكة) يدل على ثباتها في موضعها.

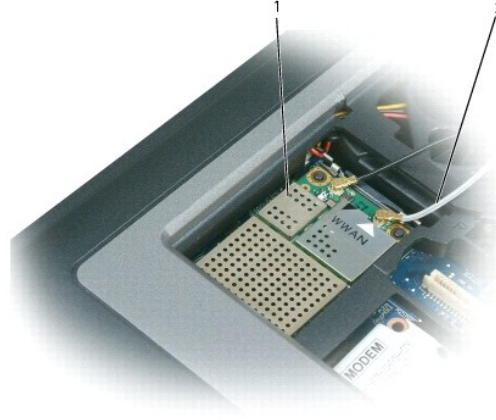

1	بطاقة النطاق الترددي العريض لشبكة المحمول	2	أسلاك الهوائي (2)
---	---	---	-------------------

إشعار: لتجنب إتلاف بطاقة النطاق الترددي العريض لشبكة المحمول، لا تقم أبداً بوضع الكبلات على البطاقة أو أسفلها، مع التحقق من توجيه الكابلات بصورة صحيحة.

ملاحظة: للاطلاع على المزيد من المعلومات حول الكبل المطلوب توصيله بكل فتحة توصيل، انظر وثائق المنتج المصاحبة لبطاقة خدمة النطاق الترددي العريض لشبكة المحمول.

- c. قم بتوصيل كابل الهوائي الأبيض بفتحة التوصيل الموجودة بالبطاقة التي عليها علامة مثلث أبيض، ثم قم بتوصيل كابل الهوائي الأسود بفتحة التوصيل الموجودة بالبطاقة التي عليها علامة مثلث أسود.

## بطاقة وحدة تعريف المشترك (SIM)

⚠ تنبيه: قبل أن تبدأ تنفيذ أي من الخطوات في هذا القسم، يرجى اتباع تعليمات الأمان في *Youszidat Xap Vjzo*.

1. اتبع الخطوات المقدمة في الجزء [قبل أن تبدأ](#).

2. إخراج البطارية (انظر [إخراج البطارية](#)).

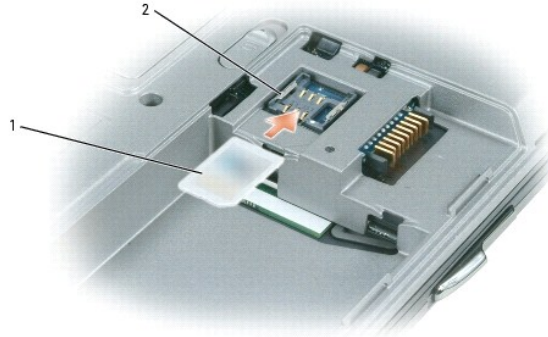

1	بطاقة SIM	2	مقابض معدنية (2)
---	-----------	---	------------------

إشعار: لا تلمس فتحات التوصيل في بطاقة SIM وذلك لحماية البطاقة من تفريغ الشحنات الإلكترونية (ESD). لتجنب تفريغ الشحنات الإلكترونية، امسك البطاقة بيدك قبل إدخالها أو خلعها.

3. ادفع بطاقة SIM في الفتحة المخصصة لها حتى تدخل في الألسنة المعدنية على الجانبين بحيث يكون الركن ذو الطرف المسحوب مواجهاً للجانب الآخر من الفتحة.

## القرص الصلب

⚠ **تنبيه:** إذا قمت بإخراج القرص الصلب من الكمبيوتر عندما يكون القرص ساخناً، *Yığılma* الغلاف المعدني للقرص الصلب.

⚠ **تنبيه:** قبل أن تبدأ العمل بداخل الكمبيوتر، يرجى اتباع تعليمات الأمان في *Yığılma*.

➡ **إشعار:** لتجنب ضياع البيانات، قم بإيقاف تشغيل الكمبيوتر قبل إخراج القرص الصلب. لا تقم بإخراج القرص الصلب أثناء وجود الكمبيوتر في وضع التشغيل، أو وضع الانتظار أو وضع السبات.

➡ **إشعار:** الأقراص الصلبة في غاية الهشاشة، ويمكن لأقل الصدمات أن تتلفها.

📌 **ملاحظة:** لا تتضمن الـ *LED* التوافق ولا تقدم الدعم للأقراص الصلبة الواردة من مصادر أخرى بخلاف الـ *LED*.

لإعادة وضع القرص الصلب في حاوية القرص الصلب:

1. اتبع الخطوات المقدمة في الجزء [قبل أن تبدأ](#).

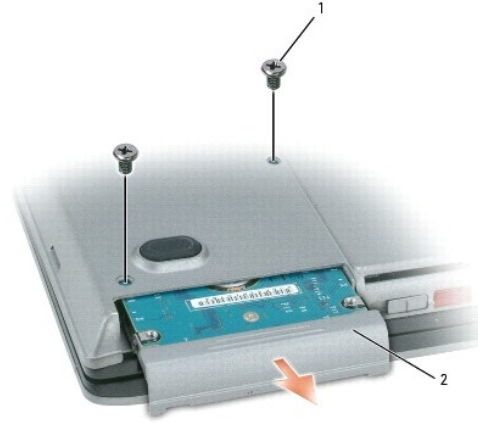

1	المسامير (2)	2	القرص الصلب
---	--------------	---	-------------

2. اقلب الكمبيوتر ثم اخلع مسماري القرص الصلب.

➡ **إشعار:** عندما لا يكون القرص الصلب داخل الكمبيوتر، قم بتخزينه في غلاف واقٍ عازل للكهرباء الإستاتيكية. انظر "الوقاية من تفريغ الشحنات الإلكترونية" في *Yığılma*.

3. قم بسحب القرص الصلب إلى خارج الكمبيوتر.

4. أخرج القرص الصلب الجديد من غلافه.

قم بحفظ الغلاف الأصلي لتخزين أو شحن القرص الصلب.

➡ **إشعار:** قم بالضغط بثبات وبشكل متساو لدفع القرص الصلب وإدخاله في موضعه. إذا بالغت في استخدام القوة، فقد تتلف الموصل.

5. قم بدفع القرص الصلب إلى داخل الحاوية حتى يستقر تماماً في موضعه.

6. أعد وضع المسامير مع إحكام تثبيتهما.

7. استخدم القرص المضغوط الخاص بـ *Yığılma* لا يمكنك تثبيت نظام التشغيل للكمبيوتر (انظر [استخدام القرص المضغوط لنظام التشغيل](#)).

8. استخدم القرص المضغوط *Drivers and Utilities* لتثبيت برامج التشغيل والأدوات المساعدة للكمبيوتر (انظر [إعادة تثبيت برامج التشغيل والأدوات المساعدة](#)).

## حاوية الوسائط

📌 **ملاحظة:** إذا لم يكن مسمار الأمان للجهاز موجوداً، فيمكنك فك الأجهزة وتركيبها أثناء تشغيل الكمبيوتر واتصاله بجهاز الإرساء (موصلاً بالقاعدة).

فك الأجهزة من حاوية الوسائط

ⓘ **إشعار:** للوقاية من تعرض الأجهزة للتلف، قم بتخزينها في مكان آمن وجاف عندما لا تكون مثبتة في الكمبيوتر. وتجنب الضغط عليها أو وضع أجسام ثقيلة فوقها.

1. إذا كان مسمار الأمان للجهاز موجوداً، فقم بفتحه من الجانب السفلي من الكمبيوتر.
2. إذا كان الكمبيوتر يعمل، فقم بالانقر المزدوج على رمز **Safely Remove Hardware** (فك الأجهزة بشكل آمن)، وانقر على الجهاز الذي تريد إخراجها، ثم انقر **Stop** (إيقاف).
3. اضغط مفتاح قفل الجهاز.



4. قم بسحب الجهاز من حاوية الوسائط.
- لتركيب الجهاز، ادفع الجهاز الجديد إلى داخل الحاوية حتى يصدر صوت يدل على ثباته في موضعه.

---

[رجوع إلى صفحة المحتويات](#)

[رجوع إلى صفحة المحتويات](#)

## Dell™ QuickSet خصائص

Dell™ Latitude™ D620 دليل المستخدم

**ملاحظة:** قد لا تكون هذه الخاصية متاحة على الكمبيوتر لديك.

يتيح لك Dell™ QuickSet الوصول السهل لتهيئة أو عرض الأنواع التالية من الإعدادات:

1 توصيلات الشبكة

1 إدارة الطاقة

1 الشاشة

1 معلومات النظام

على حسب الإجراء الذي تريد القيام به في Dell™ QuickSet، فإنه يمكنك بدؤه إما **TSZU** مرة واحدة أو **TSZU** أو **TSZU** على رمز QuickSet ، وذلك في شريط مهام © Microsoft® Windows. ويوجد شريط المهام في الركن السفلي الأيمن من الشاشة لديك.

للاطلاع على المزيد من المعلومات حول QuickSet، انقر بزر الماوس الأيمن على الرمز QuickSet واختر **Help** (تعليمات).

[رجوع إلى صفحة المحتويات](#)

[رجوع إلى صفحة المحتويات](#)

## تأمين الجهاز

Dell™ Latitude™ D620 دليل المستخدم

- [قفل كبل الأمان](#)
- [استخدام البطاقات الذكية](#)
- [كلمات المرور](#)
- [وحدة نظام التشغيل الموثوق فيه \(TPM\)](#)
- [برنامج إدارة الأمان](#)
- [برنامج تتبع الكمبيوتر](#)
- [إنذاع أو الكمبيوتر أو تعرض للسرقة](#)

### قفل كبل الأمان

**ملاحظة:** لا يأتي الكمبيوتر مزوداً بقفل لفتحة الأمان.

يمثل قفل فتحة الأمان جهازاً للحماية ضد السرقة متوافراً في الأسواق. لاستخدام القفل، قم بتركيبه في فتحة كبل الأمان الموجودة على كمبيوتر Dell™. للاطلاع على المزيد من المعلومات، انظر التعليمات المرفقة مع هذا الجهاز.

**إشعار:** قبل قيامك بشراء أحد أجهزة الحماية ضد السرقة تأكد من أنه يناسب فتحة كبل الأمان في الكمبيوتر لديك.



### استخدام البطاقات الذكية

**ملاحظة:** للاطلاع على كيفية تأمين الكمبيوتر أثناء التنقلات، انظر الجزء [إصطحاب الكمبيوتر في السفر](#).

**ملاحظة:** قد لا تكون خاصية البطاقة الذكية متاحة على الكمبيوتر لديك.

### حول البطاقات الذكية

تمثل البطاقات الذكية أجهزة محمولة على شكل بطاقات ائتمان مزودة بدوائر داخلية. وعادةً ما يحتوي السطح العلوي لبطاقة الذاكرة على معالج مدمج تحت لوح التلامس الذهبي. ويؤدي الجمع ما بين الحجم الصغير والدوائر المدمجة إلى إتاحة البطاقات الذكية كأدوات قيمة للأمان وتخزين البيانات والبرامج الخاصة. ويمكن لاستخدام البطاقات الذكية إلى تحسين مستوى الأمان في النظام بالجمع ما بين شيء يتوافر لدى المستخدم (البطاقة الذكية) وبين شيء آخر لا يعرفه سوى المستخدم (PIN) لتقديم إمكانية أكثر أماناً لمصادقة المستخدمين بدلاً من استخدام كلمات المرور فقط.

### تركيب بطاقة ذكية

يمكنك تركيب بطاقة ذكية في الكمبيوتر أثناء تشغيله. حيث يكتشف الكمبيوتر وجودها ألياً.

لتركيب بطاقة ذكية:



1. أمسك البطاقة بحيث يكون لوح التلامس الذهبي متجهاً للأعلى ويشير إلى فتحة البطاقة الذكية.

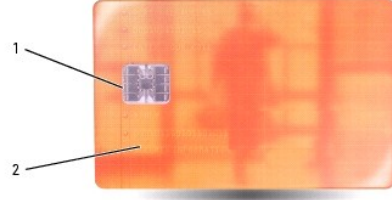

1	لوح التلامس الذهبي
2	البطاقة الذكية (من الأعلى)

2. قم بدفع البطاقة في الفتحة حتى تستقر تماماً في فتحة التوصيل. سوف تبرز البطاقة الذكية حوالي 0.5 بوصة (1.3 سم) خارج الفتحة. وتوجد فتحة البطاقة الذكية أسفل فتحة PC Card. إذا واجهت مقاومة بالغة فلا تجبر البطاقة على الدخول. تحقق أولاً من اتجاه البطاقة ثم حاول مرة أخرى.



## كلمات المرور

### نبذة عن كلمات المرور

**ملاحظة:** تكون كلمات المرور في وضع إيقاف العمل عندما تتسلم الكمبيوتر.

يتم استخدام كل من كلمة مرور أساسية (أو خاصة بالنظام) وكلمة مرور للمسئول وكلمة مرور للقرص الصلب لمنع الوصول غير المصرح به إلى الكمبيوتر بطرق مختلفة. ويحدد الجدول التالي أنواع وخصائص كلمات المرور المتاحة على الكمبيوتر.

نوع كلمة المرور	الخصائص
أساسية	1 تحمي الكمبيوتر من الوصول غير المصرح به
مسئول	1 تمنح مسؤولي النظام أو فنيي الصيانة إمكانية الوصول لأجهزة الكمبيوتر لأغراض الإصلاح أو إعادة التهيئة. 1 تتيح لك قصر الوصول إلى إعداد النظام بنفس الطريقة التي تقصر بها كلمة المرور الأساسية الوصول إلى الكمبيوتر. 1 يمكن استخدامها بدلاً من كلمة المرور الأساسية
القرص الصلب	1 تساعد على حماية البيانات الموجودة على القرص الصلب في الجهاز أو القرص الصلب الخارجي (إذا كنت تستخدم قرصاً صلباً خارجياً) من الوصول غير المصرح به

**ملاحظة:** لا تدعم بعض الأقراص الصلبة كلمات المرور الخاصة بالأقراص الصلبة.

**إشعار:** تقدم كلمات المرور مستوى أعلى من الأمان للبيانات الموجودة على الكمبيوتر أو القرص الصلب لديك، إلا أنها ليست محمية تماماً من العبث بها. إذا كنت تحتاج إلى المزيد من الأمان، احصل على أنواع إضافية من الحماية وقم باستخدامها، وذلك مثل البطاقات الذكية، أو برامج تشفير البيانات، أو بطاقات PC Card المزودة بخصائص التشفير.

يجب عن استخدام كلمات المرور الالتزام بالإرشادات التالية:

1 اختر كلمات المرور التي يمكنك أن تتذكرها، ولكن يجب ألا تكون سهلة للغاية حتى لا يمكن للاخريين تخمينها. فلا تستخدم مثلاً أسماء أفراد الأسرة أو الحيوانات الأليفة التي تربيتها ككلمات مرور.

1 يستحسن ألا تقوم بتدوين كلمات المرور. إلا أنه إذا قمت بتدوينها، فيجب أن تتأكد أنها محفوظة في مكان آمن.

1 لا تبعل أشخاصاً آخرين بكلمات المرور.

1 تأكد من عدم مراقبة الآخرين لك أثناء كتابة كلمة (كلمات) المرور.

🔗 **إشعار:** تقدم كلمات المرور مستوى أعلى من الأمان للبيانات الموجودة على الكمبيوتر أو القرص الصلب لديك، إلا أنها ليست محمية تماماً من العبث بها. إذا كنت تحتاج إلى المزيد من الأمان، احصل على أنواع إضافية من الحماية وقم باستخدامها، وذلك مثل البطاقات الذكية، أو برامج تشفير البيانات، أو بطاقات drac CP المزودة بخصائص التشفير.

إذا نسيت أي من كلمات المرور الخاصة بك، اتصل بشركة Dell (انظر [الاتصال بشركة Dell](#)). لمزيد من الحماية، سيطلب منك فريق الدعم الفني في شركة Dell إثبات شخصيتك لضمان أن استخدام الكمبيوتر يقتصر على شخص مصرح له.

## استخدام كلمة المرور الأساسية (أو الخاصة بالنظام)

تتيح لك كلمة المرور الأساسية حماية الكمبيوتر من الوصول غير المصرح به.

عندما تبدأ تشغيل الجهاز، يجب أن تحدد كلمة مرور أساسية عندما يُطلب منك ذلك.

إذا لم تقم بإدخال كلمة المرور خلال دقيقتين، يعود الكمبيوتر إلى حالة التشغيل السابقة.

🔗 **إشعار:** إذا قمت بإيقاف عمل كلمة مرور المسؤول، فإنه يتم أيضاً إيقاف عمل كلمة المرور الأساسي.

إضافة أو تغيير كلمات المرور، قم بالدخول إلى **User Accounts** (حسابات المستخدمين) من **Control Panel** (لوحة التحكم).

إذا قمت بتخصيص كلمة مرور للمسؤول، فيمكنك استخدامها بدلاً من كلمة المرور الأساسية. لا يطالبك الكمبيوتر بإدخال كلمة مرور المسؤول تحديداً.

## استخدام كلمة مرور المسؤول

إن كلمة مرور المسؤول مصممة بحيث تقدم لمسئولي النظام أو فنيي الصيانة إمكانية الوصول إلى أجهزة الكمبيوتر لأغراض الإصلاحات أو إعادة التهيئة. ويمكن لمسئولي النظام أو الفنيين تخصيص كلمات مرور للمسؤول لمجموعات أجهزة الكمبيوتر، مما يتيح لك تخصيص كلمة مرور أساسية فريدة.

لضبط أو تغيير كلمات مرور المسؤول، قم بالدخول إلى **User Accounts** (حسابات المستخدمين) من **Control Panel** (لوحة التحكم).

عندما تقوم بضبط كلمة مرور المسؤول، يتاح الخيار **Configure Setup** (إعداد التهيئة) في إعداد النظام. يتيح لك الخيار **Configure Setup** (إعداد التهيئة) قصر الوصول إلى إعداد النظام بنفس الطريقة التي تقصر بها كلمة المرور الأساسية الوصول إلى الكمبيوتر.

يمكن استخدام كلمة مرور المسؤول بدلاً من كلمة المرور الأساسية. وفي كل مرة يُطلب منك إدخال كلمة المرور الأساسية، فإنه يمكنك إدخال كلمة مرور المسؤول.

🔗 **إشعار:** إذا قمت بإيقاف عمل كلمة مرور المسؤول، فإنه يتم أيضاً إيقاف عمل كلمة المرور الأساسي.

📌 **ملاحظة:** تتيح كلمة مرور المسؤول إمكانية الوصول إلى الكمبيوتر، ولكنها لا تتيح الوصول إلى القرص الصلب عندما يتم تخصيص كلمة مرور للقرص الصلب.

إذا نسيت كلمة المرور الأساسية ولم يتم تخصيص كلمة مرور المسؤول، أو إذا كان لديك كلمة مرور أساسية وتم تخصيص كلمة مرور للمسؤول ولكنك نسيتها، فعليك بالاتصال بمسئول النظام أو بشركة Dell (انظر [الاتصال بشركة Dell](#)).

## استخدام كلمة مرور القرص الصلب

تساعد كلمة مرور القرص الصلب على حماية البيانات على القرص الصلب من الوصول غير المصرح به. يمكنك أيضاً تخصيص كلمة مرور لقرص صلب خارجي (إذا كنت تستخدم قرصاً صلباً) والتي يمكن أن تكون بنفس كلمة المرور الأساسية للقرص الصلب أو مختلفة عنها.

لتخصيص أو تغيير كلمة مرور القرص الصلب، قم بالدخول في برنامج إعداد النظام (انظر [برنامج إعداد النظام](#)).

بعد تخصيص كلمة مرور القرص الصلب، يجب عليك إدخالها في كل مرة تقوم فيها بدء تشغيل الكمبيوتر، وفي كل مرة تقوم فيها باستعادة الكمبيوتر إلى التشغيل العادي من وضع الانتظار.

إذا تم تمكين عمل كلمة مرور القرص الصلب، فيجب عليك إدخالها في كل مرة تقوم فيها بدء تشغيل الكمبيوتر: تظهر رسالة تطلب منك إدخال كلمة مرور القرص الصلب.

للمتابعة، أدخل كلمة المرور الخاصة بك (بما لا يزيد عن ثمانية أحرف) واضغط .

إذا لم تقم بإدخال كلمة المرور خلال دقيقتين، يعود الكمبيوتر إلى حالة التشغيل السابقة.

إذا قمت بإدخال كلمة المرور الخاطئة، فسوف تظهر رسالة تخبرك بأن كلمة المرور خاطئة. اضغط لإعادة المحاولة.

إذا لم تقم بإدخال كلمة المرور الصحيحة في ثلاث محاولات، فإن الكمبيوتر يحاول بدء التشغيل من جهاز آخر يتيح بدء التشغيل إذا كان الخيار **Boot First Device** (بدء التشغيل من الجهاز الأول) في إعداد النظام قد تم ضبطه بحيث يتيح بدء التشغيل من جهاز آخر. إذا لم يتم ضبط الخيار **Boot First Device** (بدء التشغيل من الجهاز الأول) بحيث يتيح للكمبيوتر بدء التشغيل من جهاز آخر، فإن الكمبيوتر يعود لحالة التشغيل التي كان فيها عندما قمت ببدء تشغيله.

إذا كانت كلمة مرور القرص الصلب وكلمة مرور القرص الصلب الخارجي وكلمة المرور الأساسية متطابقة، فسوف يطالبك الكمبيوتر بكلمة المرور الأساسية فقط. أما إذا كانت كلمة مرور القرص الصلب مختلفة عن كلمة المرور الأساسية، فسوف يطالبك الكمبيوتر بإدخال كلاهما. ويتيح استخدام كلمتي مرور مختلفتين مزيداً من الأمان.

ملاحظة: تتيح كلمة مرور المسؤول إمكانية الوصول إلى الكمبيوتر، ولكنها لا تتيح الوصول إلى القرص الصلب عندما يتم تخصيص كلمة مرور للقرص الصلب.

## وحدة نظام التشغيل الموثوق فيه (TPM)

ملاحظة: لا تدعم خاصية MPT التشفير إلا إذا كان نظام التشغيل يدعم خاصية MPT. للاطلاع على المزيد من المعلومات، انظر وثائق المنتج وملفات التعليمات الخاصة ببرنامج MPT والمصاحبة للبرنامج.

يمثل TPM خاصية للأمان تعتمد على الأجهزة ويمكن استخدامها لإنشاء وإدارة مفاتيح التشفير التي ينشئها الكمبيوتر. وعند الجمع ما بين TPM وبين برامج الحماية، فإنها تزيد من مستوى الأمان الحالي للشبكة والكمبيوتر عن طريق تمكين عمل خصائص مثل إمكانيات الحماية والبريد الإلكتروني المحمي. ويتم تمكين عمل خاصية TPM من خلال خيار إعداد النظام.

إشعار: لتأمين بيانات MPT ومفاتيح التشفير، اتبع إجراءات النسخ الاحتياطي المسجلة في *noitadnuoF eruceS mocdaorB žůkszYyřizáLřžCžáMřž*. في حالة ما إذا كانت النسخ احتياطية غير مكتملة أو مفقودة أو تالفة، فلن تتمكن I!eD من المساعدة في استعادة البيانات المشفرة.

### تمكين عمل خاصية TPM

1. تمكين عمل برنامج TPM:

- أعد تشغيل الكمبيوتر واضغط أثناء الاختبار الذاتي عند بدء التشغيل وذلك لدخول برنامج إعداد النظام.
- قم بتحديد **TPM Security** ← **Security** ثم اضغط .
- من **TPM Security** **ON** (تشغيل).
- اضغط للخروج من برنامج الإعداد.
- انقر **Save/Exit** (حفظ/خروج) إذا طلب منك ذلك.

2. قم بتنشيط برنامج إعداد TPM:

- أعد تشغيل الكمبيوتر واضغط أثناء الاختبار الذاتي عند بدء التشغيل وذلك لدخول برنامج إعداد النظام.
- قم بتحديد **TPM Activation** ← **Security** ثم اضغط .
- من **TPM Activation** **Activate** (تنشيط) ثم اضغط .

ملاحظة: لا تحتاج لتنشيط البرنامج سوى مرة واحدة.

d. بمجرد اكتمال العملية، فيما أن يقوم الكمبيوتر بإعادة التشغيل آلياً، أو أنه يطالبك بإعادة تشغيل الكمبيوتر.

## برنامج إدارة الأمان

تم تصميم برنامج إدارة الأمان لاستخدام أربعة خصائص مختلفة تساعدك في تأمين الجهاز:

- إدارة تسجيل الدخول
- مصادقة ما قبل بدء التشغيل (باستخدام قارئ البصمات أو بطاقة ذكية أو كلمة مرور)
- التشفير
- إدارة المعلومات الخاصة

### تنشيط برنامج إدارة الأمان

ملاحظة: يجب أن تقوم بتنشيط خاصية MPT أولاً حتى يمكن لبرنامج إدارة الأمان القيام بكامل وظائفه.

1. تنشيط خاصية TPM (انظر [تمكين عمل خاصية TPM](#)).

2. تحميل برنامج إدارة الأمان:

- قم بتشغيل (أو إعادة تشغيل) الكمبيوتر.
- عندما يظهر شعار DELL™ اضغط المفتاح <F2> على الفور. إذا أظلت الانتظار حتى يظهر شعار Windows، فاستمر في الانتظار حتى ترى سطح مكتب Windows. قم بعد ذلك بإيقاف تشغيل الكمبيوتر وإعادة المحاولة.
- من القائمة المنسدلة، اختر **Wave EMBASSY Trust Suite** ثم اضغط ليتم إنشاء الرموز الخاصة بمكونات البرنامج على سطح المكتب بالكمبيوتر.
- اضغط <Esc> للخروج من برنامج الإعداد.

e. انقر **Save/Exit** (حفظ/خروج) إذا طلب منك ذلك.

## استخدام برنامج إدارة الأمان

للاطلاع على معلومات حول كيفية استخدام البرنامج وخصائص الأمان المختلفة، انظر *MyConfigWizard* الخاص بالبرنامج:

انقر **Start (J)** ← **All Programs** (البرامج) ← **Getting Started Guide** → **Wave EMBASSY Trust Suite** (دليل بدء التشغيل).

## برنامج تتبع الكمبيوتر

قد يتيح لك برنامج تتبع الكمبيوتر تحديد مكان الكمبيوتر إذا ضاع أو تعرض للسرقة. ويمثل برنامجاً اختيارياً وقد يتم شراؤه عندما تطلب شراء كمبيوتر Dell™، أو يمكنك الاتصال بمسئول مبيعات Dell للاطلاع على معلومات حول خاصية الأمان.

**ملاحظة:** قد لا يتوافر برنامج تتبع الكمبيوتر في بعض البلدان.

**ملاحظة:** إذا كان لديك برنامج تتبع الكمبيوتر وضاع منك الكمبيوتر أو تعرض للسرقة، فيجب عليك الاتصال بالشركة التي تقدم خدمة التتبع للإبلاغ عن الكمبيوتر المفقود.

## إذا ضاع أو الكمبيوتر أو تعرض للسرقة

1 اتصل بإحدى هيئات تطبيق القانون للإبلاغ عن الكمبيوتر الضائع أو المسروق، وقم بإدراج رقم الصيانة في وصف الكمبيوتر. اطلب تخصيص رقم للقضية وقم بتدوين الرقم مع اسم وعنوان ورقم هاتف هيئة تطبيق القانون. وإن أمكن قم بالحصول على اسم ضابط التحقيق.

**ملاحظة:** إذا كنت تعرف المكان الذي ضاع منك الكمبيوتر فيه أو تعرض للسرقة، اتصل بهيئة تطبيق القانون في تلك المنطقة. وإن لم تكن تعرف المنطقة، فاتصل بهيئة تطبيق القانون في المنطقة التي تعيش فيها.

1 إذا كان الكمبيوتر يخص إحدى الشركات، فقم بإخطار مكتب الأمن في الشركة.

1 اتصل بخدمة العملاء في Dell للإبلاغ عن الكمبيوتر المفقود. قم رقم الصيانة الخاص بالكمبيوتر، ورقم القضية، واسم وعنوان ورقم هاتف هيئة تطبيق القانون التي قمت بإبلاغها عن الكمبيوتر الضائع. وإن أمكن قم بتقديم اسم ضابط التحقيق.

سيقوم مندوب خدمة العملاء في Dell بتسجيل تقريرك تحت رقم الصيانة، وسوف يقوم بتسجيل الكمبيوتر كجهاز ضائع أو مسروق. إذا اتصل شخص ما بشركة Dell للحصول على المساعدة الفنية وقام بتقديم رقم الصيانة الخاص بك، فسيتم التعرف على الكمبيوتر على أنه ضائع أو مسروق. وسوف يحاول المندوب الحصول على رقم هاتف المتصل وعنوانه. ثم تقوم Dell بالاتصال بهيئة تطبيق القانون التي قمت بإبلاغها عن الكمبيوتر الضائع.

[رجوع إلى صفحة المحتويات](#)

[رجوع إلى صفحة المحتويات](#)

## برنامج إعداد النظام

Dell™ Latitude™ D620 دليل المستخدم

● [نظرة عامة](#)

● [عرض شاشات إعداد النظام](#)

● [شاشات إعداد النظام](#)

● [الإعدادات شائعة الاستخدام](#)

### نظرة عامة

**ملاحظة:** قد يقوم نظام التشغيل لديك بتهيئة معظم الخيارات المتاحة في إعداد النظام، وبذلك يستبدل الخيارات التي قمت بضبطها بنفسك في إعداد النظام. (وذلك فيما عدا الخيار **yeK toH lanretxE** (مفتاح الاختصار الخارجي)، والذي يمكنك إيقافه أو تشغيله من خلال إعداد النظام.) للاطلاع على المزيد من المعلومات حول خصائص التهيئة في نظام التشغيل، انظر **retneC troppuS dna pleH** (مركز التعليمات والدعم). انظر **retneC troppuS dna pleH swodniW** (مركز التعليمات والدعم).

يمكنك استخدام إعداد النظام كما يلي:

1 لضبط أو تغيير الخصائص التي يمكن للمستخدم اختيارها مثل كلمة مرور الكمبيوتر

1 للتحقق من المعلومات الخاصة بالتهيئة الحالية للكمبيوتر، مثل حجم ذاكرة النظام

بعد أن تقوم بإعداد الكمبيوتر، قم بتشغيل إعداد النظام حتى تعود على معلومات تهيئة النظام والإعدادات الاختيارية. قد تحتاج إلى تسجيل المعلومات ليسهل الرجوع إليها لاحقاً.

تعرض شاشات إعداد النظام إعدادات ومعلومات الإعداد الحالية في الكمبيوتر، وهي مثل:

1 تهيئة النظام

1 طلب بدء التشغيل

1 تهيئة بدء التشغيل وإعدادات تهيئة جهاز الإرساء

1 الإعدادات الأساسية لتهيئة الجهاز

1 إعدادات أمان النظام وكلمة مرور القرص الصلب

● **إشعار:** إذا لم تكن مستخدماً من المستوى المتقدم، أو قد تم توجيهك للقيام بذلك من جانب قسم الدعم الفني في **||ed**، لا تقم بتغيير إعدادات إعداد النظام. قد تؤدي بعض التغييرات المحددة إلى تشغيل الكمبيوتر بصورة غير صحيحة.

### عرض شاشات إعداد النظام

1. قم بتشغيل (أو إعادة تشغيل) الكمبيوتر.

2. عندما يظهر شعار DELL™ اضغط المفتاح <F2> على الفور. إذا أطلت الانتظار حتى يظهر شعار Windows، فاستمر في الانتظار حتى ترى سطح مكتب Windows. قم بعد ذلك بإيقاف تشغيل الكمبيوتر وإعادة المحاولة.

### شاشات إعداد النظام

توجد الفئات الأساسية للإعدادات مدرجة إلى اليسار في إعداد النظام. لعرض أنواع الإعدادات في فئة ما، قم بتظليل الفئة ثم اضغط <Enter> (مفتاح الإدخال). عندما تقوم بتظليل نوع ما من الإعدادات، يعرض الجانب الأيمن من الشاشة القيمة المستخدمة في هذا النوع. يمكنك تغيير الإعدادات التي تظهر بلون أبيض على الشاشة، بينما القيم التي لا تستطيع تغييرها (نظراً لأنها تكون محددة من جانب النظام)، فإنها تظهر أقل سطوعاً.

توجد وظائف مفاتيح إعداد النظام بأسفل الشاشة.

### الإعدادات شائعة الاستخدام

تتطلب بعض الإعدادات إعادة تشغيل الكمبيوتر حتى يتم تفعيل الإعدادات الجديدة.

## تغيير تتابع بدء التشغيل

يحدد **System** (النظام) الموجودة في فئة **System** للكمبيوتر مكان وجود البرامج المطلوبة لبدء نظام التشغيل. يمكنك التحكم في تتابع بدء التشغيل مع تشغيل وإيقاف الأجهزة باستخدام صفحة **Boot Sequence** (تتابع بدء التشغيل) الموجودة في فئة **System** (النظام).

**ملاحظة:** لتغيير تتابع بدء التشغيل لمرة واحدة فقط، راجع **تغيير تتابع بدء التشغيل لمرة واحدة**.

تعرض الصفحة **Boot Sequence** (تتابع بدء التشغيل) قائمة عامة بالأجهزة التي يمكن بدء التشغيل منها والتي قد تكون مثبتة على الكمبيوتر لديك، وهي تشمل على سبيل المثال لا الحصر:

- 1 محرك الأقراص المرنة
- 1 محرك الأقراص الصلبة متعدد الوحدات
- 1 محرك الأقراص الصلبة الداخلي
- 1 محرك أقراص CD/DVD/CD-RW

يبدأ الكمبيوتر أثناء خطوات بدء التشغيل من أول القائمة ويفحص كل جهاز نشط للتعرف على ملفات بدء تشغيل النظام الموجودة عليه. عندما يجد الكمبيوتر هذه الملفات، فإنه يتوقف عن البحث ويبدأ نظام التشغيل.

للتحكم في أجهزة بدء التشغيل، قم بتحديد (تظليل) أحد الأجهزة بالضغط على مفتاح السهم السفلي أو العلوي ثم قم بتشغيل أو إيقاف تشغيل الجهاز أو تغيير ترتيبه في القائمة.

1 لتشغيل أو إيقاف جهاز ما، قم بتظليله ثم اضغط المسطرة. تظهر الأجهزة النشطة بلون أبيض ويوجد بجوار كل منها مثلث صغير إلى اليسار، بينما تظهر الأجهزة غير النشطة بلون أزرق أو معتم وبدون أية مثلثات.

1 لإعادة ترتيب جهاز ما في القائمة، قم بتظليل هذا الجهاز ثم اضغط <U> أو <D> (لا يشترط مطابقة حالة الأحرف) لنقل الجهاز المظلل لأعلى أو أسفل.

يتم تفعيل التغييرات في تتابع بدء التشغيل بمجرد أن تقوم بحفظ هذه التغييرات والخروج من إعداد النظام.

## تغيير تتابع بدء التشغيل لمرة واحدة

يمكنك تغيير تتابع بدء التشغيل لمرة واحدة بدون الدخول في إعداد النظام. (يمكنك كذلك الاستعانة بهذا الإجراء لبدء تشغيل برنامج **Dell Diagnostics** من قسم أداة التشخيص المساعدة على القرص الصلب لديك).

1. قم بإيقاف تشغيل الكمبيوتر من القائمة **Start** (إ).).
  2. إذا كان الكمبيوتر متصلاً بجهاز إرساء (موصّل) فقم بإيقاف إرسائه. انظر وثائق المنتج المصاحبة لجهاز الإرساء للاطلاع على الإرشادات.
  3. قم بتوصيل الكمبيوتر بمأخذ للتيار الكهربائي.
  4. ابدأ تشغيل الكمبيوتر. عندما يظهر شعار **DELL** اضغط المفتاح <F12> على الفور. إذا أطلت الانتظار حتى يظهر شعار **Windows**، فاستمر في انتظارك حتى ترى سطح مكتب **Windows**. قم بعد ذلك بإيقاف تشغيل الكمبيوتر وإعادة المحاولة.
  5. عندما تظهر قائمة أجهزة بدء التشغيل، قم بتحديد الجهاز الذي تريد بدء التشغيل منه، ثم اضغط . يقوم الكمبيوتر بدء التشغيل من الجهاز المحدد.
- وفي المرة التالية ليقوم الكمبيوتر ببدء التشغيل تبعاً لنفس ترتيب بدء التشغيل السابق.

## تغيير منافذ COM

إن **Serial Port** (المنفذ المتسلسل) الموجود في الفئة **Onboard Devices** (الأجهزة المتصلة باللوحة) يتيح لك تعيين عنوان منفذ **COM** التسلسلي، أو إيقاف تنشيط المنفذ التسلسلي والعنوان الخاص به، وهو ما يحرر موارد الكمبيوتر لاستخدام جهاز آخر.

## تنشيط مستشعر الأشعة تحت الحمراء

1. \*Fast IR (أشعة تحت حمراء سريعة) تحت البند **Onboard Devices** (الأجهزة المتصلة باللوحة).

**ملاحظة:** تحقق من أن منفذ **MOC** الذي قمت باختياره يختلف عن منفذ **MOC** المخصص لفتحة التوصيل التسلسلية.

2. اضغط <Enter>.

3. استخدم مفاتيح الأسهم لاختيار إعداد منفذ COM الخاص بالأشعة تحت الحمراء.

4. اضغط <Enter>.

5. اتبع الإرشادات التي تظهر على الشاشة.

بعد تنشيط مستشعر الأشعة تحت الحمراء، يمكنك استخدامه لإقامة رابطة مع جهاز للأشعة تحت الحمراء. لإعداد واستخدام جهاز للأشعة تحت الحمراء، راجع وثائق المنتج الخاصة بهذا الجهاز بالإضافة إلى مركز Windows XP للتعليمات والدعم (انظر [Windows Help and Support Center](#) (مركز Windows للتعليمات والدعم)).

---

[رجوع إلى صفحة المحتويات](#)

## المواصفات

Dell™ Latitude™ D620 دليل المستخدم

المعالج	
أنواع المعالج	المعالجات Intel Core Duo و Intel® Core™ Solo
كاش L1	64 كيلو بايت (داخلية)
كاش L2	2 ميجابايت (مدمجة)
تردد الناقل الخارجي	667 هرتز

معلومات النظام	
مجموعة رقاقات النظام	Intel 945GM أو 945PM
عرض ناقل البيانات	Q_64
عرض ناقل DRAM (ذاكرة الوصول العشوائي الديناميكية)	Q_64
عرض ناقل عنوان المعالج	Q_36

بطاقة PC Card / بطاقة ExpressCard	
وحدة تحكم CardBus	وحدة التحكم O2Micro OZ601 CardBus
فتحة توصيل بطاقة PC Card	فتحة واحدة (تدعم بطاقة من النوع I أو النوع II)
البطاقات المعتمدة	بطاقة 3.3 V و PC Card: 5 V بطاقة 34 ExpressCard مم مع محول
مقاس فتحة توصيل بطاقة PC Card	80 سن
عرض ناقل البيانات (الحد الأقصى)	PCMCIA 16 Q_ و CardBus 32 Q_

البطاقة الذكية	
إمكانيات القراءة/الكتابة	قراءة والكتابة على كافة بطاقات (T=0, T=1) المعالج الذيق من النوع ISO 7816 1/2/3/4.
البطاقات المعتمدة	3 V و 5 V
تقنية البرامج المعتمدة	بطاقات Java
سرعة التوصيل	9600 إلى 115.200 بت في الثانية
مستوى EMV	المستوى 1 مصدق عليه
شهادة جودة المعدات من مختبرات Windows	PC/SC
التوافق	متوافق مع بيئة PKI
دورات الإدخال والإخراج	تم اختبارها حتى 100 ألف دورة

الذاكرة	
فتحة توصيل وحدة الذاكرة	مقياس في متناول المستخدم من النوع SODIMM
سعة وحدة الذاكرة	256 ميجابايت و 512 ميجابايت و 1 ميجابايت و 2 ميجابايت
نوع الذاكرة	DDR II SDRAM 667/533
الحد الأدنى للذاكرة	256 ميجابايت
<b>ملاحظة:</b> قد يختلف الحد الأدنى للذاكرة في بعض المناطق.	



المنافذ وفتحات التوصيل	
تسلسلي	فتحة توصيل 9 أسنان؛ متوافقة مع 16550C فتحة توصيل مخزن مؤقت 16 بايت
الفيديو	فتحة توصيل 15 فتحة
الصوت	فتحة توصيل دقيقة للميكروفون، وفتحة توصيل دقيقة لساعات الرأس/سماعات استريو
USB	أربعة فتحات توصيل ذات 4 أسنان ومتوافقة مع النوع USB 2.0
مستشعر الأشعة تحت الحمراء	مستشعر متوافق مع المعيار القياسي IrDA Standard 1.1 (أشعة تحت حمراء سريعة)، والمعيار القياسي IrDA Standard 1.0 (أشعة تحت حمراء بطيء)
المودم	دعم RJ-11
محول الشبكة	منفذ RJ-45
قاعدة D-Dock	فتحة توصيل D-dock قياسية للأجهزة مثل أجهزة النسخ المتماثل المتقدم للمنافذ ومحطات التمديد.
D-Port منفذ	فتحة توصيل D-Port قياسية

الاتصالات	
المودم:	
النوع	v.92 56K MDC
وحدة التحكم	softmodem
الوصلة	ناقل Intel High Definition Audio داخلي
محول الشبكة	شبكة Ethernet محلية النطاق 1 جيجابايت على لوحة النظام
الاتصال اللاسلكي	بطاقة WLAN، ومفتاح لاسلكي يعمل بتقنية Dell™ Wi-Fi™، وبطاقة داخلية تعمل بتقنية Bluetooth® اللاسلكية، وبطاقة شبكة محمول ذات نطاق ترددي عريض من Dell <b>ملاحظة:</b> قد يختلف توافر بطاقات شبكة المحمول ذات النطاق الترددي العريض من Dell حسب المنطقة.

الفيديو	
<b>ملاحظة:</b> يحتوي كمبيوتر Dell Latitude D620 لديك على خيارات مدمجة و منفصلة للفيديو.	
نوع الفيديو:	مدمج على لوحة النظام، مع أجهزة تسريع
ناقل البيانات	فيديو مدمج
وحدة تحكم في الفيديو	Intel Extreme Graphics
ذاكرة الفيديو	فيديو مدمج 128 ميجابايت أو 224 ميجابايت من ذاكرة النظام المشتركة. <b>ملاحظة:</b> حتى 244 ميجابايت ذاكرة مشتركة إذا كان إجمالي ذاكرة الكمبيوتر هو 512 ميجابايت أو أعلى؛ حتى 128 ميجابايت ذاكرة مشتركة إذا كان إجمالي ذاكرة الكمبيوتر هو 256 ميجابايت.
واجهة الشاشة الكريستالية	LVDS
دعم تشغيل التلفزيون	NTSC أو PAL في وضع S-video والوضع المركب
إخراج الألوان	16.7 مليون
نوع الفيديو:	محول فيديو منفصل، مع أجهزة تسريع Q <sub>1</sub> 128
ناقل البيانات	PCI-E x16
وحدة تحكم في الفيديو	TurboCache مع NVidia Quadro NVS110M
ذاكرة الفيديو	حتى 256 ميجابايت

<p><b>ملاحظة:</b> قد يصل إجمالي ذاكرة النظام المحلية والمشاركة المستخدمة مع الجرافيكس إلى 256 ميجابايت، وذلك على حسب حجم ذاكرة النظام، وغيرها من العوامل. الذاكرة المحلية المتكاملة تبلغ 64 ميجابايت. قد يتم تخصيص حتى 192 ميجابايت من ذاكرة النظام لدعم الجرافيكس في الكمبيوتر الذي به ذاكرة 512 ميجابايت أو أكثر كذاكرة للنظام ليصل إجمالي ذاكرة الجرافيكس إلى 256 ميجابايت؛ قد يتم تخصيص حتى 64 ميجابايت من ذاكرة النظام لدعم الجرافيكس في الكمبيوتر الذي به ذاكرة 256 ميجابايت كذاكرة للنظام ليصل إجمالي ذاكرة الجرافيكس إلى 128 ميجابايت.</p>	
LVDS	واجهة الشاشة الكريستالية
NTSC أو PAL في وضع S-video والوضع المركب	دعم تشغيل التليفزيون
16.7 مليون	إخراج الألوان

<b>الصوت</b>	
High Definition Audio (Soft Audio)	نوع الصوت
SigmaTel STAC9200	وحدة التحكم في الصوت
24 (استريو رقمي إلى تناظري) 24 (استريو تناظري إلى رقمي)	تحويل استريو
التوصيلات:	
PCI bus/High Definition Audio	داخلية
فتحة توصيل دقيقة للميكروفون، وفتحة توصيل دقيقة لسماعات الرأس/سماعات استريو	خارجية
سماعة واحدة 4 أوم	السماعات
فتحة تحويل 2 واط إلى 4 أوم	مكبر الصوت الداخلي
مفاتيح الاختصار على لوحة المفاتيح أو قوائم البرامج	عناصر التحكم في الصوت

<b>الشاشة</b>	
WXGA+ أو WXGA	النوع (نظام مصفوفة الألوان النشطة (TFT))
303.36 x 189.5	مساحة النشاط ( /ص)
الأبعاد:	
214.3 مم (8.4 بوصة)	الارتفاع
285.7 مم (11.3 بوصة)	العرض
357.1 مم (14.1 بوصة)	القطر
صفر (أثناء الغلق) إلى 180°	زاوية التشغيل
زاويا العرض:	
40°/40	WXGA أفقي
30°/10	WXGA رأسي
65°/65	WXGA+ أفقي
50°/50	WXGA+ رأسي
المسافة بين 2 بكسل:	
0.2588	WXGA
0.1971	WXGA+
استهلاك الطاقة (لوحة ذا ضوء خلفي) (المعتاد):	
5.0 واط (الحد الأقصى)	WXGA
5.5 واط (الحد الأقصى)	WXGA+
يمكن التحكم في درجة السطوع من خلال مفاتيح الاختصارات على لوحة المفاتيح ومستشعر الإضاءة المحيطة (ALS)	

<b>لوحة المفاتيح</b>	
87 (الولايات المتحدة الأمريكية وكندا) 88 (أوروبا) 91 (اليابان)	عدد المفاتيح

ترحيل المفتاح	2.5 مم تقريباً (0.098 بوصة)
مسافات المفاتيح	19.05 ± 0.3 مم (0.75 بوصة ± 0.012 بوصة)
التصميم	QWERTY/AZERTY/Kanji

<b>لوحة اللمس</b>	
دقة موضع X/Y (وضع جدول الجرافيكس)	240 رمز في البوصة
مساحة النشاط	73.7 x 43
الأبعاد:	
العرض	64.88 مم (2.55 - بوصة) منطقة حساسية المستشعر
الارتفاع	48.88 - مم (1.92 - بوصة) مستطيل

<b>قارئ البصمات (اختياري)</b>	
النوع	شريط استشعار UPEK TCS3 TouchStrip مع تقنية CMOS للاستيعاب النشط للبيكسل
مصدر الطاقة	2.7 فولت إلى 3.6 فولت تقريباً
فتحة التوصيل	ball BGA-48
مقاس مصفوفة العرض	2 x 248 بكسل

<b>مفتاح التوجيه</b>	
دقة موضع X/Y (وضع جدول الجرافيكس)	count/sec @ 100 gf 250
الحجم	يزيد عن ارتفاع المفاتيح المحيطة به بمسافة 0.5 مم

<b>البطارية</b>	
النوع:	
بطارية أيون الليثيوم خلية مقاس 9	85 واط ساعة
<b>ملاحظة:</b> لا يمكنك استخدام محول آلي أو محول هوائي مع بطارية خلية من المقاس 9.	
بطارية أيون الليثيوم خلية مقاس 6	56 واط ساعة
بطارية أيون الليثيوم خلية مقاس 4	35 واط ساعة
الأبعاد: 185.22	
بطاريات أيون الليثيوم خلية بمقاس 4 و 6:	
العمق	66.6 مم (2.62 بوصة)
الارتفاع	19.2 مم (0.76 بوصة)
العرض	185.22 مم (72.92 بوصة)
بطارية أيون الليثيوم خلية مقاس 9:	
العمق	93.3 مم (3.67 بوصة)
الارتفاع	20.59 مم (0.81 بوصة)
العرض	287.30 مم (11.31 بوصة)
الوزن:	
بطارية أيون الليثيوم خلية مقاس 9	0.51 كجم (1.12 رطل)
بطارية أيون الليثيوم خلية مقاس 6	0.33 كجم (0.73 رطل)
بطارية أيون الليثيوم خلية مقاس 4	0.24 مم (0.53 رطل)
الجهد الكهربائي	14.8 فولت تيار مستمر
فترة الشحن (تقريباً):	ساعة واحدة تقريباً للوصول إلى 80 بالمائة من الشحن

ملاحظة: يجب استخدام محول تيار متردد بقوة 90 واط ليمكنك استخدام ExpressCharge مع بطارية خلوية من المقاس 9.	
يختلف تبعاً لظروف التشغيل، كما يمكن أن ينخفض بصورة كبيرة نتيجة لبعض ظروف الاستهلاك العالي للطاقة.	مدة التشغيل
انظر أداء البطارية للاطلاع على المزيد من المعلومات.	
500 دورة تبريد و شحن	عمر البطارية (تقريباً):
	نطاق درجة الحرارة:
0° حتى 35 درجة مئوية (32 إلى 95 درجة فهرنهايت)	أثناء التشغيل
40° حتى 65 درجة مئوية (-40 إلى 149 درجة فهرنهايت)	أثناء التخزين

<b>محول التيار المتردد</b>	
65 واط و 90 واط	الأنواع
90 إلى 264 فولت تيار متردد (كلاهما)	الجهد الكهربائي للإدخال
1.7 أمبير (كلاهما)	تيار الإدخال (الحد الأقصى)
47 إلى 63 هرتز (كلاهما)	تردد الإدخال
تيار الإخراج:	
4.34 أمبير (الحد الأقصى بمعدل نبض كل 4 ثوان) 3.34 أمبير (مستمر)	65 واط
5.62 أمبير (الحد الأقصى بمعدل نبض كل 4 ثوان) 4.62 أمبير (مستمر)	90 واط
65 واط أو 90 واط	طاقة الإخراج
19.5 فولت تيار مستمر (كلاهما)	الجهد الكهربائي التقديري للإخراج
الأبعاد:	
27.8 إلى 28.6 مم (1.10 إلى 1.12 بوصة) (65 واط)	الارتفاع
33.8 إلى 34.6 مم (1.34 إلى 1.36 بوصة) (90 واط)	العرض
57.9 مم (2.28 بوصة) (65 واط)	العرض
60.9 مم (2.39 بوصة) (90 واط)	العرض
137.2 مم (5.40 بوصة) (65 واط)	الطول
135.42 مم (6.04 بوصة) (90 واط)	الطول
0.36 كجم (0.79 رطل) (65 واط)	الوزن (بدون الكبلات)
0.46 كجم (1.01 رطل) (90 واط)	الوزن (بدون الكبلات)
نطاق درجة الحرارة:	
من صفر إلى 35 درجة مئوية (32 إلى 95 درجة فهرنهايت) (كلاهما)	أثناء التشغيل
40- إلى 65 درجة مئوية (-40 إلى 149 درجة فهرنهايت) (كلاهما)	أثناء التخزين

<b>الخصائص الفيزيائية</b>	
32 مم (1.26 بوصة)	الارتفاع
337 مم (13.3 بوصة)	العرض
238 مم (9.3 بوصة)	العمق
الوزن:	
1.98 كجم (4.37 رطل) (بطارية مقاس 4)	مع وحدة تنقلات
2.27 كجم (5.0 رطل) (بطارية مقاس 6)	مع محرك أقراص مضغوطة

<b>الخصائص البيئية</b>	
نطاق درجة الحرارة:	

أثناء التشغيل	0° حتى 35 درجة مئوية (32 إلى 95 درجة فهرنهايت)
أثناء التخزين	40° حتى 65 درجة مئوية (40- إلى 149 درجة فهرنهايت)
الرطوبة النسبية (الحد الأقصى):	
أثناء التشغيل	من 10% إلى 90% (بدون تكاثف)
أثناء التخزين	من 5% إلى 95% (بدون تكاثف)
الحد الأقصى للاهتزاز (باستخدام نطاق الاهتزاز العشوائي الذي يحاكي بيئة المستخدم):	
أثناء التشغيل	GRMS 0.66
أثناء التخزين	GRMS 1.30
الحد الأقصى لقوة الاصطدام (تم تقديره مع قرص صلب في وضع التركيب من الرأس ومعدل نبض 2 مللي ثانية لنصف جيب الزاوية):	
أثناء التشغيل	G 122
أثناء التخزين	G 163
الارتفاع (الحد الأقصى):	
أثناء التشغيل	15.2 - إلى 3048 متر (50 - إلى 10 آلاف قدم)
أثناء التخزين	15.2 - إلى 10668 متر (50 - إلى 35 آلاف قدم)

[رجوع إلى صفحة المحتويات](#)

[رجوع إلى صفحة المحتويات](#)

## Dell™ Latitude™ D620 دليل المستخدم

للاطلاع على معلومات حول وثائق المنتج الأخرى المرفقة مع الكمبيوتر، انظر [البحث عن المعلومات](#).

**ملاحظة:** تبين الملاحظة المعلومات الهامة التي تساعدك على تحقيق استفادة أفضل من الكمبيوتر.

**إشعار:** يبين الإشعار إما احتمال حدوث تلف في الأجهزة أو فقدان البيانات، كما يخبرك بكيفية تفادي المشكلة.

**تنبيه:** يشير التنبيه إلى احتمال وقوع تلف في الممتلكات أو إصابة بدنية أو الوفاة.

للاطلاع على قائمة كاملة بالكلمات المختصرة واختصارات الأحرف الأولى، انظر [المعجم](#).

إذا قمت بشراء كمبيوتر من فئة Dell n Series، فإية إشارة في هذا المستند إلى أنظمة التشغيل Microsoft® Windows® لا تنطبق عليه.

المعلومات الواردة في هذا المستند عرضة للتغيير دون إشعار.  
© 2005-2006 Dell Inc. جميع الحقوق محفوظة.

ممنوع منعاً باتاً إجراء أي نسخ بآلية صورة من الصور دون إذن كتابي من شركة Dell Inc.

العلامات التجارية الواردة في هذا النص: Dell وشعار Dell، Inspiron، Dell Precision، Dell Dimension، OptiPlex، Latitude، PowerEdge، PowerVault، PowerApp، ExpressCharge، Intel هي علامات تجارية لشركة Dell Inc. كما أن Intel Core هي علامة تجارية مسجلة لشركة Intel Corporation، كما تمثل كل من Windows، Outlook، Microsoft، Microsoft Corporation، وMicrosoft Corporation؛ وكذلك فإن Bluetooth هي علامة تجارية مسجلة ومملوكة لشركة Bluetooth SIG, Inc ويتم استخدامها من جانب شركة Dell بموجب ترخيص؛ كما أن TouchStrip هي علامة مسجلة لشركة UPEK, Inc وEMC هي علامة مسجلة لشركة EMC Corporation، كذلك فإن ENERGY STAR علامة تجارية مسجلة لوكالة حماية البيئة الأمريكية U.S. Environmental Protection Agency. بما أن Dell Inc. تمثل شريكاً لـ ENERGY STAR، فإنها قررت أن هذا المنتج يتفق مع إرشادات ENERGY STAR لكفاءة استخدام الطاقة.

قد يتم في هذا المستند أيضاً استخدام علامات تجارية وعلامات تجارية مسجلة أخرى للإشارة إما إلى هينات لها حق في هذه العلامات أو الأسماء الخاصة بمنتجاتها. تعلن شركة Dell Inc. تنصلها من أية استفادة خاصة بهذه العلامات والأسماء التجارية بخلاف ما يخصها من أسماء وعلامات.

الموديل PP18L

يناير 2006 رقم القطعة PC979 مراجعة A01

[رجوع إلى صفحة المحتويات](#)

## اصطحاب الكمبيوتر في السفر

Dell™ Latitude™ D620 دليل المستخدم

[التعرف على الجهاز](#)

[تعبئة الكمبيوتر](#)

[نصائح للسفر](#)

### التعرف على الجهاز

- 1 قم بتثبيت بطاقة اسم أو بطاقة عمل في الكمبيوتر.
- 1 قم بتدوين رقم الصيانة وتخزينه في مكان آمن بعيداً عن الكمبيوتر أو حقيبة الحمل. واستخدم رقم الصيانة إذا احتجت للإبلاغ عن ضياع الجهاز أو سرقة سواء لدى مسؤولي الأمن أو Dell.
- 1 قم بإنشاء ملف على سطح مكتب Microsoft® Windows® باسم **if\_found** (إذا وُجد الجهاز). ضع معلومات مثل الاسم والعنوان ورقم الهاتف في الملف.
- 1 اتصل بشركة بطاقات الائتمان واستفسر عما إذا كانت تقدم ملصقات تعريف مشفرة.

### تعبئة الكمبيوتر

- 1 قم بفك أية أجهزة متصلة بالكمبيوتر وتخزينها في مكان آمن. قم بفك أية كبلات متصلة ببطاقات PC Card، وفك بطاقات PC Card الممتدة (انظر [إخراج بطاقة عادية أو بطاقة فارغة](#)).
  - 1 لجعل الكمبيوتر خفيفاً قدر الإمكان، استبدل أية أجهزة مثبتة في حاوية الوحدات بوحدة Dell TravelLite™.
  - 1 قم بشحن البطارية الأساسية وأية بطاريات احتياطية بشكل كامل تخطط لحملها معك.
  - 1 قم بإيقاف تشغيل الكمبيوتر.
  - 1 قم بفصل محول التيار المتردد.
- ⓘ **إشعار:** عندما تكون الشاشة مغلقة، فإن وجود أية أجسام غريبة على لوحة المفاتيح أو مسند اليدين قد يتلف الشاشة.
- 1 قم بإزالة أية أجسام غريبة - مثل مشابك الوقت والأقلام والورق - من لوحة المفاتيح ومسند اليدين، وقم بإغلاق الشاشة.
  - 1 استخدم حقيبة حمل Dell™ لتعبئة الكمبيوتر وملحقاته معاً بشكل آمن.
  - 1 وتجنب تعبئة الكمبيوتر مع أشياء مثل كريم الحلاقة أو العطور أو ماء التواليت أو الأطعمة.
- ⓘ **إشعار:** إذا تعرض الكمبيوتر إلى درجات حرارة متطرفة، فاتركه حتى يتأقلم مع درجة حرارة الغرفة لمدة ساعة قبل بدء تشغيله.
- 1 قم بحماية الكمبيوتر والبطاريات والقرص الصلب من المخاطر مثل درجات الحرارة المتطرفة، والتعرض الزائد لأشعة الشمس والأتساخ أو الغبار أو السوائل.
  - 1 قم بتعبئة الكمبيوتر بحيث لا ينزلق على أرضية حقيبة السيارة أو في حاوية تخزين الحقائب فوق المقاعد.

### نصائح للسفر

- ⓘ **إشعار:** لا تقم بتحريك الكمبيوتر أثناء استخدام محرك للأقراص البصرية وذلك لمنع فقدان البيانات.
- ⓘ **إشعار:** لا تقم بتسجيل الكمبيوتر ضمن حقائب السفر.
- 1 جرب إيقاف تشغيل الأنشطة اللاسلكية في الكمبيوتر بهدف زيادة فترة تشغيل البطارية لأقصى حد. لإيقاف تشغيل الأنشطة اللاسلكية، استخدم مفتاح اللاسلكي (انظر [أوضاع مفاتيح اللاسلكي](#)).
  - 1 فكر في تغيير خيارات إدارة الطاقة لديك (انظر [تعبئة إعدادات إدارة الطاقة](#)).
  - 1 إذا كنت تسافر إلى خارج البلاد، احمل معك دليلاً على ملكية الجهاز - أو أحقيتك في استخدامه إذا كان مملوكاً للشركة - وذلك لتعجيل خروجك من الجمارك. راجع لوائح الجمارك للبلدان التي تخطط لزيارتها، وفكر في الحصول على "كارنيهت" (والتي تسمى أيضاً *IllüŮžžü Ğ' d'äily*) من حكومتك.
  - 1 تعرف على نوع مأخذ التيار الكهربائي المستخدمة في البلدان التي ستقوم بزيارتها، وجهز معك المحولات المناسبة للطاقة.
  - 1 راجع شركة بطاقات الائتمان للتعرف على معلومات حول أنواع المساعدة الطارئة خلال السفر التي تقدمها لمستخدمي الكمبيوتر المحمول.

## السفر جواً

ⓘ إشعار: لا تمرر الكمبيوتر من جهاز اكتشاف المعادن، وقم بإرساله خلال جهاز الكشف بأشعة إكس أو اطلب أن يتم فحصه باليد.

1 تأكد من أن لديك بطارية مشحونة متاحة في حالة ما إذا طلب منك تشغيل الكمبيوتر.

1 قبل دخول الطائرة، تحقق من أن استخدام الكمبيوتر مسموح به، فبعض شركات الطيران تمنع استخدام الأجهزة الإلكترونية أثناء الطيران. وتمنع جميع شركات الطيران استخدام الأجهزة الإلكترونية أثناء الإقلاع والهبوط.

---

[رجوع إلى صفحة المحتويات](#)



[رجوع إلى صفحة المحتويات](#)

## اكتشاف الأعطال وإصلاحها

Dell™ Latitude™ D620 دليل المستخدم

<a href="#">مشكلات الشبكة</a>	<a href="#">خدمة التحديث الفني من Dell</a>
<a href="#">مشكلات بطاقة PC Card أو ExpressCard</a>	<a href="#">Dell Diagnostics</a>
<a href="#">مشكلات الطاقة</a>	<a href="#">أداة الدعم المساعدة من Dell</a>
<a href="#">مشكلات الطابعة</a>	<a href="#">مشكلات محرك الأقراص</a>
<a href="#">مشكلات الماسح الضوئي</a>	<a href="#">مشكلات البريد الإلكتروني والمودم والإنترنت</a>
<a href="#">مشكلات الصوت والسماعات</a>	<a href="#">رسائل الخطأ</a>
<a href="#">مشكلات لوحة اللمس أو الماوس</a>	<a href="#">مشكلات لوحة المفاتيح</a>
<a href="#">مشكلات الشاشة وعرض الفيديو</a>	<a href="#">مشكلات عدم الاستجابة والبرمجيات</a>
	<a href="#">مشكلات الذاكرة</a>

## خدمة التحديث الفني من Dell

تقدم خدمة التحديث الفني من Dell إشعاراً مسبقاً بالبريد الإلكتروني حول تحديثات البرامج والأجهزة للكمبيوتر لديك. هذه الخدمة مجانية ويمكن تعديل محتواها وصيغتها، فضلاً عن معدل تلقي الإشعارات.

للتسجيل في خدمة التحديثات الفنية من Dell قم بزيارة موقع [support.dell.com/technicalupdate](http://support.dell.com/technicalupdate).

## Dell Diagnostics

⚠ تنبيه: قبل أن تبدأ تنفيذ أي من الخطوات في هذا القسم، يرجى اتباع تعليمات الأمان في [YoxZiaGpYfZa](#).

## متى تستخدم Dell Diagnostics

إذا واجهت مشكلة في الكمبيوتر، قم بإجراء الفحوص المبنية في جزء [مشكلات عدم الاستجابة والبرمجيات](#) وقم بتشغيل برنامج تشخيص المشكلات Dell Diagnostics قبل الاتصال بشركة Dell للحصول على المساعدة الفنية.

يستحسن أن تقوم بطباعة هذه الإجراءات قبل البدء.

➔ **إشعار:** يقتصر تشغيل scitsongaid lleD على أجهزة كمبيوتر lleD™.

📌 **ملاحظة:** قد يكون القرص المضغوط *Drivers and Utilities* (برامج التشغيل والأدوات المساعدة) اختياريًا، وقد لا يتم إرساله مع الكمبيوتر.

أبدأ برنامج Dell Diagnostics إما من القرص الصلب أو من القرص المضغوط *Drivers and Utilities* (برامج التشغيل والأدوات المساعدة) والذي يعرف أيضاً باسم *ResourceCD*.

## بدء برنامج Dell Diagnostics من القرص الصلب

يوجد برنامج Dell Diagnostics في قسم مخفي للأدوات المساعدة للتشخيص على القرص الصلب لديك.

📌 **ملاحظة:** إذا لم يتمكن الكمبيوتر من عرض صورة على الشاشة، اتصل بشركة Dell (انظر [الاتصال بشركة Dell](#)).

1. قم بإيقاف تشغيل الكمبيوتر.

2. إذا كان الكمبيوتر متصلاً بجهاز إرساء (موصول) فقم بإيقاف إرسائه. انظر وثائق المنتج المصاحبة لجهاز الإرساء للاطلاع على الإرشادات.

3. قم بتوصيل الكمبيوتر بمأخذ للتيار الكهربائي.

4. يمكن بدء برنامج التشخيص Diagnostics بإحدى طريقتين:

1. ابدأ تشغيل الكمبيوتر. عندما يظهر شعار DELL™ اضغط المفتاح على الفور. [Diagnostics](#) (تشخيص) من قائمة بدء التشغيل ثم اضغط.

📌 **ملاحظة:** إذا أطلت الانتظار حتى يظهر شعار نظام التشغيل، فاستمر في انتظارك حتى ترى سطح مكتب Microsoft® Windows®. قم بعد ذلك بإيقاف تشغيل الكمبيوتر وإعادة المحاولة.

1. اضغط مع الاستمرار على المفتاح أثناء بدء تشغيل الكمبيوتر.

**ملاحظة:** إذا رأيت رسالة تفيد بعدم وجود قسم لأداة التشخيص المساعدة، قم بتشغيل Dell Diagnostics من القرص المضغوط *Drivers and Utilities* (برامج التشغيل والأدوات المساعدة).

يُجري الكمبيوتر Pre-boot System Assessment (تقييم النظام قبل بدء التشغيل)، والذي يشمل مجموعة من الاختبارات المبدئية للوحة النظام ولوحة المفاتيح والقرص الصلب والشاشة. خلال هذا التقييم قم بالرد على أية أسئلة قد تظهر.

1 في حالة اكتشاف عطل، يتوقف الكمبيوتر عن العمل ويصدر صوت تنبيه. لإيقاف التنبيه وإعادة تشغيل الكمبيوتر اضغط <Esc>، وللمتابعة للاختبار التالي اضغط <y>، ولإعادة اختبار المكون الذي فشل في الاختبار اضغط <r>.

1 في حالة اكتشاف الأعطال خلال Pre-boot System Assessment (تقييم النظام قبل بدء التشغيل)، قم بتدوين كود (أو أكواد) الخطأ، والاتصال بشركة Dell (انظر [لاتصال بشركة Dell](#)).

إذا اكتمل Pre-boot System Assessment (تقييم النظام قبل بدء التشغيل) بنجاح، فإنك تتلقى رسالة Booting Dell Diagnostic Utility Partition (يتم الآن بدء تشغيل قسم الأداة المساعدة Dell Diagnostics). اضغط أي مفتاح للمتابعة.

5. اضغط أي مفتاح لبدء Dell Diagnostics من قسم أداة التشخيص المساعدة على القرص الصلب لديك.

## تشغيل Dell Diagnostics من القرص المضغوط Drivers and Utilities

1. أدخل القرص المضغوط *Drivers and Utilities* (برامج التشغيل والأدوات المساعدة).

2. قم بإيقاف تشغيل الكمبيوتر ثم إعادة تشغيله.

عندما يظهر شعار DELL اضغط المفتاح <F12> على الفور.

إذا أطلت الانتظار حتى يظهر شعار Windows، فاستمر في انتظارك حتى ترى سطح مكتب Windows. قم بعد ذلك بإيقاف تشغيل الكمبيوتر وإعادة المحاولة.

**ملاحظة:** تقوم الخطوات التالية بتغيير تتابع بدء التشغيل لمرّة واحدة فقط. وفي مرّة بدء التشغيل التالية، يتم بدء تشغيل الكمبيوتر على حسب الأجهزة المحددة في إعداد النظام.

3. عندما تظهر قائمة أجهزة بدء التشغيل، قم بتحديد **CD/DVD/CD-RW Drive** (محرك أقراص CD/DVD/CD-RW) ثم اضغط <Enter>.

4. **Boot from CD-ROM** (بدء التشغيل من محرك الأقراص المضغوطة) من القائمة التي تظهر واضغط <Enter>.

5. اكتب الرقم 1 لبدء تشغيل القائمة واضغط للمتابعة.

6. **Run the 32 Bit Dell Diagnostics** (تشغيل Dell Diagnostics لنظام 32 بت) من القائمة الرقمية. في حالة ظهور عدة إصدارات في القائمة، اختر الإصدار المناسب للكمبيوتر الخاص بك.

7. عندما تظهر القائمة الرئيسية لبرنامج Dell Diagnostics، اختر الاختبار الذي تريد تشغيله.

## القائمة الرئيسية لبرنامج Dell Diagnostics

1. بعد تحميل Dell Diagnostics وظهور شاشة **Main Menu** (القائمة الرئيسية)، انقر الزر الخاص بالخيار المطلوب.

الخيار	الوظيفة
Express Test (اختبار سريع)	يُجري اختباراً سريعاً للأجهزة. وعادةً ما يستغرق هذا الاختبار ما بين 10 حتى 20 دقيقة ولا يحتاج إلى أي تدخل من جانبك. قم بإجراء <b>Express Test</b> (اختبار سريع) في البداية لزيادة إمكانية تتبع المشكلة بسرعة.
Extended Test (ممتد)	يُجري فحصاً دقيقاً للأجهزة. عادةً ما يستغرق هذا الاختبار ساعة أو أكثر ويحتاج منك للرد على أسئلة من وقت لآخر.
Custom Test (خاص)	يختبر جهازاً خاصاً. ويمكنك تحديد الاختبارات التي تريد تشغيلها.
Symptom Tree (قائمة الأعراض)	يسرد أكثر الأعراض التي صادفها شيوياً وينتج لك اختباراً أحد الاختبارات على أساس أعراض المشكلة لديك.

2. إذا تمت مصادفة إحدى المشكلات خلال اختبار ما، فسوف تظهر رسالة تحمل كود خطأ وشرح للمشكلة. قم بتدوين كود الخطأ وشرح المشكلة واتبع التعليمات المبينة على الشاشة.

إذا تعذر عليك إصلاح وضع الخطأ، اتصل بشركة Dell (انظر [الاتصال بشركة Dell](#)).

**ملاحظة:** يوجد رقم الصيانة الخاص بالكمبيوتر أعلى كل شاشة اختبار. إذا قمت بالاتصال بشركة Dell، فسوف يسألك قسم الدعم الفني عن رقم الصيانة.

3. إذا قمت بإجراء اختبار من الخيار **Custom Test** (اختبار خاص) أو **Symptom Tree** (قائمة الأعراض)، انقر علامة التبويب المناسبة والمبينة في الجدول التالي وذلك للاطلاع على المزيد من المعلومات.

علامة التبويب	الوظيفة
Results (النتائج)	تعرض نتائج الاختبار وأية حالات خطأ تمت مصادقتها.
Errors (الأخطاء)	تعرض حالات الخطأ التي تمت مصادقتها وأكواد الخطأ وشرحاً للمشكلة.
Help (تعليمات)	تشرح الاختبار وقد تبين متطلبات إجراء الاختبار.
Configuration (تهيئة)	تعرض تهيئة الأجهزة للجهاز المحدد.
Parameters (المعاملات)	يحصل برنامج Dell Diagnostics على معلومات التهيئة لجميع الأجهزة من إعداد النظام والذاكرة والعديد من الاختبارات الداخلية، ثم يعرض المعلومات في قائمة الأجهزة في الإطار الأيسر من الشاشة. من الممكن ألا تعرض قائمة الأجهزة أسماء المكونات المركبة على الكمبيوتر لديك، أو جميع الأجهزة الملحقة بالكمبيوتر. يتيح لك تعديل الاختبار حسب اختيارك وذلك بتغيير إعدادات الاختبار.

4. عندما تكتمل الاختبارات، قم بإخراج القرص المضغوط **Drivers and Utilities** (برامج التشغيل والأدوات المساعدة)، إذا كنت تقوم بتشغيل Dell Diagnostics منه.

5. عندما تكتمل الاختبارات، قم بإغلاق شاشة الاختبار والعودة إلى شاشة **Main Menu** (القائمة الرئيسية). للخروج من برنامج Dell Diagnostics وإعادة تشغيل الكمبيوتر، قم بإغلاق شاشة **Main Menu** (القائمة الرئيسية).

## أداة الدعم المساعدة من Dell

يتم تثبيت أداة الدعم المساعدة من Dell على الكمبيوتر لديك، وتكون متاحة من Dell Support (دعم Dell)، أو الرمز الموجود على شريط المهام، أو من الزر **Start** (د). استخدم هذه الأداة المساعدة للدعم للحصول على المعلومات الخاصة بالدعم الذاتي وتحديثات البرامج وفحوص السلامة لنظام الكمبيوتر.

## الوصول إلى أداة الدعم المساعدة من Dell

قم بالوصول للأداة المساعدة من الرمز (د) من شريط المهام أو من قائمة **Start** (د).

إذا لم يظهر هذا الرمز في شريط المهام لديك:

1. انقر الزر **Start** (د) وانقر **My Computer** (جهاز الكمبيوتر).

2. انقر **Dell Support** (دعم Dell) وأشر إلى **Dell Support Settings** (إعدادات دعم Dell).

3. تأكد من تحديد الخيار **Show icon on the taskbar** (عرض الرمز على شريط المهام).

**ملاحظة:** إذا لم تكن أداة الدعم المساعدة من Dell متاحة من قائمة **Start** (د)، انتقل إلى **moc.lled.troppus** وقم بتحميل البرنامج.

## النقر على رمز Dell Support

انقر بزر الماوس الأيسر أو الأيمن على الرمز (د) لإجراء المهام التالية:

- 1 فحص نظام الكمبيوتر لديك
- 1 عرض إعدادات أداة الدعم المساعدة من Dell
- 1 الوصول إلى ملف التعليمات لأداة الدعم المساعدة من Dell
- 1 عرض الأسئلة الشائعة
- 1 التعرف على مزيد من المعلومات حول أداة الدعم المساعدة من Dell
- 1 إيقاف تشغيل أداة الدعم المساعدة من Dell

## التفرد المزود على رمز Dell Support

انقر نقرًا مزدوجًا على الرمز  لإجراء الفحص اليدوي لنظام الكمبيوتر لديك، وعرض الأسئلة الشائعة، والوصول إلى ملف التعليمات الخاص بأداة الدعم المساعدة من Dell، وعرض إعدادات Dell Support (دعم Dell).

للاطلاع على المزيد من المعلومات حول أداة الدعم المساعدة من Dell، انقر على علامة الاستفهام (?) أعلى شاشة Dell™ Support (دعم Dell).

### مشكلات محركات الأقراص

**تنبيه:** قبل أن تبدأ تنفيذ أي من الخطوات في هذا القسم، يرجى اتباع تعليمات الأمان في [Yaqza'at al-Asaf](#).

قم بملء قائمة تدقيق التشخيص (انظر [قائمة تدقيق التشخيص](#)) بينما تقوم بإكمال هذه الفحوص.

تأكد من أن **Microsoft® Windows® يتعرف على المحرك** - انقر الزر **Start (ج)** وانقر **My Computer** (جهاز الكمبيوتر). إذا لم يكن محرك الأقراص المرنة أو أقراص CD أو DVD مدرجًا في القائمة، قم بإجراء مسح كامل باستخدام برنامج مكافحة الفيروسات للكشف عن وجود فيروسات وإزالتها. أحيانًا ما يمكن للفيروسات منع Windows من التعرف على محرك الأقراص.

#### اختبر المحرك -

1. قم بإدخال قرص مرن أو CD أو DVD للقضاء على احتمال وجود عيب في القرص الأصلي.

1. قم بإدخال قرص مرن لبدء التشغيل وأعد تشغيل الكمبيوتر.

قم بتنظيف محرك الأقراص أو القرص نفسه - انظر [تنظيف الجهاز](#).

تأكد من تثبيت القرص المضغوط على محور الدوران.

أفحص توصيلات الكبلات

تحقق من وجود حالات من عدم التوافق بين الأجهزة - انظر [حل مشكلات عدم التوافق في البرامج والأجهزة](#).

قم بتشغيل **Dell™ Diagnostics** انظر [Dell Diagnostics](#).

### مشكلات محرك أقراص CD وDVD

**ملاحظة:** يمثل حدوث الاهتزاز في محركات أقراص DC أو DVD عالية السرعة أمرًا عاديًا، وقد يتسبب في حدوث ضوضاء مما لا يشير لوجود عيب في محرك الأقراص أو قرص DC أو DVD.

**ملاحظة:** نظرًا لاختلاف المناطق على مستوى العالم واختلاف تنسيقات الأقراص، فليس كل أقراص DVD تعمل على جميع محركات DVD.

### مشكلات في الكتابة على محرك CD/DVD-RW

قم بإغلاق البرامج الأخرى - يجب أن يتلقى محرك CD/DVD-RW دفقًا منتظمًا من البيانات عند الكتابة. ويحدث خطأ في حالة مقاطعة هذا الدفق. جَرِّب إغلاق جميع البرامج قبل الكتابة إلى CD/DVD-RW.

أوقف وضع الانتظار في Windows قبل الكتابة إلى قرص CD/DVD-RW - انظر [وضع الانتظار](#) أو قم بالبحث عن الكلمة الأساسية **Standby** (استعداد) في Windows Help and Support Center (مركز Windows للتعليمات والدعم) للاطلاع على معلومات حول أوضاع إدارة الطاقة.

قم بتغيير سرعة الكتابة واختيار معدل أقل سرعة. انظر ملفات تعليمات لبرنامج إعداد أقراص CD أو DVD.

إذا تعذر عليك إخراج قرص CD أو CD-RW أو DVD أو DVD+RW من درج محرك الأقراص

1. تأكد من أن الكمبيوتر في وضع إيقاف التشغيل.
2. قم بفرد مشبك ورق وأدخل أحد طرفيه في فتحة الإخراج الموجودة على الجانب الأمامي من المحرك، واضغط بقوة حتى يتم إخراج الدرج بشكل جزئي.
3. قم بسحب الدرج برفق حتى يصل إلى نهايته.

### إذا سمعت صوت احتكاك أو صرير غير مألوف

1. تأكد من أن الصوت لا يصدر عن البرنامج الذي تقوم بتشغيله.
1. تأكد من أن القرص قد تم إدخاله بشكل مناسب.

### مشكلات القرص الصلب

اترك الكمبيوتر حتى يبرد قبل بدء تشغيله - إن محرك الأقراص الساخن قد يمنع نظام التشغيل من بدء التشغيل. جرب السماح للكمبيوتر للعودة لدرجة حرارة الغرفة قبل بدء تشغيله.

### تشغيل Check Disk -

1. انقر الزر **Start** (⏻) وانقر **My Computer** (جهاز الكمبيوتر).
2. انقر بزر الماوس الأيمن على **Local Disk C:** (القرص المحلي C:).
3. انقر **Properties** (خصائص).
4. انقر علامة التبويب **Tools** (الأدوات).
5. انقر **Error-checking** (تحري الأخطاء)، وانقر **Check Now** (تحقق الآن).
6. انقر **Scan for and attempt recovery of bad sectors** (الكشف عن القطاعات التالفة ومحاولة استجابتها).
7. انقر **Start** (⏻).

### مشكلات البريد الإلكتروني والمودم والإنترنت

**⚠ تنبيه:** قبل أن تبدأ تنفيذ أي من الخطوات في هذا القسم، يرجى اتباع تعليمات الأمان في **Yorgunluk**.

**🔍 ملاحظة:** قم بتوصيل المودم بفتحة توصيل الهاتف التناظري فقط. لا يعمل المودم عندما يكون متصلاً بشبكة للهاتف الرقمي.

تتحقق من إعدادات الأمان لبرنامج **Microsoft Outlook® Express** - إذا تعذر فتح ملحقات البريد الإلكتروني:

1. في برنامج Outlook Express، انقر **Tools** (أدوات)، وانقر **Options** (خيارات) ثم انقر **Security** (الأمان).
2. انقر **Do not allow attachments** (عدم السماح بالمرفات) لإلغاء خانة التحديد.

أفحص توصيل خط الهاتف

أفحص مقبس الهاتف

قم بتوصيل المودم مباشرةً بمقبس الهاتف على الحائط

استخدم خط هاتف آخر -

- 1 تحقق من أن خط الهاتف متصل بالمقبس الموجود على المودم. (توجد على المقبس بطاقة خضراء أو رمز على شكل الموصّل بجواره).
- 1 تأكد من أنك تقوم بإدخال موصّل خط الهاتف في المودم حتى يصدر صوت يدل على ثباتها في موضعها.
- 1 قم بفصل خط الهاتف من المودم وتوصيله بالهاتف، وتبين صوت الحرارة.
- 1 إذا كان لديك أجهزة هاتفية أخرى تشترك في الخط - مثل جهاز الرد التلقائي أو جهاز فاكس أو واق من زيادة التيار أو وحدة فصل الخط (سبلتر)، قم بتجاوز هذه الأجهزة وتوصيل المودم مباشرة بمقبس الهاتف على الحائط. إذا كنت تستخدم خطاً بطول 3 أمتار (10 قدم) أو أكثر، جرب استخدام خطاً أقصر.

قم بتشغيل برنامج التشخيص **Modem Helper** - انقر الزر **Start (J)**، وأشر إلى **All Programs** (البرامج) ثم انقر **Modem Helper**. اتبع الإرشادات الموجودة على الشاشة للتعرف على مشكلات المودم وحلها. (لا يتوافر برنامج Modem Helper على جميع أجهزة الكمبيوتر).

## تحقق من أن المودم يتصل بنظام Windows -

1. انقر الزر **Start (J)** ثم انقر **Control Panel** (لوحة التحكم).
2. انقر **Printers and Other Hardware** (الطابعات والأجهزة الأخرى).
3. انقر **Phone and Modem Options** (خيارات الهاتف والمودم).
4. انقر علامة التثبيت **Modems** (وحدات المودم).
5. انقر منفذ COM في المودم لديك.
6. انقر **Properties** (خصائص)، انقر علامة التثبيت **Diagnostics** (التشخيص)، ثم انقر **Query Modem** (فحص المودم) للتحقق من أن المودم يتصل مع Windows. إذا تلقت جميع الأوامر استجابات لها، فيعني ذلك أن المودم يعمل بشكل سليم.

تأكد من أنك متصل بالإنترنت - تأكد من أنك مشترك لدى موفر لخدمة الإنترنت. افتح برنامج البريد الإلكتروني Outlook Express، ومنه انقر **File** (ملف). إذا كانت هناك خانة اختيار بجوار **Work Offline** (العمل دون اتصال)، انقر خانة الاختيار لإزالة التحديد والاتصال بالإنترنت. للحصول على التعليمات، اتصل بموفر خدمة الإنترنت.

أفحص الكمبيوتر بحثاً عن برامج التجسس - إذا كنت تعاني من بطء أداء الكمبيوتر، أو تتلقى إعلانات منبثقة بشكل متكرر، أو كنت تواجه مشكلات في الاتصال بالإنترنت، فإن الكمبيوتر قد يكون مصاباً ببرامج التجسس. استخدم برنامجاً لمكافحة الفيروسات يشمل حماية ضد برامج التجسس (قد يحتاج البرنامج لديك إلى ترقية) وذلك لمسح الكمبيوتر وإزالة برامج التجسس. للاطلاع على المزيد من المعلومات، قم بزيارة [support.dell.com](http://support.dell.com) وابحث عن الكلمة الأساسية **spyware**.

## رسائل الخطأ

قم بملء قائمة تدقيق التشخيص (انظر قائمة تدقيق التشخيص) بينما تقوم بإكمال هذه الفحوص.

**تنبيه:** قبل أن تبدأ تنفيذ أي من الخطوات في هذا القسم، يرجى اتباع تعليمات الأمان في **Yaqshid Tapshir**.

إذا لم تكن الرسالة واردة هنا، راجع وثائق المنتج الخاصة بنظام التشغيل أو البرنامج الذي كان يعمل عندما ظهرت الرسالة.

**Auxiliary device failure** (عيب في الجهاز الثانوي) - قد يكون هناك عيب في لوحة اللمس أو مفتاح التوجيه أو ماوس خارجي. بالنسبة للماوس الخارجي، تحقق من توصيل الكبل. قم بتمكين عمل جهاز الإشارة في برنامج إعداد النظام. إذا استمرت المشكلة، اتصل بشركة Dell (انظر [الاتصال بشركة Dell](#)).

أمر أو اسم ملف غير صحيح - تأكد من صحة هجاء الأوامر، وضع المسافات في المكان الصحيح، وأنت استخدمت اسم الملف الصحيح.

**Cache disabled due to failure** (تم إيقاف عمل ذاكرة الكاش بسبب عطل) - The primary cache internal to the microprocessor has failed. Contact Dell - (ذاكرة كاش الداخلية الأساسية للمعالج الدقيق (الميكروبروسيسور) فشلت. اتصل بشركة Dell، (انظر [الاتصال بشركة Dell](#)).

**CD drive controller failure** (عطل في وحدة التحكم في محرك CD) - لا يستجيب محرك أقراص CD للأوامر الواردة من الكمبيوتر (انظر [أداة الدعم المساعدة من Dell](#)).

**Data error** (خطأ في البيانات) - لا يمكن للقرص الصلب قراءة البيانات (انظر [أداة الدعم المساعدة من Dell](#)).

**Decreasing available memory** (يتم تقليل الذاكرة المتاحة) - قد يكون هناك عيب في إحدى وحدات الذاكرة على الأقل أو أنها غير مستقرة بشكل سليم في موضعها. أعد تثبيت وحدات الذاكرة وقم باستبدالها إن لزم الأمر (انظر [الذاكرة](#)).

**Disk C: failed initialization** (تعذرت تهيئة القرص C) - فشلت تهيئة القرص الصلب. قم بإجراء اختبارات القرص الصلب في برنامج Dell Diagnostics (انظر [Dell Diagnostics](#)).

**Drive not ready** (محرك الأقراص غير جاهز) - يحتاج التشغيل إلى وجود قرص صلب في الحاوية قبل متابعة العمل. قم بتثبيت قرص صلب في حاوية الأقراص الصلبة (انظر [القرص الصلب](#)).

**Error reading PCMCIA card** (خطأ في قراءة بطاقة PCMCIA) - لا يمكن للكمبيوتر التعرف على بطاقة PC Card. أعد تركيب البطاقة أو جرب بطاقة PC Card أخرى (انظر [استخدام البطاقات](#)).

**Extended memory size has changed** (طراً تغيير على الذاكرة الممتدة) - حجم الذاكرة المسجل في NVRAM (الذاكرة المستقرة للوصول العشوائي) لا يطابق الذاكرة المثبتة في الكمبيوتر. إذا تكررت الخطأ مرة أخرى، اتصل بشركة Dell (انظر [الاتصال بشركة Dell](#)).

**The file being copied is too large for the destination drive** - الملف الذي تحاول نسخه أكبر من أن يسعه القرص، أو أن القرص ممتلئ. جرب نسخ الملف إلى قرص مختلف أو استخدم قرصاً ذا سعة أكبر.

**A filename cannot contain any of the following characters** (لا يمكن أن يشتمل اسم الملف على الأحرف التالية: \ / \* : " < > | ?) - لا تستخدم هذه الأحرف في أسماء الملفات.

**Gate A20 failure** (عطل في بوابة A20) - ربما تكون هناك وحدة ذاكرة مفكوكة. أعد تثبيت وحدات الذاكرة وقم باستبدالها إن لزم الأمر. انظر [الذاكرة](#)

**General failure** (عطل عام) - لا يمكن لنظام التشغيل تنفيذ الأمر. عادةً ما يتبع تلك الرسالة معلومات محددة - مثل Printer out of paper (نفد الورق من الطابعة). اتخذ الإجراء اللازم.

**Hard-disk drive configuration error** (خطأ في تهيئة محرك القرص الصلب) - لا يمكن للكمبيوتر التعرف على نوع محرك الأقراص. قم بإيقاف تشغيل الكمبيوتر وإخراج القرص الصلب (انظر [القرص الصلب](#))، وابدأ تشغيل الكمبيوتر من القرص المضغوط. ثم قم بإيقاف تشغيل الكمبيوتر، وأعد تركيب القرص الصلب، ثم أعد تشغيل الكمبيوتر. قم بإجراء اختبارات محرك القرص الصلب في برنامج Dell Diagnostics (انظر [Dell Diagnostics](#)).

**Hard-disk drive controller failure 0** (عطل في وحدة التحكم في محرك القرص الصلب 0) - لا يستجيب القرص الصلب للأوامر الصادرة عن الكمبيوتر. قم بإيقاف تشغيل الكمبيوتر وإخراج القرص الصلب (انظر [القرص الصلب](#))، وابدأ تشغيل الكمبيوتر من القرص المضغوط. ثم قم بإيقاف تشغيل الكمبيوتر، وأعد تركيب القرص الصلب، ثم أعد تشغيل الكمبيوتر. في حالة استمرار المشكلة، جرب محركاً آخر. قم بإجراء اختبارات محرك القرص الصلب في برنامج Dell Diagnostics (انظر [Dell Diagnostics](#)).

**Hard-disk drive failure** (عطل في محرك القرص الصلب) - لا يستجيب القرص الصلب للأوامر الصادرة عن الكمبيوتر. قم بإيقاف تشغيل الكمبيوتر وإخراج القرص الصلب (انظر [القرص الصلب](#))، وابدأ تشغيل الكمبيوتر من القرص المضغوط. ثم قم بإيقاف تشغيل الكمبيوتر، وأعد تركيب القرص الصلب، ثم أعد تشغيل الكمبيوتر. في حالة استمرار المشكلة، جرب محركاً آخر. قم بإجراء اختبارات محرك القرص الصلب في برنامج Dell Diagnostics (انظر [Dell Diagnostics](#)).

**Hard-disk drive read failure** (عطل في قراءة محرك القرص الصلب) - قد يكون هناك عيب في المحرك الصلب. قم بإيقاف تشغيل الكمبيوتر وإخراج القرص الصلب (انظر [القرص الصلب](#)) وابدأ تشغيل الكمبيوتر من القرص المضغوط. ثم قم بإيقاف تشغيل الكمبيوتر، وأعد تركيب القرص الصلب، ثم أعد تشغيل الكمبيوتر. في حالة استمرار المشكلة، جرب محركاً آخر. قم بإجراء اختبارات محرك القرص الصلب في برنامج Dell Diagnostics (انظر [Dell Diagnostics](#)).

**Insert bootable media** (أدخل وسائط يمكن بدء التشغيل منها) - يحاول نظام التشغيل بدء التشغيل من قرص لا يمكن بدء التشغيل منه. أدخل قرصاً مضغوطاً لبدء التشغيل.

معلومات غير صالحة - يرجى تشغيل برنامج إعداد النظام - معلومات تهيئة النظام لا تطابق تهيئة الأجهزة. تظهر هذه الرسالة في أغلب الحالات بعد تركيب وحدة ذاكرة. قم بتصحيح الخيارات المناسبة في برنامج إعداد النظام (انظر برنامج إعداد النظام).

**Keyboard clock line failure** (عطل في خط ساعة لوحة المفاتيح) - بالنسبة للوحات المفاتيح الخارجية، تحقق من توصيل الكبل. قم بإجراء اختبار وحدة التحكم في لوحة المفاتيح من برنامج Dell Diagnostics (انظر [Dell Diagnostics](#)).

**Keyboard controller failure** (عطل في وحدة التحكم في لوحة المفاتيح) - بالنسبة للوحات المفاتيح الخارجية، تحقق من توصيل الكبل. أعد تشغيل الكمبيوتر، وتجنب ملامسة لوحة المفاتيح أو الماوس خلال روتين بدء التشغيل. قم بإجراء اختبار وحدة التحكم في لوحة المفاتيح من برنامج Dell Diagnostics (انظر [Dell Diagnostics](#)).

**Keyboard data line failure** (عطل في خط بيانات لوحة المفاتيح) - بالنسبة للوحات المفاتيح الخارجية، تحقق من توصيل الكبل. قم بإجراء اختبار وحدة التحكم في لوحة المفاتيح من برنامج Dell Diagnostics (انظر [Dell Diagnostics](#)).

**Keyboard stuck key failure** (عطل أصاب لوحة المفاتيح) - بالنسبة للوحة المفاتيح أو لوحة المفاتيح الرقمية الخارجية، تحقق من توصيل الكبل. أعد تشغيل الكمبيوتر، وتجنب ملامسة لوحة المفاتيح أو المفاتيح خلال روتين بدء التشغيل. قم بإجراء اختبار Stuck Key (اختبار الكشف عن المفاتيح المحسورة) من برنامج Dell Diagnostics (انظر [Dell Diagnostics](#)).

**Licensed content is not accessible in MediaDirect** (لا يمكن الوصول للمحتوى المرخص في Dell™ MediaDirect - MediaDirect لا يمكنه التحقق من قيود Digital Rights Management (إدارة الحقوق الرقمية) على الملف، ولذلك فلا يمكن تشغيل الملف (انظر [مشكلات Dell MediaDirect™](#))).

**Memory address line failure at address, read value expecting value** (عيب في سطر عنوان الذاكرة حدث في العنوان، قيمة القراءة تنتظر القيمة) - قد يكون هناك عيب في وحدة الذاكرة أو أنها غير مستقرة في موضعها بشكل سليم. أعد تثبيت وحدات الذاكرة وقم باستبدالها إن لزم الأمر (انظر [الذاكرة](#)).

**Memory allocation error** (خطأ في تخصيص الذاكرة) - البرنامج الذي تحاول تشغيله يتعارض مع نظام التشغيل أو مع برنامج آخر أو مع أداة مساعدة أخرى. قم بإيقاف تشغيل الكمبيوتر، وانتظر 30 ثانية، ثم أعد تشغيله. حاول تشغيل البرنامج مرة أخرى. إذا استمر ظهور رسالة الخطأ، انظر وثائق المنتج الخاصة بالبرنامج.

**Memory data line failure at address, read value expecting value** (عيب في سطر بيانات الذاكرة حدث في العنوان، قيمة القراءة تنتظر القيمة) - قد يكون هناك عيب في وحدة الذاكرة أو أنها غير مستقرة في موضعها بشكل سليم. أعد تثبيت وحدات الذاكرة (انظر [الذاكرة](#)) وقم باستبدالها إن لزم الأمر.

**Memory double word logic failure at address, read value expecting value** (عيب في منطق كلمة مكررة في الذاكرة حدث في العنوان، قيمة القراءة تنتظر القيمة) - قد يكون هناك عيب في وحدة الذاكرة أو أنها غير مستقرة في موضعها بشكل سليم. أعد تثبيت وحدات الذاكرة (انظر [الذاكرة](#)) وقم باستبدالها إن لزم الأمر.

**Memory odd/even logic failure at address, read value expecting value** (عيب في المنطق الزوجي والفرد في الذاكرة حدث في العنوان، قيمة القراءة تنتظر القيمة) - قد يكون هناك عيب في وحدة الذاكرة أو أنها غير مستقرة في موضعها بشكل سليم. أعد تثبيت وحدات الذاكرة (انظر [الذاكرة](#)) وقم باستبدالها إن لزم الأمر.

**Memory write/read failure at address, read value expecting value** (عيب في القراءة والكتابة من الذاكرة حدث في العنوان، قيمة القراءة تنتظر القيمة) - قد يكون هناك عيب في وحدة الذاكرة أو أنها غير مستقرة في موضعها بشكل سليم. أعد تثبيت وحدات الذاكرة (انظر [الذاكرة](#)) وقم باستبدالها إن لزم الأمر.

**No boot device available** (لا يتوافر جهاز لبدء التشغيل) - لا يمكن للكمبيوتر إيجاد القرص الصلب. إذا كان القرص الصلب هو جهاز بدء التشغيل، تأكد من تركيبه ومن استقراره في موضعه بشكل سليم، وتقسيمه كجهاز لبدء التشغيل.

**No boot sector on hard drive** (لا يوجد قطاع لبدء التشغيل على القرص الصلب) - قد يكون نظام التشغيل تالفًا. اتصل بشركة Dell (انظر [الاتصال بشركة Dell](#)).

**No timer tick interrupt** - قد تكون هناك رقاقة على لوحة النظام لا تعمل. قم بإجراء مجموعة الاختبارات الذاتية System Set Test في برنامج Dell Diagnostics (انظر [Dell Diagnostics](#)).

**Not enough memory or resources. Exit some programs and try again** (قم بالخروج من بعض البرامج وأعد المحولة لا توجد ذاكرة أو مصادر كافية) - لديك عدد كبير للغاية من البرامج المفتوحة. قم بإغلاق جميع الإطارات وافتح البرنامج الذي تريد استخدامه.



**Operating system not found** (نظام التشغيل غير موجود) - أعد تركيب القرص الصلب (انظر [القرص الصلب](#)). إذا استمرت المشكلة، اتصل بشركة Dell (انظر [الاتصال بشركة Dell](#)).

**Optional ROM bad checksum** (المجموع الاختباري لذاكرة ROM الاختيارية غير صالح) - ذاكرة ROM الاختيارية فشلت على ما يبدو. اتصل بشركة Dell (انظر [الاتصال بشركة Dell](#))

**A required .DLL file was not found**. البرنامج الذي تحاول فتحه ينقصه ملف أساسي. قم بإزالة البرنامج وإعادة تثبيته.

1. انقر الزر **Start** (أ) ثم انقر **Control Panel** (لوحة التحكم).

2. انقر **Add or Remove Programs** (إضافة أو إزالة البرامج).

3. اختر البرنامج الذي تريد إزالته.

4. انقر **Remove** (إزالة) أو **Change/Remove** (تغيير/إزالة) واتباع التعليمات على الشاشة.

5. انظر وثائق المنتج الخاصة بإرشادات التثبيت.

**Sector not found** (القطاع غير موجود) - لا يمكن لنظام التشغيل إيجاد القطاع على القرص الصلب. وقد يكون لديك قطاع به عيب أو نظام FAT تالف على القرص الصلب. قم بتشغيل الأداة المساعدة للتحقق من أخطاء Windows وذلك للتحقق من بنية الملف على القرص الصلب. انظر [Windows Help and Support Center](#) (مركز التعليمات والدعم) (انظر [Windows Help and Support Center](#) [Support Center](#) (مركز Windows للتعليمات والدعم)). إذا كان هناك عدد كبير من القطاعات التالفة، قم بعمل نسخة احتياطية من البيانات (إن أمكن)، ثم أعد تهيئة القرص الصلب.

**Seek error** (خطأ في التتبع) - لا يمكن لنظام التشغيل إيجاد مسار معين على القرص الصلب.

**Shutdown failure** (عطل في إيقاف التشغيل) - قد تكون هناك رقاقة على لوحة النظام لا تعمل. قم بإجراء مجموعة الاختبارات الذاتية System Set Test في برنامج Dell Diagnostics (انظر [Dell Diagnostics](#)).

**Time-of-day clock lost power** (ساعة حساب التوقيت فقدت الطاقة) - هناك تلف في إعدادات تهيئة النظام. قم بتوصيل الكمبيوتر بمأخذ للتيار الكهربائي لشحن البطارية. إذا استمر وجود المشكلة، جرب استعادة البيانات عن طريق الدخول إلى برنامج إعداد النظام. ثم قم بالخروج فوراً من البرنامج. إذا عادت الرسالة للظهور، اتصل بشركة Dell (انظر [الاتصال بشركة Dell](#)).

**Time-of-day clock stopped** (ساعة حساب التوقيت توقفت) - البطارية الاحتياطية التي تدعم إعدادات تهيئة النظام قد تحتاج لإعادة الشحن. قم بتوصيل الكمبيوتر بمأخذ للتيار الكهربائي لشحن البطارية. إذا استمرت المشكلة، اتصل بشركة Dell (انظر [الاتصال بشركة Dell](#)).

**Time-of-day not set-please run the System Setup program** (لم يتم ضبط التوقيت، يرجى تشغيل برنامج إعداد النظام) - الوقت أو التاريخ المخزن في برنامج إعداد النظام لا يطابق ساعة النظام. قم بتصحيح الإعدادات الخاصة بخيارات **Date** (التاريخ) و**Time** (الوقت) (انظر [برنامج إعداد النظام](#)).

**Timer chip counter 2 failed** (فشل العداد الثاني لرقاقة الميقاتي) - قد تكون هناك رقاقة على لوحة النظام لا تعمل. قم بإجراء مجموعة الاختبارات الذاتية System Set Test في برنامج Dell Diagnostics (انظر [Dell Diagnostics](#)).

**Unexpected interrupt in protected mode** (حدثت مقاطعة غير متوقعة في الوضع المحمي) - قد يكون أداء وحدة التحكم في لوحة المفاتيح غير سليم، أو قد تكون هناك وحدة ذاكرة غير مثبتة. قم بإجراء اختبار ذاكرة النظام ووحدة التحكم في لوحة المفاتيح من برنامج Dell Diagnostics (انظر [Dell Diagnostics](#)).

**x:\ is not accessible. The device is not ready** (المحرك \x: لا يمكن الوصول إليه. الجهاز غير مستعد) - أدخل قرصاً في المحرك وأعد المحاولة.

**Battery is critically low** (مستوى البطارية منخفض بشدة) - طاقة الشحن تنفذ من البطارية. قم باستبدال البطارية، أو توصيل الكمبيوتر بمأخذ للتيار الكهربائي. وإلا قم بتثبيط وضع السبات أو إيقاف تشغيل الكمبيوتر.

## مشكلات لوحة المفاتيح

⚠ **تنبيه:** قبل أن تبدأ تنفيذ أي من الخطوات في هذا القسم، يرجى اتباع تعليمات الأمان في [Yozgʻilidʻatqʻiyzo](#).

قم بملء قائمة تدقيق التشخيص (انظر [قائمة تدقيق التشخيص](#)) بينما تقوم بإكمال الفحوص المختلفة.

🔍 **ملاحظة:** استخدم لوحة المفاتيح المدمجة عند تشغيل scitsongaid Iled أو برنامج إعداد النظام.

## مشكلات لوحة المفاتيح الخارجية

**تحقق من كبل لوحة المفاتيح -** قم بإيقاف تشغيل الكمبيوتر. قم بفصل كبل لوحة المفاتيح وفحصه للكشف عن التلف، قم أعد توصيل الكبل بإحكام. إذا كنت تستخدم كبل توصيل إضافياً للوحة المفاتيح، قم بفصله وتوصيل لوحة المفاتيح مباشرةً بالكمبيوتر.

## افحص لوحة المفاتيح الخارجية -

1. أوقف تشغيل الكمبيوتر، وانتظر دقيقة، قم أعد تشغيله مرة أخرى.
  2. تحقق من أن مصابيح الأرقام والأحرف الكبيرة وقفل التمرير (scroll lock) على لوحة المفاتيح تومض خلال روتين بدء التشغيل.
  3. من سطح المكتب في Windows، انقر الزر **Start** (⏏)، وأشر إلى **Programs** (البرامج)، وأشر إلى **Accessories** (الملحقات)، وانقر **Notepad** (المفكرة).
  4. اكتب بعض الأحرف على لوحة المفاتيح الخارجية وتحقق من أنها تظهر على الشاشة.
- إذا كان لا يمكنك التحقق من تلك الخطوات، فيحتمل أن تكون لوحة المفاتيح الخارجية التي لديك معيبة.

للتحقق من أن المشكلة تكمن في لوحة المفاتيح الخارجية، افحص لوحة المفاتيح المدمجة.

1. قم بإيقاف تشغيل الكمبيوتر.
  2. قم بفصل لوحة المفاتيح الخارجية.
  3. ابدأ تشغيل الكمبيوتر.
  4. من سطح المكتب في Windows، انقر الزر **Start** (⏏)، وأشر إلى **Programs** (البرامج)، وأشر إلى **Accessories** (الملحقات)، وانقر **Notepad** (المفكرة).
  5. اكتب بعض الأحرف على لوحة المفاتيح الداخلية وتحقق من أنها تظهر على الشاشة.
- إذا كانت الأحرف تظهر الآن ولكنها لم تظهر مع لوحة المفاتيح الخارجية، فيحتمل أن تكون لوحة المفاتيح الخارجية التي لديك معيبة. اتصل بشركة Dell (انظر [الاتصال بشركة Dell](#))

قم بإجراء اختبارات تشخيص حالة لوحة المفاتيح - قم بإجراء اختبارات لوحات المفاتيح المتوافقة مع PC-AT من برنامج Dell Diagnostics (انظر [Dell Diagnostics](#)). إذا كانت الاختبارات تبين وجود لوحة مفاتيح خارجية معيبة، اتصل بشركة Dell (انظر [الاتصال بشركة Dell](#)).

## أحرف غير متوقعة

قم بإيقاف عمل لوحة المفاتيح الرقمية - اضغط مفتاح لإيقاف عمل لوحة المفاتيح الرقمية إذا كان يتم عرض أرقام بدلاً من حروف. تحقق من أن مصباح قفل الأرقام غير مضاء.

## مشكلات عدم الاستجابة والبرمجيات

⚠ **تنبيه:** قبل أن تبدأ تنفيذ أي من الخطوات في هذا القسم، يرجى اتباع تعليمات الأمان في [Yozgʻilidʻatqʻiyzo](#).

## الكمبيوتر لا يبدأ التشغيل

تأكد من أن محول التيار المتردد متصل بالكمبيوتر وبماخذ التيار الكهربائي.

### الكمبيوتر يتوقف عن الاستجابة

إشعار: قد تفقد البيانات إذا كنت غير قادر على إيقاف تشغيل نظام التشغيل.

قم بإغلاق الكمبيوتر. إذا لم تكن قادراً على الحصول على استجابة بالضغط على مفتاح على لوحة المفاتيح لديك، أو من خلال تحريك الماوس، اضغط مع الاستمرار على زر الطاقة لمدة لا تقل عن 8 إلى 10 ثوانٍ حتى يتم إغلاق الكمبيوتر. قم بعد ذلك بإعادة تشغيل الكمبيوتر.

### توقف أحد البرامج عن الاستجابة

#### أحد البرامج يتعطل بشكل متكرر

ملاحظة: عادةً ما يشمل البرنامج على إرشادات للتثبيت في وثائق المنتج الخاصة به أو على قرص مرن أو مضغوط.

قم بإنهاء البرنامج -

1. اضغط مفاتيح <Ctrl><Shift><Del> في نفس الوقت.

2. انقر Task Manager (مدير المهام).

3. انقر البرنامج الذي توقف عن الاستجابة.

4. انقر End Task (إنهاء المهمة).

راجع وثائق المنتج الخاصة بالبرنامج -

في حالة الضرورة، قم بإلغاء تثبيت البرنامج ثم إعادة تثبيته.

### إذا كان البرنامج قد تم تصميمه لإصدار أسبق من نظام التشغيل Microsoft® Windows®

قم بتشغيل Program Compatibility Wizard (معالج توافق البرامج) - يقوم Program Compatibility Wizard (معالج توافق البرامج) بتهيئة البرامج بحيث يتم تشغيلها في بيئة مشابهة لبيئات أنظمة التشغيل الأخرى بخلاف Windows XP.

1. انقر الزر Start (أ)، وأشر إلى All Programs (البرامج) ← Accessories (ملحقات)، ثم انقر Program Compatibility Wizard (معالج توافق البرامج).

2. في شاشة الترحيب انقر Next (التالي).

3. اتبع الإرشادات التي تظهر على الشاشة.

### تظهر شاشة زرقاء معتمدة

قم بإغلاق الكمبيوتر. إذا لم تكن قادراً على الحصول على استجابة بالضغط على مفتاح على لوحة المفاتيح لديك، أو من خلال تحريك الماوس، اضغط مع الاستمرار على زر الطاقة لمدة لا تقل عن 8 إلى 10 ثوانٍ حتى يتم إغلاق الكمبيوتر. قم بعد ذلك بإعادة تشغيل الكمبيوتر.

مشكلات Dell MediaDirect™

تحقق من ملف تعليمات Dell MediaDirect للاطلاع على المعلومات - انقر الرمز أدنى شاشة Dell MediaDirect للوصول إلى التعليمات.

لتشغيل الأفلام باستخدام Dell MediaDirect، يجب أن يتوافر لديك محرك DVD وDell DVD Player™ - إذا قمت بشراء محرك DVD مع الكمبيوتر، فينبغي أن يكون هذا البرنامج قد تم تثبيته بالفعل.

مشكلات جودة الفيديو - أوقف تشغيل الخيار Use Hardware Acceleration (استخدام مُعجّل بمساعدة الأجهزة). تستفيد هذه الخاصية من المعالجة الخاصة في بعض بطاقات الجرافيكس للحد من متطلبات المعالج عند تشغيل أقراص DVD وبعض الأنواع الخاصة من ملفات الفيديو.

لا يمكن تشغيل بعض ملفات الوسائط - لأن برنامج Dell MediaDirect يتيح الوصول إلى ملفات الوسائط خارج بيئة تشغيل Windows XP، فإن الوصول إلى المحتوى المحمي بترخيص يكون محدوداً . ويكون ذلك المحتوى المحمي بترخيص محتوى رقمياً تنطبق عليه Digital Rights Management (إدارة الحقوق الرقمية - ويعرف اختصاراً باسم DRM). ولا يمكن لبيئة تشغيل Dell MediaDirect التحقق من قيود DRM، ولذلك فلا يمكن تشغيل الملفات المحمية بترخيص. ويظهر رمز القفل بجانب ملفات الموسيقى والفيديو المحمية بترخيص. ويمكنك الوصول للملفات المرخصة في بيئة نظام التشغيل Windows XP.

ضبط إعدادات الأنواع للأفلام التي تحتوي على مشاهد بالغة الإعتام أو السطوع - انقر EagleVision لاستخدام تقنية لتحسين الفيديو تقوم بالكشف عن المحتوى وضبط معدلات السطوع والتباين والتشبع ديناميكياً .

إشعار: لا يمكنك إعادة تثبيت خاصية tceridaideM Iled إذا قمت بإعادة تهيئة القرص الصلب. اتصل بشركة Iled للحصول على المساعدة (انظر [الاتصال بشركة Iled](#))

## مشكلات أخرى في البرامج

راجع وثائق المنتج أو اتصل بجهة تصنيع البرامج للاطلاع على معلومات حول اكتشاف الأعطال وإصلاحها -

- 1 تأكد من أن البرنامج متوافق مع نظام التشغيل المثبت على الكمبيوتر لديك.
- 1 تأكد من أن الكمبيوتر يفي بالحد الأدنى لمتطلبات الأجهزة المطلوبة لتشغيل البرنامج. انظر وثائق المنتج الخاصة بالبرنامج للاطلاع على المعلومات.
- 1 تأكد من أن البرنامج مثبت ومهيأ بشكل سليم.
- 1 تحقق من أن برنامج تشغيل الجهاز لا تتعارض مع البرنامج.
- 1 في حالة الضرورة، قم بإلغاء تثبيت البرنامج ثم إعادة تثبيته.

قم بعمل نسخة احتياطية من الملفات على الفور.

استخدم برنامجاً للكشف عن الفيروسات لفحص القرص الصلب أو الأقراص المرنة أو المضغوطة.

قم بحفظ وإغلاق أية ملفات أو برامج مفتوحة، وقم بإيقاف تشغيل الكمبيوتر من قائمة Start (J)

افحص الكمبيوتر بحثاً عن برامج التجسس - إذا كنت تعاني من بطء أداء الكمبيوتر، أو تتلقى إعلانات منبثقة بشكل متكرر، أو كنت تواجه مشكلات في الاتصال بالإنترنت، فإن الكمبيوتر قد يكون مصاباً ببرامج التجسس. استخدم برنامجاً لمكافحة الفيروسات يشمل حماية ضد برامج التجسس (قد يحتاج البرنامج لديك إلى ترقية) وذلك لمسح الكمبيوتر وإزالة برامج التجسس. للاطلاع على المزيد من المعلومات، قم بزيارة [support.dell.com](http://support.dell.com) وابحث عن الكلمة الأساسية *spyware*.

قم بتشغيل Dell Diagnostics™ انظر [Dell Diagnostics](#). إذا اكتملت جميع الاختبارات بنجاح، فيعني ذلك أن حالة الخطأ متعلقة بمشكلة في البرامج.

## مشكلات الذاكرة

قم بملء قائمة تدقيق التشخيص (انظر [قائمة تدقيق التشخيص](#)) بينما تقوم بإكمال هذه الفحوص.

⚠ تنبيه: قبل أن تبدأ تنفيذ أي من الخطوات في هذا القسم، يرجى اتباع تعليمات الأمان في [YonşZid TapYIz](#).

إذا تلقيت رسالة حول عدم وجود ذاكرة كافية -

- 1 قم بحفظ وإغلاق أية ملفات مفتوحة والخروج من أية برامج مفتوحة لا تستخدمها وذلك لتري ما إذا كان ذلك يؤدي لحل المشكلة.
- 1 انظر وثائق المنتج الخاصة بالبرنامج للاطلاع على الحد الأدنى من متطلبات الذاكرة. في حالة الضرورة، قم بتثبيت ذاكرة إضافية (انظر [الذاكرة](#)).
- 1 أعد تشغيل وحدات الذاكرة (الذاكرة) للتأكد من أن الكمبيوتر لديك يتصل بشكل ناجح مع الذاكرة.

1 قم بتشغيل Dell Diagnostics (انظر [Dell Diagnostics](#)).

إذا واجهت أية مشكلات أخرى في الذاكرة -

1 أعد تشغيل وحدات الذاكرة (الذاكرة) للتأكد من أن الكمبيوتر لديك يتصل بشكل ناجح مع الذاكرة.

1 تأكد من أن تتبع الإرشادات العامة لتكوين الذاكرة (انظر [الذاكرة](#)).

1 قم بتشغيل Dell Diagnostics (انظر [Dell Diagnostics](#)).

## مشكلات الشبكة

قم بملء قائمة تحقق التشخيص بينما تقوم بإكمال هذه الفحوص.

⚠ تنبيه: قبل أن تبدأ تنفيذ أي من الخطوات في هذا القسم، يرجى اتباع تعليمات الأمان في [Yürürlük Etkinliği](#).

عام

تحقق من فتحة توصيل كبل الشبكة - تأكد من أن كبل الشبكة قد تم تركيبه بإحكام في كلا من فتحة توصيل الشبكة على الجانب الخلفي من الكمبيوتر وفتحة توصيل الشبكة.

تحقق من مصابيح الشبكة الموجودة على فتحة توصيل الشبكة - فعدم وجود مصابيح يشير إلى عدم وجود تواصل مع الشبكة. استبدل كبل الشبكة.

أعد تشغيل الكمبيوتر وقم بتسجيل الدخول إلى الشبكة مرة أخرى.

افحص إعدادات الشبكة لديك - اتصل بمسئول الشبكة أو بالشخص الذي تولى إعداد الشبكة للتحقق من صحة إعدادات الشبكة ومن أن الشبكة تعمل.

## شبكة المحمول ذات النطاق الترددي العريض

📌 ملاحظة: يوجد دليل المستخدم لبرنامج [ytilitU draC dnabdaorB eliboM lled](#) (الأداة المساعدة لبطاقة النطاق الترددي العريض لشبكة المحمول) [troppuS dna pleH](#) (التعليمات والدعم). يمكنك أيضاً تحميل دليل المستخدم من موقع [moc.lled.troppus](#).

📌 ملاحظة: يظهر الرمز  في منطقة الإعلام (الركن الأيمن من شريط المهام) إذا كان يوجد في الكمبيوتر لديك بطاقة Dell Mobile Broadband مثبتة. انقر نقراً مزدوجاً لبدء تشغيل الأداة المساعدة.

لا يمكن التوصيل - يجب تنشيط بطاقة Dell Mobile Broadband على الشبكة لإجراء التوصيل. ضع (مؤشر) الماوس فوق الرمز  في منطقة الإعلام لقراءة حالة التوصيل، فإذا كانت الحالة تبين أن بطاقة النطاق الترددي العريض لشبكة المحمول غير منشطة، انظر [تنشيط بطاقة النطاق الترددي العريض لشبكة المحمول](#). في حالة استمرار المشكلة، اتصل بخدمة النطاق الترددي العريض لشبكة المحمول لمعرفة التفاصيل حول نظام اشتراكك.

راجع خدمة النطاق الترددي العريض لشبكة المحمول - اتصل بخدمة النطاق الترددي العريض لشبكة المحمول للتحقق من نظام التغطية والخدمات المعتمدة.

تحقق من الحالة في [Dell Mobile Broadband Card Utility](#) - انقر الرمز  في شريط المهام لبدء تشغيل الأداة المساعدة. تحقق من الحالة في الإطار الرئيسي:

1 No card detected (لم يتم اكتشاف أية بطاقة) - أعد تشغيل الكمبيوتر وابدأ تشغيل الأداة المساعدة مرة أخرى.

1 Wireless Disabled (تم إيقاف عمل الشبكة اللاسلكية) - تأكد من أن مفتاح نظام التقاط الشبكة [Dell Wi-Fi Catcher™](#) في وضع التشغيل. يمكنك أيضاً النقر بزر الماوس الأيمن على الرمز  والتأكد من المفتاح قد تم تمكين تشغيله.

1 Searching (يتم البحث) - لم تكتشف [Dell Mobile Broadband Card Utility](#) (الأداة المساعدة لبطاقة النطاق الترددي العريض لشبكة المحمول) أية شبكة محمول على النطاق الترددي العريض. في حالة استمرار حالة البحث، تأكد من أن قوة الإشارة كافية.

1 No service (لا توجد خدمة) - لم تحدد [Dell Mobile Broadband Card Utility](#) (الأداة المساعدة لبطاقة النطاق الترددي العريض لشبكة المحمول) أية شبكة محمول على النطاق الترددي العريض. تأكد من أن قوة الإشارة كافية. أعد تشغيل الأداة المساعدة اللاسلكية من [Dell](#) أو اتصل بمزود شبكة المحمول ذات النطاق الترددي العريض.

1 Check your WWAN service (تحقق من خدمة WWAN) - اتصل بمزود شبكة المحمول ذات النطاق الترددي العريض للتحقق من نظام التغطية والخدمات المعتمدة.

قم بتنشيط بطاقة النطاق الترددي العريض لشبكة المحمول - قبل أن تقوم بالتوصيل بالإنترنت، فإنه يجب عليك تنشيط خدمة النطاق الترددي العريض لشبكة المحمول من خلال مزود الخدمة الخلوية. للاطلاع على إرشادات أو معلومات إضافية حول استخدام Dell Mobile Broadband Card Utility (الأداة المساعدة لبطاقة النطاق الترددي العريض لشبكة المحمول)، انظر دليل المستخدم المتاح من خلال [Windows Help and Support Center](#) (مركز التعليمات والدعم). للوصول إلى Windows Help and Support Center (مركز التعليمات والدعم)، انظر [Windows Help and Support Center](#) (مركز التعليمات والدعم). كما يتاح أيضاً دليل المستخدم على موقع الدعم Dell Support على عنوان support.dell.com وعلى القرص المضغوط المرفق مع بطاقة النطاق الترددي العريض لشبكة المحمول، إذا كنت قد اشتريت البطاقة بشكل منفصل عن الكمبيوتر.

## مشكلات بطاقة PC Card أو ExpressCard

**⚠ تنبيه:** قبل أن تبدأ تنفيذ أي من الخطوات في هذا القسم، يرجى اتباع تعليمات الأمان في [Yongzhidong](#).

**افحص البطاقة -** تأكد من تركيب البطاقة بشكل سليم في فتحة التوصيل.

**تأكد من أن نظام Windows يتعرف على البطاقة -** انقر نقرًا مزدوجًا على رمز **Safely Remove Hardware** (فك الأجهزة بشكل آمن) في شريط مهام Windows. تأكد من أن البطاقة مدرجة في القائمة.

إذا كانت لديك مشاكل في بطاقة حصلت عليها من **Dell** - اتصل بشركة Dell (انظر [الاتصال بشركة Dell](#))

إذا كانت لديك مشاكل في بطاقة لم تحصل عليها من **Dell** - اتصل بجهة تصنيع بطاقة PC Card.

## مشكلات الطاقة

قم بملء قائمة تدقيق التشخيص (انظر [قائمة تدقيق التشخيص](#)) بينما تقوم بإكمال هذه الفحوص.

**⚠ تنبيه:** قبل أن تبدأ تنفيذ أي من الخطوات في هذا القسم، يرجى اتباع تعليمات الأمان في [Yongzhidong](#).

**افحص مصباح الطاقة -** عندما يكون مصباح الطاقة مضاءً أو يومض، فيعني ذلك أن الكمبيوتر متصل بالطاقة. إذا كان مصباح الطاقة يومض، فيعني ذلك أن الكمبيوتر في وضع الانتظار - اضغط زر الطاقة للخروج من وضع الانتظار. إذا كان المصباح مطفئاً، اضغط زر الطاقة لبدء تشغيل الكمبيوتر.

**قم بشحن البطارية -** قد يكون شحن البطارية قد نفذ.

1. أعد تركيب البطارية.

2. استخدم محول التيار المتردد لتوصيل الكمبيوتر بأخذ للتيار الكهربائي.

3. ابدأ تشغيل الكمبيوتر.

**ⓘ ملاحظة:** تتناقص فترة تشغيل البطارية (الفترة التي يمكن خلالها للبطارية الاحتفاظ بالشحن) بمرور الوقت. وعلى حسب معدل استخدام البطارية، وظروف استخدامها، فقد تحتاج لشراء بطارية جديدة خلال فترة عمر الكمبيوتر.

**افحص مصباح حالة البطارية -** إذا كان مصباح حالة البطارية يومض باللون البرتقالي، أو بوضوء أخضر مستمر، فيعني ذلك أن شحن البطارية منخفض أو نفذ. قم بتوصيل الكمبيوتر بأخذ للتيار الكهربائي.

إذا كان مصباح حالة البطارية يومض باللون الأخضر والبرتقالي، فيعني ذلك أن البطارية ساخنة جداً بما لا يسمح بشحنها. قم بإيقاف تشغيل الكمبيوتر وفصله من مأخذ التيار الكهربائي، ثم اترك البطارية والكمبيوتر ليبردًا حتى يصل لدرجة حرارة الغرفة.

إذا كان مصباح حالة البطارية يومض بسرعة باللون البرتقالي، فقد يكون هناك عيب في البطارية. اتصل بشركة Dell (انظر [الاتصال بشركة Dell](#))

**افحص درجة حرارة البطارية -** إذا كانت درجة حرارة البطارية أقل من الصفر المئوي (32° فهرنهايت)، فلن يبدأ تشغيل البطارية.

**اختبر مأخذ التيار الكهربائي -** تأكد من أن مأخذ التيار الكهربائي يعمل وذلك باختباره مع جهاز آخر، مثلاً باستخدام مصباح (لمبة).

**افحص محول التيار المتردد -** افحص توصيلات الكبل الخاص بمحول التيار المتردد، فإذا كان محول التيار المتردد به ضوء، تأكد من أنه في وضع التشغيل.

قم بتوصيل الكمبيوتر بأخذ التيار الكهربائي مباشرة - تجاوز أجهزة حماية الطاقة ومشارك الكهرباء وكبل التمديد للتحقق من أن الكمبيوتر يبدأ التشغيل.

تخلص من أي تداخل محتمل - أوقف تشغيل الأجهزة القريبة من مراوح ومصابيح فلورسنت ومصابيح هالوجين أو غيرها من الأجهزة.

قم بضبط خصائص الطاقة - انظر [تهيئة إعدادات إدارة الطاقة](#).

أعد تركيب وحدات الذاكرة - إذا كان مصباح طاقة الكمبيوتر مضاءً ولكن الشاشة ظلت خاوية، أعد تركيب وحدات الذاكرة (انظر [الذاكرة](#)).

### التأكد من توفير طاقة كافية للكمبيوتر

تم تصميم الكمبيوتر الخاص بك لاستخدام محول تيار متردد بقدرة 65 واط أو 90 واط. ولكن لتحقيق المستوى الأمثل لأداء النظام، ينبغي دائماً استخدام محول بقدرة 90 واط. إن استخدام محولات للتيار المتردد أقل قدرة - بما يشمل محول التيار المتردد بقدرة 65 واط - سوف يؤدي لتلقي رسالة تحذير.

### اعتبارات الطاقة في وضع الإرساء

نظراً لاستهلاك الطاقة الزائد عندما يكون الكمبيوتر في وضع الإرساء في قاعدة Dell D/Dock، فلا يكون التشغيل العادي للكمبيوتر ممكناً باستخدام طاقة البطارية فقط. تأكد من توصيل محول التيار المتردد بالكمبيوتر عندما يكون الكمبيوتر في وضع الإرساء في قاعدة Dell D/Dock.

### الإرساء أثناء تشغيل الكمبيوتر

إذا كان الكمبيوتر متصلاً بقاعدة Dell D/Dock أو Dell D/Port أثناء تشغيله، فإنه يتم تجاهل وجود جهاز للإرساء حتى يتم توصيل موصل للتيار المتردد بالكمبيوتر.

### انقطاع التيار الكهربائي المتردد أثناء وجود الكمبيوتر في وضع الإرساء

إذا فقد الكمبيوتر التيار الكهربائي المتردد أثناء اتصاله في وضع الإرساء في قاعدة Dell D/Dock أو Dell D/Port، ينتقل الكمبيوتر على الفور إلى وضع الأداء المنخفض.

### مشكلات الطابعة

قم بملء قائمة تدقيق التشخيص (انظر [قائمة تدقيق التشخيص](#)) بينما تقوم بإكمال هذه الفحوص.

⚠ تنبيه: قبل أن تبدأ تنفيذ أي من الخطوات في هذا القسم، يرجى اتباع تعليمات الأمان في [Inqizilid Tapqizilid](#).

🔍 ملاحظة: إذا كنت تحتاج إلى مساعدة فنية للطابعة، اتصل بجهة تصنيع الطابعة.

تأكد من أن الطابعة في وضع التشغيل.

افحص توصيلات كبل الطابعة -

1 انظر وثائق المنتج الخاصة بالطابعة للاطلاع على معلومات حول توصيلات الكبلات.

1 تأكد من أن كبلات الطابعة متصلة بإحكام بالطابعة وبالكمبيوتر.

اختبر مأخذ التيار الكهربائي - تأكد من أن مأخذ التيار الكهربائي يعمل وذلك باختباره مع جهاز آخر، مثلاً باستخدام مصباح (لمبة).

تحقق من أن نظام Windows يتعرف على الطابعة -

1 انقر الزر [Start](#) (J)، ثم انقر [Control Panel](#) (لوحة التحكم)، ثم انقر [Printers and Other Hardware](#) (الطابعات والأجهزة الأخرى).

2. انقر **View installed printers or fax printers** (عرض الطابعات أو طابعات الفاكس المركبة).

إذا لم تكن الطابعة مدرجة في القائمة، انقر بزر الماوس الأيمن على رمز الطابعة.

3. انقر **Properties** (خصائص)، ثم انقر علامة التبويب **Ports** (المنافذ). بالنسبة لطابعة متوازية (متصلة من خلال قاعدة إرساء)، تأكد من أن إعداد **Print to the following port** (طباعة إلى المنفذ (المنفذ) التالية): مضبوط على الخيار **LPT1 (Printer Port)** (منفذ الطابعة). بالنسبة لطابعة USB، تأكد من أن إعداد **Print to the following port(s)** (طباعة إلى المنفذ (المنافذ) التالية): مضبوط على الخيار **USB**.

أعد تثبيت برنامج تشغيل الطابعة - انظر وثائق المنتج الخاصة بالطابعة للاطلاع على التعليمات

## مشكلات الماسح الضوئي

⚠ **تنبيه:** قبل أن تبدأ تنفيذ أي من الخطوات في هذا القسم، يرجى اتباع تعليمات الأمان في **Yonqzuid Çıkar Yızo**.

🔍 **ملاحظة:** إذا كنت تحتاج إلى مساعدة فنية للماسح الضوئي، اتصل بجهة تصنيع الماسح الضوئي.

راجع وثائق المنتج الخاصة بالماسح الضوئي - انظر وثائق المنتج الخاصة بالماسح الضوئي للاطلاع على معلومات اكتشاف الأعطال وإصلاحها.

إلغاء تأمين الماسح الضوئي - تأكد من الماسح الضوئي في وضع إلغاء التأمين إذا به لسان أو زر للتأمين.

أعد تشغيل الكمبيوتر وجرب الماسح الضوئي مرة ثانية.

افحص توصيلات الكبلات -

1 انظر وثائق المنتج الخاصة بالماسح الضوئي للاطلاع على معلومات حول توصيلات الكبلات.

1 تأكد من أن كبلات الماسح الضوئي متصلة بإحكام بالماسح الضوئي وبالكمبيوتر.

تحقق من أن نظام **Microsoft Windows** يتعرف على الماسح الضوئي -

1. انقر الزر **Start** (J)، ثم انقر **Control Panel** (لوحة التحكم)، ثم انقر **Printers and Other Hardware** (الطابعات والأجهزة الأخرى).

2. انقر **Scanners and Cameras** (الماسحات الضوئية والكاميرات).

إذا كان الماسح الضوئي مدرجاً في القائمة، فإن **Windows** يتعرف عليه.

أعد برنامج تشغيل الماسح الضوئي - انظر وثائق المنتج الخاصة بالماسح الضوئي للاطلاع على التعليمات.

## مشكلات الصوت والسماعات

قم بملء قائمة تدقيق التشخيص (انظر قائمة تدقيق التشخيص) بينما تقوم بإكمال هذه الفحوص.

⚠ **تنبيه:** قبل أن تبدأ تنفيذ أي من الخطوات في هذا القسم، يرجى اتباع تعليمات الأمان في **Yonqzuid Çıkar Yızo**.

لا يوجد صوت من السماعات المدمجة

قم بضبط مستوى الصوت في **Windows** - انقر نقرًا مزدوجًا على رمز السماعة في الجانب الأيمن من الجزء السفلي من الشاشة. تأكد من رفع مستوى الصوت ومن أن الصوت غير مكتوم. قم بضبط مفاتيح التحكم في مستوى الصوت أو الباص أو الطنين الثلاثي (treble) للتخلص من الشوشرة.

قم بضبط مستوى الصوت باستخدام اختصارات لوحة المفاتيح - اضغط **<Fn><End>** لإيقاف عمل (كتم) أو إعادة تشغيل السماعات المدمجة.



أعد تثبيت برنامج تشغيل الصوت - انظر [إعادة تثبيت برامج التشغيل والأدوات المساعدة](#).

## لا يوجد صوت من السماعات الخارجية

تأكد من أن السماعات الخارجية (صاب ووفر) والسماعات العادية في وضع التشغيل - راجع الشكل التوضيحي للإعداد المقدم مع السماعات. إذا كانت السماعات بها مفاتيح للتحكم في مستوى الصوت، فقم بضبط مستوى الصوت والباص والطنين الثلاثي للتخلص من الشوشرة.

قم بضبط مستوى الصوت في Windows - انقر مرة واحدة أو نقرًا مزدوجًا على رمز السماعة في الجانب الأيمن من الجزء السفلي من الشاشة. تأكد من رفع مستوى الصوت ومن أن الصوت غير مكتوم.

قم بفصل سماعات الرأس من فتحة توصيل سماعات الرأس - يتم ألياً إيقاف عمل الصوت الصادر من السماعات عندما يتم توصيل سماعات الرأس بفتحة توصيل سماعات الرأس على الجانب الأمامي للكمبيوتر.

اختبر مأخذ التيار الكهربائي - تأكد من أن مأخذ التيار الكهربائي يعمل وذلك باختباره مع جهاز آخر، مثلاً باستخدام مصباح (لمبة).

تخلص من أي تداخل محتمل - أوقف تشغيل الأجهزة القريبة من مراوح ومصابيح فلورسنت ومصابيح هالوجين للتحقق من وجود التداخل.

أعد تثبيت برنامج تشغيل الصوت - انظر [إعادة تثبيت برامج التشغيل والأدوات المساعدة](#).

قم بتشغيل Dell Diagnostics™ انظر [Dell Diagnostics](#).

**ملاحظة:** يتخطى مفتاح التحكم في مستوى الصوت في بعض برامج تشغيل 3PM إعداد مستوى الصوت في swodniW. إذا كنت تستمع إلى أغنيات 3PM، فتأكد من أنك لم تقم بخفض أو إيقاف مستوى الصوت في برنامج التشغيل.

## لا يوجد صوت في سماعات الرأس

افحص توصيلات كبل سماعة الرأس - تأكد من أن كبل سماعة الرأس قد تم إدخاله بإحكام في فتحة توصيل السماعة.

قم بضبط مستوى الصوت في Windows - انقر مرة واحدة أو نقرًا مزدوجًا على رمز السماعة في الجانب الأيمن من الجزء السفلي من الشاشة. تأكد من رفع مستوى الصوت ومن أن الصوت غير مكتوم.

## مشكلات لوحة اللمس أو الماوس

افحص إعدادات لوحة اللمس -

1. انقر الزر Start (J)، ثم انقر Control Panel (لوحة التحكم)، ثم انقر Printers and Other Hardware (الطابعات والأجهزة الأخرى).

2. انقر Mouse (الماوس).

3. جرب ضبط الإعدادات.

تحقق من كبل الماوس - قم بإيقاف تشغيل الكمبيوتر. قم بفصل كبل الماوس وفحصه للكشف عن التلف، قم أعد توصيل الكبل بإحكام.

إذا كنت تستخدم كبل توصيل إضافياً للماوس، قم بفصله وتوصيل الماوس مباشرة بالكمبيوتر.

للتحقق من أن المشكلة تكمن في الماوس، افحص لوحة اللمس -

1. قم بإيقاف تشغيل الكمبيوتر.
2. قم بفصل الماوس.
3. ابدأ تشغيل الكمبيوتر.
4. من سطح مكتب Windows، استخدم لوحة اللمس لتحريك المؤشر، واختر رمزاً وقم بفتحه.  
إذا كانت لوحة اللمس تعمل بشكل صحيح، فقد يكون هناك عيب في الماوس.

افحص إعدادات برنامج إعداد النظام - تحقق من أن برنامج إعداد النظام (انظر [برنامج إعداد النظام](#)) يسرد الجهاز الصحيح لخيار جهاز التوجيه. (يتعرف الكمبيوتر آلياً على ماوس USB دون إجراء أية تعديلات على الإعدادات).

اختبر وحدة التحكم في الماوس - لاختبار وحدة التحكم في الماوس (والتي تؤثر على حركة المؤشر) وتشغيل لوحة اللمس أو أزرار الماوس، قم بإجراء اختبار الماوس من مجموعة اختبارات **Pointing Devices** (أجهزة التوجيه) في برنامج Dell Diagnostics (انظر [Dell Diagnostics](#)).

أعد تثبيت برنامج تشغيل لوحة اللمس - انظر [إعادة تثبيت برامج التشغيل والأدوات المساعدة](#).

## مشكلات الشاشة وعرض الفيديو

قم بملء قائمة تدقيق التشخيص (انظر [Dell Diagnostics](#)) بينما تقوم بإكمال هذه الفحوص.

⚠ تنبيه: قبل أن تبدأ تنفيذ أي من الخطوات في هذا القسم، يرجى اتباع تعليمات الأمان في [YnqzZidCtqVjZn](#).

### إذا كانت الشاشة خاوية

🔍 ملاحظة: إذا كنت تستخدم برنامجاً يحتاج إلى دقة وضوح أعلى من التي يدعمها الكمبيوتر، فإنه يُنصح بأن تقوم بتوصيل شاشة خارجية بالكمبيوتر.

افحص البطارية - إذا كنت تستخدم بطارية لتزويد الكمبيوتر بالطاقة، فقد تكون طاقة البطارية قد نفذت. قم بتوصيل الكمبيوتر بمأخذ للتيار الكهربائي باستخدام محول للتيار المتردد، وابدأ تشغيل الكمبيوتر.

اختبر مأخذ التيار الكهربائي - تأكد من أن مأخذ التيار الكهربائي يعمل وذلك باختباره مع جهاز آخر، مثلاً باستخدام مصباح (لمبة).

افحص محول التيار المتردد - افحص توصيلات الكبل الخاص بمحول التيار المتردد، فإذا كان محول التيار المتردد به ضوء، تأكد من أنه في وضع التشغيل.

قم بتوصيل الكمبيوتر بمأخذ للتيار الكهربائي مباشرة - تجاوز أجهزة حماية الطاقة ومشارك الكهرباء وكبل التمديد للتحقق من أن الكمبيوتر يبدأ التشغيل.

قم بضبط خصائص الطاقة - ابحث عن الكلمة الأساسية **standby** (استعداد) في Windows Help and Support Center (مركز Windows للتعليمات والدعم) (انظر [Windows Help and Support Center](#)).

قم بالتبديل إلى صورة الفيديو - إذا كان الكمبيوتر متصلاً بشاشة خارجية، اضغط مفتاحي لتبديل صورة الفيديو لُعرض على الشاشة.

### إذا كان من الصعب قراءة الشاشة

قم بضبط مستوى السطوع - اضغط المفتاح ومفتاحي الأسهم لأعلى ولأسفل

قم بنقل السماعة الخارجية (صاب ووفر) بعيداً عن الكمبيوتر أو الشاشة - إذا كانت السماعة الخارجية تشمل صاب ووفر، فتأكد من أنه يبعد عن الكمبيوتر أو الشاشة الخارجية بمسافة لا تقل عن 60 سم (2 قدم).

تخلص من أي تداخل محتمل - أوقف تشغيل الأجهزة القريبة من مراوح ومصابيح فلورسنت ومصابيح هالوجين أو غيرها من الأجهزة.

قم بتدوير الكمبيوتر وضبطه على اتجاه آخر - تخلص من الوهج الناتج عن أشعة الشمس، والتي قد تسبب تدهور جودة الصورة.

قم بضبط إعدادات العرض في Windows -

1. انقر الزر Start (أ) ثم انقر Control Panel (لوحة التحكم).

2. انقر Appearance and Themes (المظهر والسمات).

3. انقر المنطقة التي تريد تغييرها أو انقر الرمز Display (عرض).

4. قم بتجربة إعدادات مختلفة في كل من Color quality (جودة الألوان) و Screen resolution (دقة وضوح الشاشة).

قم بإجراء اختبارات تشخيص حالة فيديو - إذا لم تظهر رسالة خطأ وما زلت تواجه مشكلة في العرض، إلا أن الشاشة ليس خاوية تماماً، فقم بتشغيل مجموعة اختبارات أجهزة Video (الفيديو) في برنامج Dell Diagnostics. ثم اتصل بشركة Dell (انظر [الاتصال بشركة Dell](#)).

انظر "رسائل الخطأ" - إذا ظهرت رسالة خطأ، انظر [رسائل الخطأ](#).

إذا كان جزء فقط من الشاشة هو الممكن قراءته

قم بتوصيل شاشة خارجية -

1. أوقف تشغيل الكمبيوتر وقم بتوصيل شاشة خارجية بالكمبيوتر.

2. ابدأ تشغيل الكمبيوتر والشاشة وقم بضبط مستوى السطوع والتباين.

إذا كانت الشاشة الخارجية تعمل، فقد يكون هناك عيب في شاشة الكمبيوتر أو وحدة التحكم في الفيديو. اتصل بشركة Dell (انظر [الاتصال بشركة Dell](#)).

[رجوع إلى صفحة المحتويات](#)





[رجوع إلى صفحة المحتويات](#)

## استخدام شبكة

دليل المستخدم **Dell™ Latitude™ D620**

● [التوصيل الفعلي بإحدى الشبكات أو بمودم لنطاق التردد العريض](#)

● [معالج إعداد الشبكة](#)

● [الشبكة اللاسلكية محلية النطاق \(WLAN\)](#)

● [شبكة المحمول ذات النطاق الترددي العريض](#)

● [إدارة إعدادات الشبكة من خلال معرف المواقع Dell QuickSet Location Profiler](#)

● [محدد الشبكات Dell Wi-Fi Catcher](#)

● [جدار حماية الاتصال بالإنترنت](#)

### التوصيل الفعلي بإحدى الشبكات أو بمودم لنطاق التردد العريض

قبل أن تقوم بتوصيل الكمبيوتر بإحدى الشبكات غير اللاسلكية، يجب أن يوجد بالكمبيوتر كبل شبكة متصل به لتوصيل كبل شبكة بالكمبيوتر :

1. قم بتوصيل كبل الشبكة بفتحة توصيل محول الشبكة والموجودة في ظهر الكمبيوتر.

📌 **ملاحظة:** أدخل موصل الكبل حتى تسمع صوت التثبيت، ثم اجذب الكابل برفق للتحقق من أنه مثبت بإحكام.

2. قم بتوصيل الطرف الآخر من كبل الشبكة بجهاز توصيل الشبكة أو بفتحة توصيل الشبكة على الحائط.

📌 **ملاحظة:** لا تستخدم كبل شبكة به موصل حائطي للهاتف.



### معالج إعداد الشبكة

يوفر نظام التشغيل Microsoft® Windows® XP معالجا لإعداد الشبكة، وهو يتولى توجيهك خلال عملية مشاركة الملفات أو الطابعات، أو في توصيل الإنترنت بين أجهزة الكمبيوتر في المنزل أو مكتب صغير.

1. انقر الزر **Start** (J)، وأشر إلى **Programs** (البرامج) ← **Accessories** (ملحقات) ← **Communication** (اتصالات)، ثم انقر **Network Setup Wizard** (معالج إعداد الشبكة).

2. انقر **Next** (التالي) في شاشة الترحيب.

3. انقر **Checklist for creating a network** (قائمة تدقيق إنشاء الشبكة).

📌 **ملاحظة:** يؤدي اختيار أسلوب التوصيل المسمى **tenretnI eht ot ylterid stcennoc retupmoc sihT** (هذا الكمبيوتر يتصل مباشرة بالإنترنت) إلى تنشيط جدار الحماية المدمج في **2 kcaP ecivreS** بنظام التشغيل **PX swodniW**.

4. قم باستكمال قائمة التدقيق.

5. ارجع إلى معالج إعداد الشبكة واتبع التعليمات المبينة على الشاشة.

## الشبكة اللاسلكية محلية النطاق (WLAN)

الشبكة اللاسلكية محلية النطاق هي مجموعة من أجهزة الكمبيوتر المتصلة والتي تتصل مع بعضها البعض عبر موجات الهواء بدلاً من كبل الشبكة المتصل بكل كمبيوتر. وفي هذا النوع من الشبكات يقوم جهاز اتصال لاسلكي - يسمى نقطة الوصول أو جهاز التوجيه اللاسلكي - بالاتصال بأجهزة الكمبيوتر على الشبكة وينتج لها الوصول إلى الإنترنت أو إلى إحدى الشبكات. يتم الاتصال بين كل من نقطة الوصول وجهاز التوجيه اللاسلكي وبطاقة الشبكة اللاسلكية عن طريق بث البيانات من الهوائي الخاص بكل منها عبر موجات الهواء.

### متطلبات إنشاء الاتصال باستخدام شبكة لاسلكية محلية النطاق

لإعداد شبكة لاسلكية محلية النطاق، سوف تحتاج إلى:

- 1 اتصال فائق السرعة بالإنترنت (ذي نطاق تردد عريض) (مثل نظام الكبل أو نظام DSL)
- 1 مودم ذو نطاق ترددي عريض تم توصيله ويعمل بشكل جيد
- 1 جهاز توجيه لاسلكي أو نقطة وصول
- 1 بطاقة شبكة لاسلكية لكل كمبيوتر تريد توصيله بالشبكة اللاسلكية محلية النطاق.
- 1 كبل شبكة به موصل شبكة من النوع (RJ-45)

### فحص بطاقة الشبكة اللاسلكية لديك

يحتوي الكمبيوتر على مجموعة متنوعة من التهيئات وذلك وفقاً لما قمت باختياره عند شراء الكمبيوتر. وللتأكد من وجود بطاقة شبكة لاسلكية في الكمبيوتر، وتحديد نوع هذه البطاقة، يمكنك اتباع أي من الأساليب التالية:

- 1 الزر **Start (J)** والخيار **Connect To (ب)** (اتصال ب)
- 1 فاتورة شراء الكمبيوتر الأصلية

### الزر **Start (J)** والخيار **Connect To (ب)** (اتصال ب)

1. انقر الزر **Start (J)**.

2. أشر إلى **Connect To (ب)**، ثم انقر **Show all connections (عرض كل الاتصالات)**.

إذا لم يظهر الخيار **Wireless Network Connection (اتصال شبكة لاسلكية)** تحت البند **LAN or High-Speed Internet (شبكة محلية النطاق أو إنترنت فائق السرعة)**، فقد لا يكون لديك بطاقة شبكة لاسلكية.

إذا ظهر الخيار **Wireless Network Connection (اتصال شبكة لاسلكية)**، فهذا يعني أن لديك بطاقة شبكة لاسلكية. لعرض معلومات تفصيلية حول بطاقة الشبكة اللاسلكية:

1. انقر بزر الماوس الأيمن على **Wireless Network Connection (اتصال شبكة لاسلكية)**

2. انقر **Properties (خصائص)**. يظهر الإطار **Wireless Network Connection Properties (خصائص اتصال الشبكة اللاسلكية)**. وجد كل من اسم ورقم موديل بطاقة الشبكة اللاسلكية في علامة التبويب **General (عام)**.

**ملاحظة:** إذا تم ضبط الكمبيوتر لديك على خيار القائمة **trats cissalC (بداية تقليدية)**، يمكنك استعراض اتصالات الشبكة بالنقر على الزر **trats (J)**، والإشارة إلى **sgnitteS (إعدادات)** ثم إلى **snoitcennoC krowteN (اتصالات الشبكة)**. إذا لم يظهر الخيار **noitcennoC krowteN sseleriW (اتصال شبكة لاسلكية)**، فقد لا يكون لديك بطاقة شبكة لاسلكية.

### تأكيد الطلب

إن تأكيدات الطلب الذي استلمته عندما طلبت الحصول على الكمبيوتر، يوضح الأجهزة والبرامج التي تم شحنها إليك مع الكمبيوتر.

### إعداد شبكة لاسلكية جديدة محلية النطاق

اتصل بمزود خدمة الإنترنت الذي تنتبعه (ISP) للحصول على معلومات حول متطلبات الاتصال الخاصة بالمودم ذي النطاق الترددي العريض لديك.

## توصيل جهاز توجيه لاسلكي ومودم ذي نطاق ترددي عريض

1. تحقق من وجود اتصال سلكي بالإنترنت لديك من خلال المودم ذي النطاق الترددي العريض، وذلك قبل أن تحاول إعداد اتصال لاسلكي بالإنترنت. انظر [التوصيل الفعلي بإحدى الشبكات أو بمودم لنطاق التردد العريض](#).
2. قم بتثبيت أية برامج ضرورية لجهاز التوجيه اللاسلكي. قد يكون جهاز التوجيه اللاسلكي الخاص بك قد تم شحنه إليك ومعه قرص CD خاص بعملية التثبيت. تحتوي مثل هذه الأقراص على المعلومات الخاصة بكيفية التثبيت وخطوات اكتشاف الأعطال وإصلاحها. قم بتثبيت البرامج اللازمة تبعاً لتعليمات جهة الصنع.
3. قم بإيقاف تشغيل الكمبيوتر من قائمة **Start (Jf)** وكذلك إيقاف أية أجهزة كمبيوتر أخرى تعمل بصورة لاسلكية في المنطقة المحيطة.
4. قم بفصل كبل الطاقة الخاص بمودم النطاق الترددي العريض من مأخذ التيار الكهربائي.
5. قم بفصل كبل الشبكة من الكمبيوتر والمودم.
6. **ملاحظة:** انتظر لمدة 5 دقائق على الأقل بعد فصل مودم النطاق الترددي العريض، قبل مواصلة العمل في إعداد الشبكة.
7. قم بفصل كبل محول التيار المتردد من جهاز التوجيه اللاسلكي، وذلك للتحقق من عدم وصول التيار إلى جهاز التوجيه.
8. أدخل كبل الشبكة في فتحة توصيل الشبكة من النوع (RJ-45) والموجودة على مودم النطاق الترددي العريض والذي تم فصل التيار عنه.
9. قم بتوصيل الطرف الآخر من كبل الشبكة في فتحة توصيل شبكة الإنترنت من النوع (RJ-45) والموجودة على جهاز التوجيه اللاسلكي الذي تم فصل التيار عنه.
10. تحقق من عدم توصيل أية كبلات شبكة أو كبلات USB بمودم النطاق الترددي العريض سوى كبل الشبكة الذي يصل بين المودم وجهاز التوجيه اللاسلكي.
11. **ملاحظة:** أعد تشغيل المعدات اللاسلكية بالترتيب الموضح بأسفل، وذلك للحيلولة دون حدوث أي فشل محتمل في الاتصال.
12. قم بتشغيل مودم النطاق الترددي العريض (2) ثم انتظر لمدة دقيقتين على الأقل حتى يستقر أداء المودم. بعد دقيقتين، انتقل إلى [الخطوة 1.1](#).
13. قم بتشغيل جهاز التوجيه اللاسلكي ثم انتظر لمدة دقيقتين على الأقل حتى يستقر أداء الجهاز. بعد دقيقتين، انتقل إلى [الخطوة 1.2](#).
14. قم بتشغيل الكمبيوتر وانتظر حتى تكتمل عملية التحميل.
15. راجع وثائق المنتج المرفقة بجهاز التوجيه اللاسلكي، وذلك لتنفيذ الخطوات التالية والخاصة بإعداد الجهاز:
  1. إقامة اتصال بين الكمبيوتر وجهاز التوجيه اللاسلكي لديك.
  2. تهيئة جهاز التوجيه اللاسلكي ليتصل بجهاز التوجيه ذي النطاق الترددي العريض.
  3. التعرف على اسم البث الخاص بجهاز التوجيه اللاسلكي لديك. المصطلح التقني لاسم بث جهاز التوجيه هو معرف تحديد الخدمة (SSID) أو اسم الشبكة.
16. إذا ما كان ذلك ضرورياً، قم بتهيئة بطاقة الشبكة اللاسلكية حتى يمكنك الاتصال بالشبكة اللاسلكية. راجع [الاتصال بشبكة لاسلكية محلية النطاق](#).

## الاتصال بشبكة لاسلكية محلية النطاق

1. **ملاحظة:** قبل أن تقوم بالتوصيل بإحدى الشبكات اللاسلكية محلية النطاق، تحقق من اتباع التعليمات الواردة في [الشبكة اللاسلكية محلية النطاق \(NALW\)](#).
2. **ملاحظة:** لا تنطبق التعليمات التالية والخاصة بأعمال الشبكات على البطاقات الداخلية التي تعمل بتقنية Bluetooth® اللاسلكية أو على الهواتف المحمولة.
3. يقدم هذا القسم الخطوات العامة اللازمة للاتصال بشبكة من خلال تقنية لاسلكية، وذلك لأن أسماء الشبكات وتفصيل التهيئة تتصف بالتنوع. راجع [الشبكة اللاسلكية محلية النطاق \(WLAN\)](#) للتعرف على المزيد من المعلومات حول كيفية التحضير لتوصيل الكمبيوتر بشبكة لاسلكية محلية النطاق.
4. تتطلب بطاقة الشبكة اللاسلكية برمجيات وبرامج تشغيل معينة ليتم توصيلها بالشبكة، إذا طلبت شراء البطاقة في نفس وقت شراء الكمبيوتر، تكون تلك البرمجيات مثبتة بالفعل.
5. **ملاحظة:** إذا ما تعرضت البرمجيات للإزالة أو للتلغف، يمكنك اتباع التعليمات الواردة في دليل المستخدم الخاص بطاقة الشبكة اللاسلكية. تحقق من نوع بطاقة الشبكة اللاسلكية المثبتة في الكمبيوتر لديك، ثم ابحث عن هذا النوع في موقع الدعم التابع للشركة **||eD** على العنوان **||eD.moc**. للاطلاع على المزيد من المعلومات حول نوع بطاقة الشبكة اللاسلكية المثبتة في الكمبيوتر لديك، انظر [فحص بطاقة الشبكة اللاسلكية لديك](#).

## تحديد مدير أجهزة الشبكة اللاسلكية



يمكن للعديد من أدوات التهيئة اللاسلكية المختلفة إدارة أجهزة الشبكة لديك، وذلك وفقاً للبرامج المثبتة على الكمبيوتر لديك:

1 أداة عميل بطاقة الشبكة اللاسلكية

1 نظام التشغيل Windows XP

لتحديد أداة التهيئة اللاسلكية التي تقوم بإدارة بطاقة الشبكة اللاسلكية لديك:

1. انقر الزر **Start** (J) وأشر إلى **Settings** (إعدادات) ثم انقر **Control Panel** (لوحة التحكم).

2. انقر نقراً مزدوجاً على **Network Connections** (اتصالات الشبكة).

3. انقر بزر الماوس الأيمن على الرمز **Wireless Network Connection** (اتصال شبكة لاسلكية)، ثم انقر **View Available Wireless Networks** (عرض شبكات الاتصال اللاسلكي المتاحة).

1 إذا أوضح الإطار **Choose a wireless network** (اختر شبكة لاسلكية) البند **Windows cannot configure this connection** (نظام Windows لا يستطيع تهيئة هذا الاتصال)، فإن أداة عميل بطاقة الشبكة اللاسلكية هي التي تقوم بإدارة بطاقة الشبكة اللاسلكية.

1 إذا أوضح الإطار **Choose a wireless network** (اختر شبكة لاسلكية) البند **network in range or to get more information** (انقر أي بند في القائمة بأسفل للاتصال بشبكة لاسلكية في نطاق محدد أو للتعرف على المزيد من المعلومات)، فإن نظام التشغيل Windows XP هو الذي يقوم بإدارة بطاقة الشبكة اللاسلكية.

للتعرف على أية معلومات محددة حول أداة التهيئة اللاسلكية المثبتة على الكمبيوتر لديك، راجع وثائق المنتج الخاصة بالشبكة اللاسلكية في Windows Help and Support Center (مركز Windows للتعليمات والدعم).

للوصول إلى Windows Help and Support Center (مركز Windows للتعليمات والدعم):

1. انقر الزر **Start** (J) وانقر **Help and Support** (التعليمات والدعم).

2. تحت البند **Pick a Help topic** (اختر موضوع التعليمات)، انقر **Dell User and System Guides** (أدلة النظام والمستخدم من Dell).

3. في البند **Device Guides** (أدلة الجهاز)، اختر وثائق المنتج الخاصة ببطاقة الشبكة اللاسلكية.

#### إتمام الاتصال بالشبكة اللاسلكية محلية النطاق

عندما تقوم بتشغيل الجهاز ويتم التعرف على الشبكة (التي تم تهيئة الكمبيوتر للعمل عليها) في النطاق المحيط، تظهر رسالة منبثقة بالقرب من رمز الشبكة في منطقة الإعلام (في الركن الأيمن السفلي من سطح المكتب في نظام Windows).

اتباع الإرشادات الواردة في الرسائل التوجيهية الصادرة عن الأداة والتي تظهر على الشاشة.

بمجرد أن تتم تهيئة الكمبيوتر للاتصال بشبكة لاسلكية قمت باختيارها، سوف تظهر رسالة منبثقة أخرى تخاطبك بأن الكمبيوتر متصل بهذه الشبكة.

وحيثما تقوم بتسجيل الدخول للكمبيوتر في أي وقت داخل النطاق المحيط والخاص بالشبكة اللاسلكية التي قمت باختيارها، سوف تخاطبك نفس الرسالة المنبثقة باتصالك بهذه الشبكة اللاسلكية.

**ملاحظة:** إذا قمت باختيار شبكة آمنة، يجب أن تدخل مفتاح PEW (بروتوكول التشفير اللاسلكي) أو APW (الوصول اللاسلكي المحمي)، عندما يُطلب منك ذلك. تكون إعدادات أمان الشبكة مقصورة على هذه الشبكة فقط، وبالتالي ليس بمقدور شركة leD تزويدك بهذه المعلومات.

**ملاحظة:** يمكن أن يستغرق الكمبيوتر لديك حتى دقيقة كاملة ليتم الاتصال بالشبكة.

#### مراقبة حالة توصيلات الشبكة اللاسلكية من خلال Dell QuickSet

يتيح مؤشر الأنشطة اللاسلكية وسيلة سهلة لمراقبة حالة الأجهزة اللاسلكية الخاصة بالكمبيوتر لديك. انقر بزر الماوس الأيمن على الرمز Dell QuickSet في شريط المهام لديك، وذلك لاختيار أو لإلغاء اختيار البند **Wireless Activity Indicator Off** (إيقاف تشغيل مؤشر الأنشطة اللاسلكية) وذلك لإيقاف أو تشغيل مؤشر الأنشطة اللاسلكية.

يوضح مؤشر الأنشطة اللاسلكية إذا كانت الأجهزة اللاسلكية الخاصة بالكمبيوتر في حالة تشغيل أو إيقاف. عندما تقوم بتشغيل أو إيقاف تشغيل وظائف العمل على الشبكة اللاسلكية، فإن وضع مؤشر الأنشطة اللاسلكية يتغير ليوضح هذه الحالة.

للإطلاع على المزيد من المعلومات حول مؤشر الأنشطة اللاسلكية، راجع الملف **Dell QuickSet Help** (Dell QuickSet). للإطلاع على مزيد من المعلومات حول QuickSet، وكيفية الوصول إلى ملف **Dell QuickSet Help**، أنظر [خصائص Dell™ QuickSet](#).

#### شبكة المحمول ذات النطاق الترددي العريض

كما هو الحال مع الشبكة اللاسلكية محلية النطاق (WLAN)، فإن شبكة المحمول ذات النطاق الترددي العريض هي مجموعة من أجهزة الكمبيوتر المتصلة والتي تتصل ببعضها البعض من خلال تقنية لاسلكية.

وتستخدم شبكة المحمول ذات النطاق الترددي العريض تقنية خلوية تتيح الاتصال بالإنترنت في نفس المواقع المختلفة التي تتوفر فيها خدمة الهاتف المحمول. يمكن للكمبيوتر الخاص بك الاتصال بشبكة المحمول ذات النطاق الترددي العريض بغض النظر عن موقعه الفعلي، وذلك مادام الكمبيوتر موجوداً في منطقة الخدمة التي يغطيها مزود خدمة الهاتف المحمول الذي تتبعه.

## متطلبات إنشاء الاتصال باستخدام شبكة محمول ذات نطاق ترددي عريض

**ملاحظة:** لإقامة الاتصال بشبكة محمول ذات نطاق ترددي عريض، يمكنك استخدام بطاقة draC-iniM أو draCserpxE تبعاً للكمبيوتر الخاص بك، ولكن لا يمكنك استخدام كلاهما.

لإعداد الاتصال بشبكة محمول ذات نطاق ترددي عريض، سوف تحتاج إلى:

**ملاحظة:** ومن الممكن ألا تكون بطاقات التردد العريض لشبكات المحمول متاحة في جميع المناطق.

1 بطاقة ExpressCard or Mini-Card للاتصال ذي النطاق الترددي العريض (تبعاً لتهيئة الكمبيوتر لديك)

2 للحصول على التعليمات الخاصة باستخدام بطاقة ExpressCards، انظر [أنواع البطاقات](#).

3 أداة بطاقة الاتصال المحمول ذي النطاق الترددي العريض من Dell (تكون مثبتة بالفعل في الكمبيوتر لديك إذا كنت قد اشتريت البطاقة عند شراء الكمبيوتر، أو على تكون موجودة قرص CD المرفق بالبطاقة إذا تم شراؤها بصورة مستقلة عن الكمبيوتر)

إذا كانت الأداة تالفة، أو تمت إزالتها من الكمبيوتر، انظر دليل المستخدم الخاص بأداة بطاقة الاتصال المحمول ذي النطاق الترددي العريض من Dell، وذلك للاطلاع على الإرشادات. يتاح دليل المستخدم في مركز Windows للتعليمات والدعم (أو على قرص CD المرفق مع بطاقة النطاق الترددي العريض لشبكة المحمول، إذا كنت قد اشتريت هذه البطاقة بشكل منفصل عن الكمبيوتر). للوصول إلى Windows Help and Support Center (مركز التعليمات والدعم)، انظر [Windows Help and Support Center \(مركز Windows للتعليمات والدعم\)](#).

## فحص بطاقة شبكة الاتصال المحمول ذي النطاق الترددي العريض من Dell

يحتوي الكمبيوتر على مجموعة متنوعة من التهيئات وذلك وفقاً لما قمت باختياره عند شراء الكمبيوتر. لتحديد تهيئة الكمبيوتر لديك، راجع أي مما يلي:

1 تأكيد الطلب الخاص بك

2 مركز Microsoft® Windows® للتعليمات والدعم

3 للتحقق من بطاقة شبكة المحمول في مركز Windows للتعليمات والدعم:

1. انقر الزر **Start** (J) وانقر **Help and Support** (التعليمات والدعم).

2. من البند **Pick a task ...** (اختر مهمة ...)، انقر **Use Tools to view your computer information and diagnose problems** (استخدم الأدوات لعرض معلومات الكمبيوتر والتشخيص).

3. من **Tools** (أدوات)، انقر **My Computer Information** (معلومات الكمبيوتر) ثم **Find information about the hardware installed on this computer** (بحث عن معلومات حول الأجهزة المثبتة في هذا الكمبيوتر).

من الشاشة **My Computer Information - Hardware** (معلومات الكمبيوتر - الأجهزة) يمكنك عرض نوع بطاقة شبكة المحمول المثبتة في الكمبيوتر بالإضافة إلى مكونات الأجهزة الأخرى.

**ملاحظة:** تظهر بطاقة شبكة المحمول ذات النطاق الترددي العريض في **semdom** (وحدات المودم).

## الاتصال بشبكة محمول ذات نطاق ترددي عريض

**ملاحظة:** لا تنطبق هذه التعليمات إلا على بطاقات الاتصال من أحد النوعين **sdraC-iniM** أو **sdraCserpxE** فقط. فهي لا تنطبق على البطاقات الداخلية التي تعمل بتقنية **htooteuIB@** اللاسلكية أو بطاقات **sdraC-iniM** الخاصة بالشبكة اللاسلكية محلية النطاق.

**ملاحظة:** قبل أن تقوم بالتوصيل بالإنترنت، يجب عليك تنشيط خدمة النطاق الترددي العريض لشبكة المحمول من خلال مزود الخدمة الخلوية. للاطلاع على إرشادات أو معلومات إضافية حول استخدام Dell Mobile Broadband Card Utility (الأداة المساعدة لبطاقة النطاق الترددي العريض لشبكة المحمول)، انظر دليل المستخدم المتاح من خلال Windows Help and Support Center (مركز التعليمات والدعم). للوصول إلى مركز التعليمات والدعم، انظر "مركز Windows للتعليمات والدعم" في صفحة 13. كما يتاح أيضاً دليل المستخدم على موقع الدعم Dell Support على عنوان [support.dell.com](#) وعلى القرص المضغوط المرفق مع بطاقة النطاق الترددي العريض لشبكة المحمول، إذا كنت قد اشتريت البطاقة بشكل منفصل عن الكمبيوتر.

استخدم أداة بطاقة النطاق الترددي العريض لشبكة المحمول لإقامة وإدارة اتصال شبكة محمول ذات نطاق ترددي عريض بالإنترنت:

1. انقر الرمز  Dell Mobile Broadband Card Utility على سطح المكتب في نظام Windows ليتم تشغيل الأداة.

2. انقر **Connect** (اتصال).

**ملاحظة:** يتغير الزر **tcennoC** (اتصال) إلى الزر **tcennocsiD** (قطع الاتصال).

3. اتبع الإرشادات الموجودة على الشاشة لتستطيع التحكم في اتصال الشبكة باستخدام الأداة.

1. انقر الزر **Start** (J) وأشر إلى **All Programs** (البرامج) ← **Dell Wireless**.

2. انقر **Dell Wireless Broadband** (نطاق ترددي لاسلكي عريض من Dell)، واتبع التعليمات على الشاشة.

### تشغيل وإيقاف بطاقة شبكة المحمول ذات النطاق الترددي العريض من Dell

**ملاحظة:** إذا لم تكن قادراً على توصيل شبكة المحمول ذات النطاق الترددي العريض، تأكد من وجود كل المكونات الخاصة بإقامة هذا الاتصال لديك (انظر [متطلبات إنشاء الاتصال باستخدام شبكة المحمول ذات نطاق ترددي عريض](#))، ثم تحقق من أن البطاقة قد تم تنشيطها من خلال فحص إعداد مفتاح اللاسلكي.

يمكنك تشغيل وإيقاف الأجهزة اللاسلكية الخاصة بالكمبيوتر باستخدام مفتاح لاسلكي يوجد على الجانب الأيسر من الكمبيوتر (انظر [منظر من الجانب الأيسر](#)).

إذا كان المفتاح في الوضع "on" (تشغيل)، قم بتحريك المفتاح إلى الوضع "off" (إيقاف) من أجل إيقاف بطاقة شبكة المحمول ذات النطاق الترددي العريض. إذا كان المفتاح في الوضع "off" (إيقاف)، قم بتحريك المفتاح إلى الوضع "on" (تشغيل) من أجل تشغيل المفتاح وبطاقة شبكة المحمول ذات النطاق الترددي العريض. للاطلاع على معلومات حول أوضاع مفتاح اللاسلكي، انظر [مفتاح اللاسلكي](#).

لمراقبة حالة جهاز اللاسلكي، انظر [مراقبة حالة توصيلات الشبكة اللاسلكية من خلال Dell QuickSet](#).

### إدارة إعدادات الشبكة من خلال معرف المواقع Dell QuickSet Location Profiler

يساعدك معرف المواقع في توصيل الكمبيوتر الخاص بك بالإنترنت في المكتب أو المنزل أو الأماكن العامة الأخرى التي يتوافر بها خدمات الإنترنت. يمكنك أيضاً تغيير أسلوب التعامل مع اتصالات الشبكة.

للاطلاع على المزيد من المعلومات حول معرف المواقع، راجع الملف [Dell QuickSet Help](#) (تعليمات Dell QuickSet). للاطلاع على مزيد من المعلومات حول QuickSet، وكيفية الوصول إلى ملف [Dell QuickSet Help](#)، انظر [خصائص Dell™ QuickSet](#).

### محدد الشبكات Dell Wi-Fi Catcher

يستخدم مفتاح اللاسلكي الموجود في كمبيوتر Dell محدد الشبكات Dell Wi-Fi Catcher Network Locator، وذلك ليقوم بعملية مسح للبحث عن شبكات WiFi اللاسلكية محلية النطاق (LAN) في المنطقة المحيطة.

**ملاحظة:** للاطلاع على مزيد من المعلومات حول مفتاح اللاسلكي، انظر [مفتاح اللاسلكي](#).

للبحث عن شبكات WiFi اللاسلكية محلية النطاق، قم بتحريك وتثبيت المفتاح على الوضع "momentary" (مسح خاطف) لبضع ثوان. يبدأ محدد الشبكات Wi-Fi Catcher Network Locator في العمل بغض النظر عن تشغيل أو إيقاف الكمبيوتر، سواء كان في وضع السبات أو وضع الانتظار، وذلك مادام المفتاح قد تمت تهيئته من خلال QuickSet أو BIOS (برنامج إعداد النظام) للتحكم في اتصالات شبكة WiFi.

نظراً لأن محدد الشبكات يكون في وضع الإيقاف ولم تتم تهيئته عندما تم شحن الكمبيوتر إليك، فإنه يجب أن تقوم أولاً باستخدام Dell QuickSet لتشغيل وتهيئة المفتاح للتحكم في اتصالات شبكة WiFi.

للاطلاع على المزيد من المعلومات حول محدد الشبكات Wi-Fi Catcher Network Locator، ولتنشيط هذه الخاصية من خلال QuickSet، انظر [Dell QuickSet Help](#) (تعليمات Dell QuickSet). للوصول إلى ملف [Help](#) (تعليمات)، انقر بزر الماوس الأيمن على الرمز  في شريط المهام.

### جدار حماية الاتصال بالإنترنت

يوفر لك جدار حماية الاتصال بالإنترنت، الحماية الأولية للكمبيوتر الخاص بك من أي وصول له غير المصرح به أثناء الاتصال بالإنترنت. يتم تنشيط جدار الحماية ألياً عند تشغيل معالج إعداد الشبكة. عند تنشيط جدار الحماية في شبكة اتصال، فإن الرمز الخاص به يظهر مع خلفية حمراء في القسم **Network Connections** (اتصالات الشبكة) في **Control Panel** (لوحة التحكم).

**ملاحظة:** تنشيط جدار حماية الاتصال بالإنترنت لا يلغي الحاجة إلى برنامج للكشف عن الفيروسات.

للاطلاع على المزيد من المعلومات، انظر مركز التعليمات والدعم في نظام التشغيل Microsoft® Windows® XP. للوصول إلى **Windows Help and Support Center** (مركز التعليمات والدعم)، انظر [Windows Help and Support Center](#) (مركز Windows للتعليمات والدعم).

[رجوع إلى صفحة المحتويات](#)

